

Юрий Харчук

Разведение домашней птицы на ферме и приусадебном участке

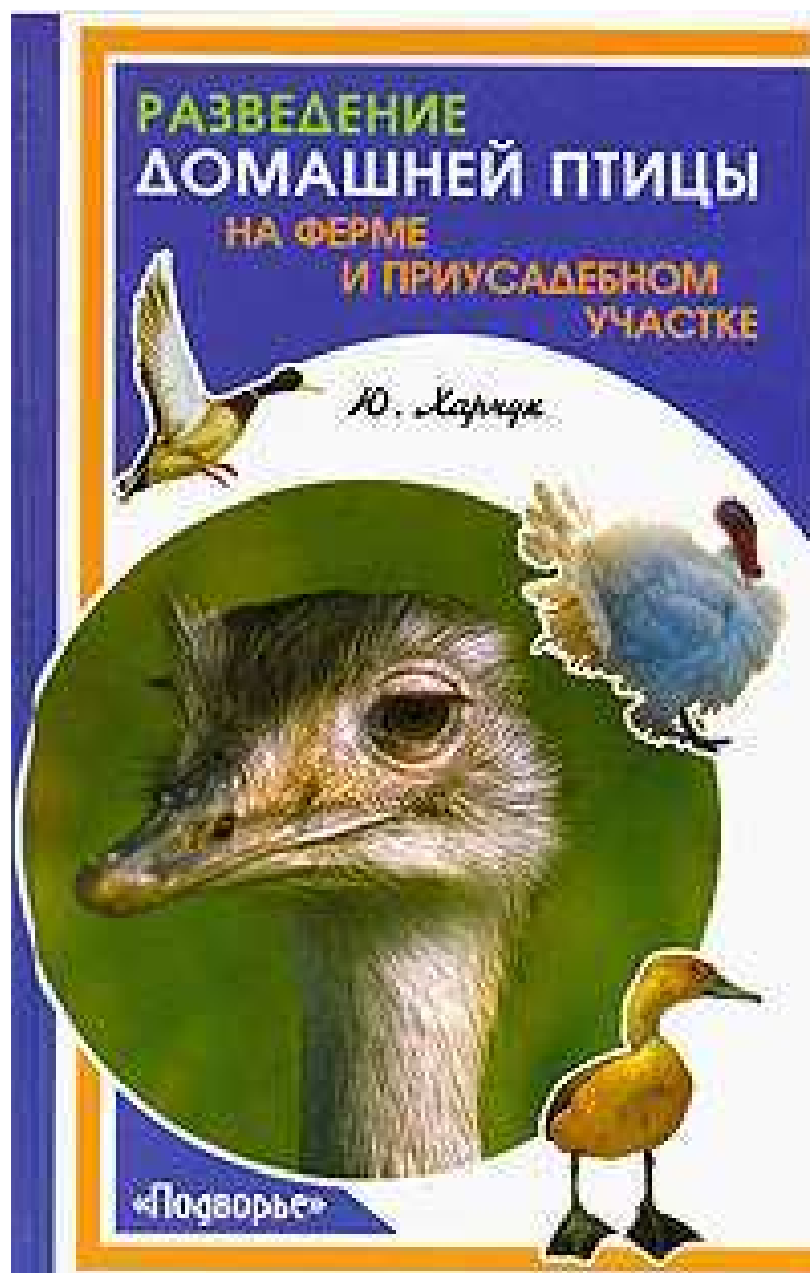

Издательство: Феникс, 2007 г.

ISBN 978-5-222-11757-6

Часть I. ОБЩИЕ СВЕДЕНИЯ ПО РАЗВЕДЕНИЮ ДОМАШНЕЙ ПТИЦЫ

Биологические особенности домашней птицы

Птицы – прямые потомки рептилий. Их сходство с представителями этого класса заключается в том, что те и другие откладывают яйца, причем делают это на суше, а вылупившийся молодняк уже имеет сформировавшуюся легочную систему.

Но в ходе эволюции появились и различия, проявившиеся в характерных особенностях строения птицы. В результате птицу невозможно спутать с другими животными. Одним из главных отличий являются крылья. Пальцы в крыле утратили подвижность и срослись, а между плечом и предплечьем образовалась кожная перепонка.

После появления крыльев, птицы подверглись другим анатомическим изменениям: их голова небольшая и подвижная; трубчатые кости заполнены воздухом; кости скелета тонкие и легкие, но при этом очень прочные; сильно развита грудная кость с килем, что также является отличительной особенностью птиц. К килю крепятся мышцы, обеспечивающие работу крыльев. Кожа не имеет потовых желез. Исчезли зубы. Так как захват пищи передними конечностями стал невозможен, развился клюв.

У птиц есть еще одна характерная особенность, за которую их называют пернатыми, – это пухо-перовой покров тела. Пухом и пером называют тонкие роговые образования с большой прослойкой воздуха, создающей малую теплопроводимость.

Основанием пера служит стержень, который растет из перового влагалища кожи, а влево и вправо от стержня отходят перовые бородки, расположенные в одной плоскости. У пуха, в отличие от пера, стержня нет. В упругую пластину перо превращается за счет сцепления поперечными крючками перовых бородок. Перо водоплавающих птиц снаружи покрыто тонким защитным слоем жира, который выделяется копчиковой железой, расположенной у основания хвоста.

Для ускоренного обмена веществ и, как следствие, усиленного поступления кислорода птице необходимо интенсивное дыхание. Оно обеспечивается совокупностью большой поверхности легких и воздухоносных мешков. У водоплавающих воздухоносные мешки выполняют особую роль. Они уменьшают вес птицы и позволяют ей легче держаться на воде.

Еще одна особенность птицы – два желудка: железистый и мышечный. В первом корм смешивается с желудочным соком, а второй служит в качестве жерновов за счет содержания в нем камешков и песчинок, проглоченных птицей. Камешки перетирают корм и тем самым компенсируют птице отсутствие зубов.

Системы выделения и размножения у птиц сильно отличаются от аналогичных систем других представителей животного мира: в клоаку (анальное отверстие) впадают мочеточники, проводящие половые пути, и задний отдел кишечника.

Мочевой пузырь у птиц отсутствует. Семенники у самцов расположены непосредственно в полости тела, а у самок функционирует только один яичник. Некоторые из множества зачаточных яйцеклеток, содержащихся в яичнике птицы, растут в период размножения и превращаются в желток будущего яйца.

В момент созревания после разрыва фолликула яйцеклетка попадает в яйцевод. В верхнем его отделе она оплодотворяется мужскими половыми клетками.

Белок вырабатывается железами, которые расположены в стенках яйцевода. Желток, двигаясь вниз по яйцеводу, покрывается сначала слоями белка, а затем двумя слоями подскорлупной оболочки. Потом яйцо покрывается скорлупой – кристаллизующимся углекислым кальцием, выделяемым железами, расположенными в нижнем отделе яйцевода. Развитие эмбриона птицы происходит вне материнской утробы во время инкубации, которая может быть естественной или искусственной. Процесс развития можно разделить на несколько этапов.

Сначала эмбрион находится на поверхности желтка, у него формируется головная часть, а затем и все тело, развивается кровеносная система, закладываются внутренние органы: это так называемые эмбриональные оболочки, которые необходимы для дыхания, питания зародыша и изоляции продуктов обмена, образующихся в ходе развития.

Для питания эмбриона внутри яйца предназначен желточный мешочек, являющийся первой эмбриональной оболочкой. После вылупления птенца он атрофируется, а его остатки втягиваются в брюшную полость. Наполненный жидкостью пузырь, в котором располагается зародыш, является второй эмбриональной оболочкой (амнион). После вылупления она остается в скорлупе. За изоляцию продуктов обмена веществ отвечает третья оболочка – аллантоис. Фактически она выполняет функции органов дыхания, питания и мочевого пузыря. К моменту вылупления она отмирает.

Важными для разведения птицы особенностями являются плодовитость, скороспелость и всеядность.

В силу того что развитие эмбриона происходит вне организма матери, птицы отличаются плодовитостью. Внеутробное развитие эмбриона позволяет человеку вмешиваться в процесс размножения. Например, использовать искусственную инкубацию для отобранных яиц.

Птиц отличает высокая скороспелость (возраст, по достижении которого домашнее животное начинает оправдывать затраченные на его выращивание средства). Так, например, скороспелость кур – 5 месяцев, уток – 6 месяцев, цесарок – 7 месяцев, индеек – 8 месяцев, гусей – 9-10 месяцев, а рекордсмены в этой категории – перепелки, которые начинают яйцекладку в возрасте 1,5–2 месяцев.

Откармливаемые на мясо утята, перепела мясных направлений и индюшата к 7-недельному возрасту увеличивают свой вес в 40 раз, а цыплята – в 35 раз. Гусята достигают таких показателей к 9-недельному возрасту. Эти сроки считают оптимальными для убоя. Ко времени убоя живая масса перепела составляет 100–120 г, цесарок – 1–1,2 кг, кур – 1,2–1,4 кг, уток – примерно 2–2,5 кг, гусей – 4 кг, индюков – 4–7 кг.

Виды и породы домашней птицы

В этой главе вы найдете описание видов и основных пород кур, индеек, цесарок, перепелов и уток.



Куры

Кур, как и другую домашнюю сельскохозяйственную птицу, по внешнему виду и направлениям продуктивности делят на несколько категорий: декоративные, спортивные, мясные, яичные и мясояичные. В приусадебных хозяйствах в настоящее время разводят в основном кур яичного и мясояичного направлений. Многие породы этих направлений были выведены методом так называемой народной селекции. Заметим, что породы, выведенные таким образом, отличаются неприхотливостью и устойчивостью к различным болезням.

Породы яичного направления

Куры яичного направления характеризуются рядом признаков: легкий костяк, относительно небольшая живая масса, листовидный гребень, яйцекладка в возрасте 4–5 месяцев. В приусадебном хозяйстве наибольшей популярностью пользуются куры породы леггорн, русская белая. Менее распространены такие породы, как итальянская куропатчатая, минорка, гамбургская.

Леггорн

Данную породу завезли из Италии в середине XIX века. По окраске она имеет несколько разновидностей, из которых самой распространенной является белая. Куры леггорн – рекордсмены по яйценоскости среди всей домашней птицы. Окраска яичной скорлупы – белая. Кроме того, порода характеризуется быстрой скороспелостью и высокими инкубационными качествами. К недостаткам можно отнести плохо развитый инстинкт насиживания и низкие вкусовые качества мяса.

У птиц этой породы легкий корпус и небольшая голова. Гребень листовидный, прямостоячий, сережки средних размеров. Ноги тонкие, недлинные. Имеется широкий хвост.

Ливенская

Порода выведена в Ливенском районе Орловской области. В 40-е годы XX века она пользовалась большой популярностью, но позже ее вытеснили леггорны. У птиц этой породы очень яркое радужное оперение. Окраска скорлупы яиц бурая. Показатели яйценоскости ниже, чем у леггорнов, хотя они несут более крупные по размеру яйца.

Русская белая

Порода была выведена в результате скрещивания местных пород кур с леггорнами белой разновидности. Птицы этой породы схожи с леггорнами по экстерьеру и ряду характеристик (скороспелость, цвет скорлупы). Куры обладают хорошо развитым инстинктом насиживания.

Орловская

Старейшая отечественная порода. Предположительно она была выведена более 200 лет назад. По экстерьеру птицы этой породы напоминают бойцовых. У них крупное телосложение, туловище приподнятое, голова средних размеров, ноги высокие.

Характерной особенностью птиц является сильное оперение лицевой части головы и густой, прямостоячий хвост.

Яйценоскость – до 180 шт. в год при среднем весе одного яйца 65 г.

Разводят множество разновидностей (по окраске) орловских кур. Наиболее распространены орловские ситцевые породы. Куры всех разновидностей хорошо переносят морозы.

Минорка

Родиной этой породы считают острова Средиземноморья. В Россию минорок первоначально завезли из Англии. Эту породу характеризует, прежде всего, высокая яйценоскость – до 200 шт. в год при весе одного яйца в среднем 75 г. Скорлупа яиц белая. Окраска оперения и клюва черная. У петухов красивые прямостоячие гребни с острыми зубцами, а у кур гребни свисают, как беретик, набок. Их основной недостаток – плохо развитый инстинкт насиживания.

Гамбургская

Порода была выведена в Германии в XIX веке путем скрещивания кохинхинок и местных кур. Туловище изящное и легкое, сужающееся по направлению к хвосту. Окраска оперения серебристая. Гребень розовидный, что предпочтительней в районах с суровым климатом. Сережки и мочки круглые. Средняя масса яйца – 50 г. Яйценоскость – 175 шт. в год.

Итальянская куропатчатая

Порода выведена достаточно давно. Птица отличается декоративным видом и высокой яйценоскостью. Яйца крупные, до 80 г. Инстинкт насиживания развит слабо.

Телосложение крепкое. Широкая спина сужается к хвосту. У петухов одиночный прямостоячий зубчатый гребень. Мочки овальные, а сережки длинные. Хвост высокий. У курочек гребень небольшой, зубчатый, лежащий на одну сторону. Окраска оперения у петуха на груди, животе и голених черная, а на голове, шее, спине – оранжево-красная. У курочек окраска оперения на голове бурая со светлой каймой, на шее – золотистая с черными полосками посередине, на спине – золотисто-бурая с темными пятнами.

Породы мясоичного направления

В приусадебном птицеводстве разводят обычно кур не односторонней направленности, а комбинированной (мясоичной), выведенной путем скрещивания пород мясной и яичной направленности.

Плимутрок

Порода была выведена в XIX веке в США и получила свое название в честь порта Плимут. Существует две разновидности плимутроков: белая и полосатая (крапчатая). На сегодняшний день в нашей стране получила большее распространение белая разновидность этой породы.

Туловище у плимутроков широкое, приподнятое, на крепких ногах. Голова небольшая. Гребень маленький, листовидной формы. У полосатых плимутроков темный узор проходит по оперению ровными полосами. Вес петухов – до 4 кг, курочек – 3 кг. Яйценоскость – до 180 шт. в год. Нестись птицы начинают в 6-месячном возрасте. Инстинкт насиживания у полосатой разновидности развит плохо.

Нью-гемпшир

Порода выведена в США в 30-х годах XX века. В Россию ее завезли в 40-х годах. За основу при создании породы нью-гемпшир были взяты куры род-айланд.

Птицы этой породы имеют крупное телосложение. Вес петухов достигает 4 кг, курочек – 3 кг. Яйценоскость высокая – до 200 яиц в год. Скорлупа яиц коричневого цвета. Инстинкт насиживания развит слабо. Инкубационные качества высокие. Окраска оперения каштановая с красным отливом и светло-коричневым пухом.

Птица этой породы подходит для клеточного содержания, так как обладает спокойным характером.

Род-айланд

Выведена в США. В нашу страну была впервые завезена в 20-е годы XX века. Птица имеет крепкое, горизонтально поставленное туловище на крепких и толстых ногах. Гребень небольшой, прямостоячий, листовидной формы. Окраска оперения красно-коричневая.

Яйценоскость – до 180 шт. в год. Окраска скорлупы светло-коричневая. Инкубационные качества невысокие, зато хорошо развит инстинкт насиживания.

Юрловская

Порода создана в России методом народной селекции, в силу этого отличается неприхотливостью и выносливостью. Подходит для разведения в регионах с суровыми природно-климатическими условиями.

Характерная особенность юрловской породы – голосистость. У петухов голос протяжный и низкий. Вес петухов достигает 5,5 кг, кур – 4,5 кг. Яйценоскость – до 160 шт. в год. Вес яйца – 95 г. Голова у птиц юрловской породы большая. У петухов гребень бывает различной формы: листовидный, роговидный, стручковый, ореховидный. Сережки овальные, мочки небольшие. У кур гребень более миниатюрный, чем у петухов. Шея длинная, корпус вытянутый и широкий, сужающийся к густому хвосту.

Оперение кур рыхлое. По его окраске выделяют множество разновидностей: черная, черная с золотистой гривой и спиной, черная с серебристой гривой и спиной, серебристо-белая, лососевая.

Московская черная

Молодая отечественная порода. Создана путем скрещивания юрловских кур с леггорнами и нью-гемпширами. Характеризуется высокими инкубационными качествами и яйценоскостью.

Петухи голосистые, как юрловские. Корпус у них длинный и широкий, сужающийся к хвосту. Ноги средней длины. Петухи достигают живой массы 4 кг, куры – 2,5 кг. Окраска оперения черная с зеленым отливом.

Полтавская глинистая

Отечественная порода комбинированного направления. Петухи достигают живого веса 4–4,5 кг, куры – 2,5–3 кг. Яйценоскость в среднем 180 шт. в год, яйца крупные – до 75 г.

Окраска оперения глинистая, грива у петухов оранжево-красная. Гребни по форме розовидные.

Мясное направление

От других направлений данное направление отличается экстерьерными признаками, низкой яйценоскостью, хорошо развитым инстинктом насиживания и темпераментом, который у кур этого направления пород более флегматичный. Кроме того, птицы отличаются более крупным телосложением, короткими ногами и рыхлым оперением.





Корниш

Одна из наиболее популярных мясных пород. Выведена при скрещивании английских бойцовых и малайских кур. Петухи достигают веса 5 кг, куры – 3,5 кг. Птица спокойная, что делает возможным клеточное содержание.

Голова небольшая. Гребень обычно гороховидный, но встречается и валиковидная форма. Серезки и мочки небольшие. Корпус широкий, массивный, ноги короткие и крепкие. Окраска оперения белая.

Брама

Породу завезли в 1846 году в Северную Америку из индийского порта Брахмапутра. Первоначально кур этой породы называли Брахмапутра (в России – брамапутра), а позже – сокращенно – брама. Сначала порода имела сильное сходство с кохинхинами, но английские и немецкие разводчики сильно преобразили ее: изменили не только окраску, но и телосложение. Достаточно редкая порода мясного направления, разводимая в приусадебном хозяйстве. Вес петухов данной породы достигает 5,5 кг, а кур – 4 кг. Яйценоскость – до 160 шт. в год, при этом вес яйца – около 60 г. Окраска скорлупы розово-желтая. Инстинкт насиживания развит слабо. Выведены следующие разновидности брамы: куропатчатая, светлая, темная, золотистая. Оперение у птиц пышное, особенно на ногах. Гребень невысокий, тройной.

Кохинхин

Куры этой породы похожи на птиц браму пушистым оперением, в том числе и на ногах. Гребень у петухов одиночный и прямостоячий. Яйценоскость – до 100 шт. в год. Живая масса петуха достигает 5–5,5 кг, кур – 4,5 кг.

Широко распространена такая разновидность, как голубой кохинхин. Он высоко ценится птицеводами-любителями за окраску и неприхотливость к условиям содержания. Голова у птицы маленькая. Гребень и сережки миниатюрные. Туловище широкое. Оперение пышное. Хвост более скромный, чем у других разновидностей кохинхинов. Окраска оперения дымчато-небесного цвета. У мяса высокие вкусовые качества. Нежное перо тоже находит применение в хозяйстве. Другая разновидность – куропатчатый кохинхин – похож на куропатчатую браму. У палевых кохинхинов окраска оперения однотонно-желтая, красновато-желтая и лимонно-желтая.

Лангаш

Очень редкая порода мясного направления. Встречаются черные, голубые, белые, мохноногие и голоногие разновидности. Яйценоскость – до 140 шт. в год. Хорошо развит инстинкт насиживания. Петухи достигают живой массы 5 кг, куры – 3,8 кг.

Чернокожая

Породу относят к мясному направлению. Птица необычна во всех отношениях. Она была обнаружена в Южной Америке в конце XVIII века. Индейцы очень ценили ее, приписывая ей мясу целебные свойства.

У птиц отсутствовали крупные перья на крыльях и хвосте, как у других кур. Перья на теле похожи на волосики: длинные, узкие, пушистые и шелковистые. Из-за таких перьев порода получила свое второе название – шелковистая.

У птиц этой породы черная кожа, мясо и кости. Они отличаются выносливостью и флегматичным характером. Мясо по вкусу не отличается от обычного куриного. В последнее время в ходе селекционных работ куры частично утратили чернокожесть.

Фавероль

Порода была выведена во Франции в конце XIX века близ местечка Фавероль, в честь которого и получила свое название. В ее создании участвовали такие породы, как брама темная, кохинхин, доркинг серебристый. Впервые в нашу страну птицы породы фавероль были завезены в 1898 году. На сегодняшний день это малораспространенная порода, отличающаяся прекрасными мясными качествами. Мясо сочное, белое, мелковолокнистое. Петухи достигают живой массы до 5,5 кг. Хорошо откармливаются в условиях клеточного содержания. Птицы данной породы неприхотливы и выносливы, что позволяет разводить их в различных климатических зонах, в том числе в районах с суровыми климатическими условиями. Кроме того, они характеризуются высокими инкубационными качествами.

Корпус массивный, широкий. Шея короткая и толстая. Гребень одиночный, зубчатый, прямостоячий. Мочки и сережки небольшие. Существует несколько разновидностей (по окраске): черные, белые, серебристо-серые (лососевые), крапчатые, палевые.

Декоративное направление

Птицеводами-любителями разводятся различные виды декоративных кур. Они отличаются либо необычным размером, либо оперением.

Карликовые куры

Карликовые куры очень миниатюрны. Они широко распространены в странах Европы и постепенно завоевывают популярность у нас. В течение последнего десятилетия выведены карликовые формы известных пород. К достоинствам мини-кур можно отнести неприхотливость, возможность клеточного содержания, высокую яйценоскость. Помимо этого, для их выращивания необходимы гораздо меньшие площади. При откорме достигается значительная экономия кормов (в день требуется примерно 120 г корма на одну голову).

Бентамки – красивая, выносливая и неприхотливая порода. Их можно разводить в районах с суровыми природно-климатическими условиями. У птиц сильно развит инстинкт насиживания. Окраска оперения разнообразная. Часто карликовых кур используют в качестве наседок, подкладывая яйца другой птицы.

Золотистый падуан

Куры породы золотистый падуан хорошо известны среди птицеводов-любителей. Их главное достоинство – расположенный на голове оригинальный большой хохолок.

Павловская

Очень редкая на сегодняшний день, но некогда очень популярная в России порода. Красивое оперение с серебристыми и золотистыми крапинками на теле, оригинальное оперение на ногах и пышный хохолок на голове вызывают восхищение у птицеводов.

Птица весьма требовательна к условиям содержания, впрочем, как и все декоративные породы. Кроме того, у птицы очень низкие яйценоскость и инкубационные качества.

Голландская белохохлая

Одна из самых популярных декоративных пород, выделяющаяся оригинальным сочетанием черного оперения и белого пышного хохолка (у курочек он напоминает шапочку).

Индейки

Это самая крупная и скороспелая домашняя птица. Кроме того, индейка является поставщиком высокодиетического мяса. В истории известны случаи, когда индеек откармливали до 30 кг. В Англии выведена карликовая порода.

Бронзовая

Порода выведена в США при использовании диких индеек, поэтому напоминает их по экстерьеру и окраске. Оперение шеи и верхней части груди окрашено в черный цвет с

красновато-зеленым отливом. На черной спине блестящие широкие полосы бронзового цвета, давшие название породе.

Вес взрослых индюков достигает 7,5 кг, а индеек – 4,5 кг. Яйценоскость – 50-100 штук в год.

Бронзовая широкогрудая

Также выведена в США. В России разводятся с 1945 года. Оперение черное с бронзовым оттенком. Отличительная особенность – сильно развитые грудные мышцы.

Живая масса взрослого индюка достигает 14,5 кг, у индеек – 8 кг. Яйценоскость низкая – 70 шт. в год. Яйцо в среднем весит 95 г. К 4-месячному возрасту индюшата достигают веса 4 кг.

Северокавказская бронзовая

По окраске и экстерьеру птицы этой породы схожи с бронзовой широкогрудой. Яйценоскость в среднем 75шт. в год. Вес яйца – до 100 г. Скороспелость молодняка аналогична показателям породы бронзовая широкогрудая.

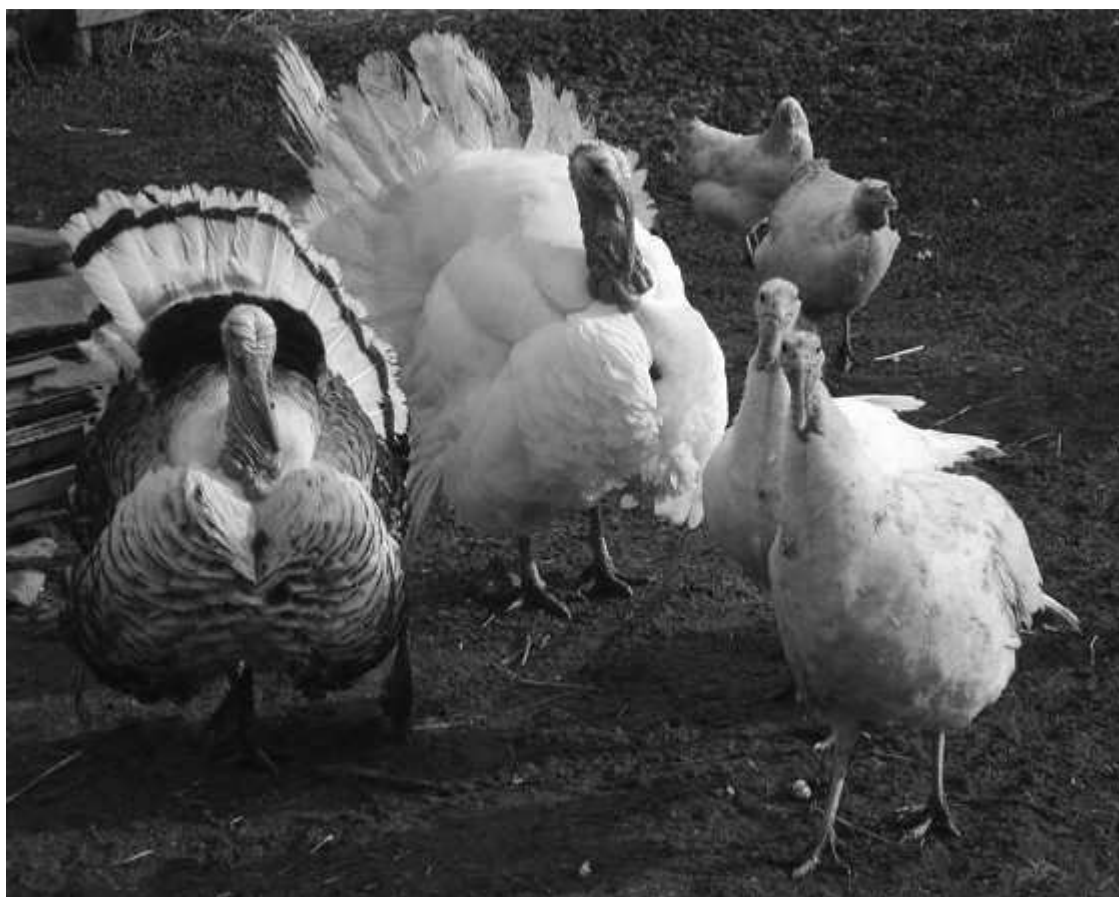



Северокавказская бронзовая хорошо приспособлена к пастбищному содержанию. Порода довольно давно разводится в нашей стране.

Московская бронзовая

Данную породу характеризуют высокие инкубационные качества, высокая яйценоскость и хорошая адаптация к природно-кормовым условиям. Яйценоскость – до 100 штук в год. Вес одного яйца в среднем – 85 г. Взрослый индюк достигает веса 13 кг и более, а индейка – 8 кг. Веса 4 кг индюшата достигают в 4-месячном возрасте. Общим недостатком бронзовых разновидностей является неудовлетворительный товарный вид тушки.

Белая широкогрудая

Порода характеризуется высокими мясными качествами. Хорошо акклиматизируется. В отличие от бронзовой разновидности, обладает меньшей живой массой и более высокой яйценоскостью (до 120 шт. в год). Вес яйца в среднем – до 90 г.

Северокавказская белая

Индейки этой породы – признанные рекорсменки по яйценоскости – до 180 шт. в год. Вес индюков достигает 12,5 кг, а индеек – 7 кг. Порода была выведена в России в 1980-х годах.

Птицы белой разновидности имеют более округлое туловище, белое блестящее оперение. Клюв и ноги – розового цвета.

Палевая

Порода была выведена в Грузии. При ее выведении использовались местные разновидности птиц. Окраска оперения индеек – палево-красная. Взрослые индюки достигают живой массы 12 кг, самки – 6,5 кг. Яйценоскость низкая – 50 шт. в год.

Цесарки

Птица отличается красотой и продуктивностью. Основным направлением разведения является мясное. Выход съедобной части тушки больше, чем у кур. По вкусовым качествам мясо цесарок напоминает дичь, но оно более нежное, сочное, не волокнистое. Кроме того, цесарка неприхотлива, легко акклиматизируется к любым природно-климатическим условиям. К ее недостаткам можно отнести плохо развитый инстинкт насиживания.

В России распространены две породы: загорская белогрудая и сибирская белая. Для этих пород характерна высокая продуктивность. Существует множество разновидностей цесарок: белые, крапчатые, голубые, палевые, черные, фиолетовые, кремовые.

Туловище цесарок горизонтально поставленное, овальное по форме. Шея короткая. Голова большая с крепким гребневым наростом. Короткий хвост опущен вниз. В среднем взрослая птица достигает массы 2 кг. Яйценоскость – 200 шт. в год. Масса одного яйца – 45 г. Яйца цесарок отличает прочная скорлупа, позволяющая увеличить сроки хранения. Окраска скорлупы желтая или желто-бурая. Необходимо отметить еще одну особенность цесарок: живой вес взрослой самки выше, чем у самцов.

Перепела

Разведением перепелов в России начали заниматься примерно 40 лет тому назад. В последние годы эта отрасль птицеводства вызывает особый интерес, вызванный исключительными питательными качествами мяса и яиц этой птицы. По своей питательности перепелиные яйца не только не уступают куриным, но и превосходят их по некоторым показателям (содержанию витаминов и микроэлементов).

На сегодняшний день выведено множество пород и разновидностей перепелов. Мясное направление представлено породой фараон. Яичное направление включают в себя достаточно большое количество пород с различной окраской оперения.

Инстинкт насиживания в процессе одомашнивания перепела практически утратили.

Японские перепела дикого типа

Окраска оперения у самцов и самок различная. Эти различия проявляются у птенцов в трехнедельном возрасте. Перья у самцов удлиненные, коричневого цвета, причем на грудке – более темные. У самок оперение на шее светло-коричневое, а перья на груди серого цвета с черными пятнами.

Яйценоскость в среднем составляет 300 яиц. Вес одного яйца до 18 г. Окраска скорлупы пестрая: основной фон – от белого до светло-бурого цвета, крапинки коричневого или бурого цвета. Яйца обладают высокими инкубационными качествами. Выводимость – 80 %. Яйцекладка начинается в возрасте 40 дней.

Фараон

Эта порода мясного направления. Окраска оперения – как у японского перепела дикого типа. Птицы характеризуются высокой скороспелостью. Вес взрослой птицы в среднем составляет у самцов 200 г, у самок – 250 г. Яйценоскость низкая– 100–150 шт. в год. Вес одного яйца в среднем 15 г.

Белая английская

Окраска оперения – белая, иногда бывают темно-коричневые пятна на голове. Клюв и лапы светло-розовые. За счет белого оперения тушки имеют лучший товарный вид.

Смокингвая

Окраска оперения у самок и самцов одинаковая: нижняя часть тела белая, а верхняя – темно-коричневая.

Маньчжурская золотистая

Самки этой породы имеют более светлую окраску, чем самцы. В целом окраска, как следует из названия, золотисто-пшеничная. Оперение на спинке, шее, крыльях корневое с пшеничной серединкой.

Голубая мраморная

Оперение самочек и самцов перепелов этой породы имеет одинаковую окраску – голубовато-дымчатую.

Гуси

На сегодняшний день в нашей стране разводят более двух десятков пород гусей. Среди них особенно популярны холмогорские, крупные серые, китайские, кубанские, горьковские, рейнские и итальянские. Породы, выведенные методом народной селекции, при небольшой яйценоскости обладают высокой жизнеспособностью и отличными мясными качествами, поэтому имеют широкое распространение в приусадебном хозяйстве.

Горьковская

Порода относительно молодая. Выведена в 60-е годы XX века. Гуси этой породы имеют кожную складку на животе и «кошелек» под клювом на шее. На лбу – шишка, которая образуется, как и складка, в 6-8-месячном возрасте. Туловище массивное, широкое.

Породу отличает высокая яйценоскость, скороспелость, а также слабый инстинкт насиживания. Инкубационные качества довольно высокие – около 75 %, в то время как у холмогорских – только 50 %. Преобладают особи с белой окраской оперения, однако встречаются и серые гуси, хотя значительно реже. Молодняк растет быстро.

Китайская

Порода происходит от диких гусей, обитающих в Китае и Северной Маньчжурии. Птиц отличают высокая яйценоскость, хорошие инкубационные качества и жизнеспособность. Туловище гусей средней длины, слегка приподнятое. Окраска белая или бурая. У птиц с

белой окраской оперения на шее белая полоса, а у бурых по затылку и шее до спины тянется полоса серо-коричневого цвета.

У гусаков шишка крупнее, чем у гусынь, и различается по окраске: у белых она окрашена в оранжевый цвет (как и ноги), а у бурых – почти черная. Инстинкт насиживания развит слабо.

Крупная серая

Одна из самых популярных пород в приусадебных хозяйствах нашей страны. Гуси отличаются крепким телосложением. Туловище приподнятое, средней длины. Имеет жировые складки на животе. Клюв толстый, прямой, оранжево-красный с белым кончиком. Гуси данной породы отличаются высокой подвижностью и сильно развитым инстинктом насиживания.

Кубанская

Порода была выведена на Кубани, откуда и получила свое название. В выведении использовались птицы китайской и горьковской пород. Голова гусей удлиненная, с шишкой. Шея длинная. Встречаются гуси двух видов окраски оперения: серо-бурой и белой.

Оброшенская

Телосложение гусей этой породы крепкое. Голова небольшая, с широким клювом. Окраска оперения в основном серая, а живот белый. На шее коричневая полоса. Клюв оранжевый.

Птицы отличаются сравнительно низкой яйценоскостью. Живая масса гуся – 7 кг.

Псковская лысая

Малораспространенная порода, выведенная методом народной селекции. В создании породы участвовали дикие белолобые гуси.

Туловище по размерам среднее, со складкой на животе. На лбу белая отметина, за которую порода и получила свое название «лысые». Оперение имеет сизую окраску, клюв и ноги – оранжевую. Гуси хорошо откармливаются на пастбищах. У гусынь развит инстинкт насиживания.

Рейнская

Это порода была выведена в Германии. Туловище средних размеров, с широкой грудью. Окраска оперения белая, а у клюва и ног – оранжевая. Инстинкт насиживания развит слабо.

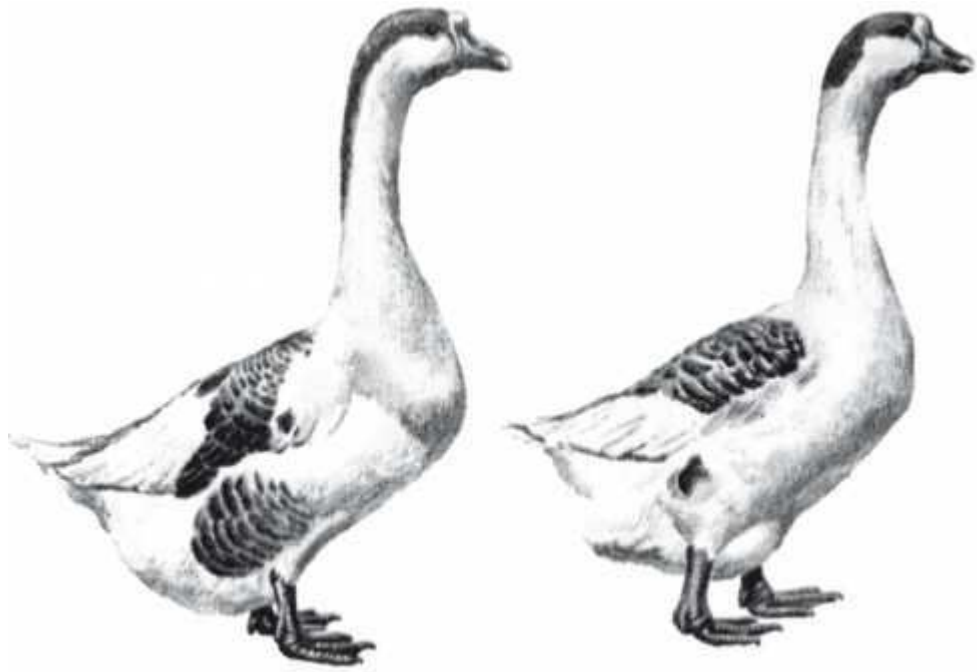

Горьковские гуси

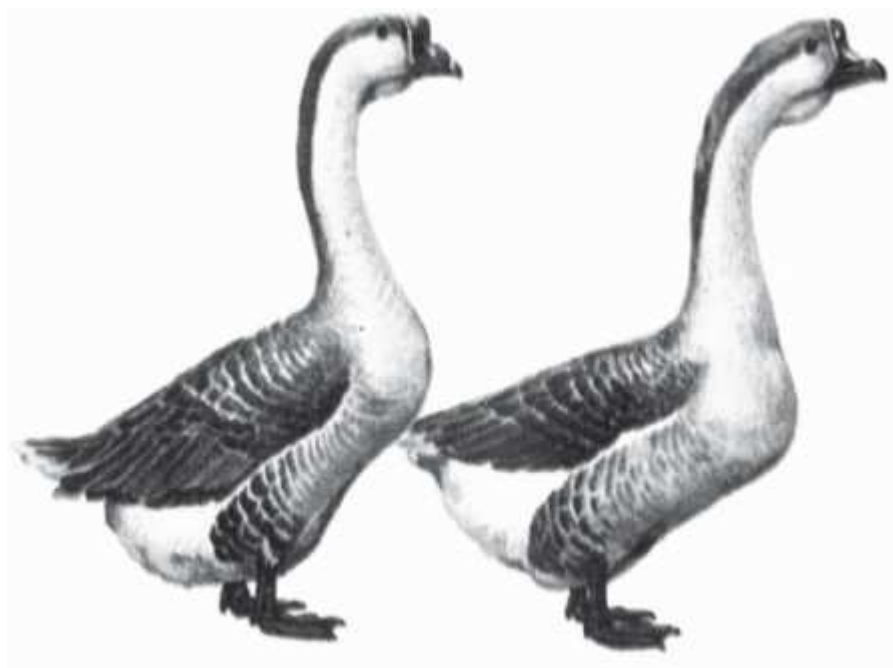

Китайские гуси

Роменская

Эту породу издавна разводят на Украине. Выведена она от домашних серых гусей методом народной селекции. Вес гуся достигает 4 кг. Яйценоскость гусынь– 12–15 яиц в год. Породу использовали при создании крупной серой породы.

Тулузская

Порода получила свое название в честь города Тулузы (Франция), близ которого была выведена. Это очень крупные птицы, к тому же они малоподвижны, вследствие чего склонны к ожирению. Это делает возможным получение деликатесной печени. Но ожирение снижает способность птиц к воспроизводству. Туловище гусей массивное, горизонтально ориентированное. У некоторых особей этой породы имеется жировая складка – «кошелек» – под клювом и на животе. Окраска оперения в основном серая: голова, спина и шея – темно-серого цвета, грудь – светло-серая, живот белый, хвост состоит из перьев обоих цветов.

Тульская бойцовая

Эта порода была выведена методом народной селекции и предназначалась для гусиных боев, поэтому отбирались особи с хорошими бойцовскими качествами. Гусиные бои традиционно устраивают в городе Павлове (Нижегородской области).

Гусаки этой породы характеризуются очень агрессивным поведением. Гусыни – хорошие наседки. Тело птиц массивно. Основная окраска оперения серая. Иногда встречаются гуси с глинистой окраской: желтые мазки на белом фоне. В целом птицы выносливы и неприхотливы к кормам. Их разводят даже в регионах с суровыми климатическими условиями.

Холмогорская

Одна из старейших отечественных пород, пользующаяся большой популярностью. У гусей крупное и широкое туловище с кожной складкой на животе и «кошельком» под клювом на шее. На лбу имеется шишка (нарост), которая образуется у гусят, как и складка, в возрасте 6–8 месяцев. По окраске различаются два типа: белые и серые.

Гуси холмогорской породы хорошо откармливаются при использовании пастбища. Им необходимы большие выгулы. Гусыни – хорошие наседки. Инкубационные качества низкие.

Птицы отличаются большой выносливостью и пригодны для разведения в суровых природно-климатических зонах. От них получают не только много мяса, но и жир, перо и пух. Молодняк хорошо и быстро развивается и откармливается.

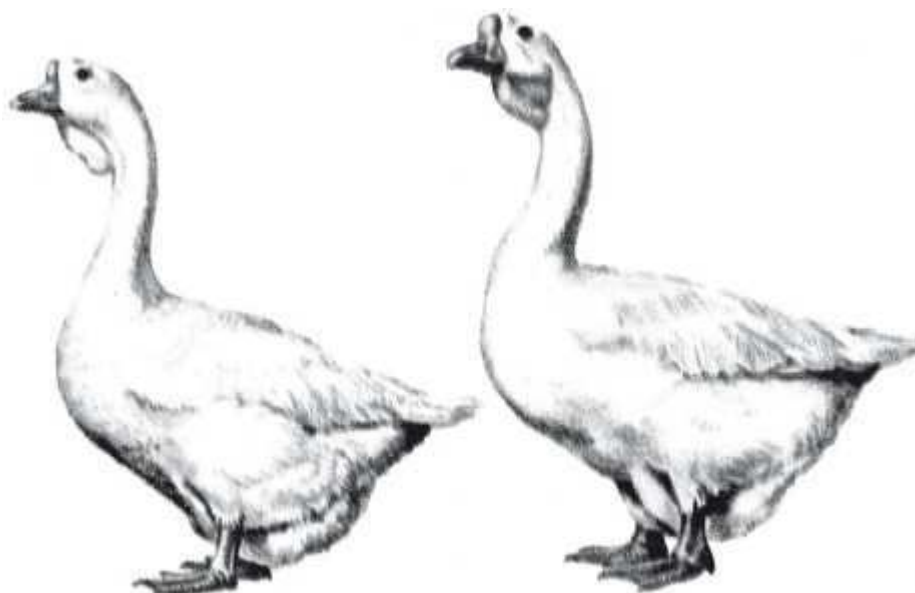

Холмогорские белые гуси

Утки

При выведении различных пород уток работа велась по следующим направлениям: увеличение живого веса, скороспелость, яйценоскость. В результате были получены мясные, яйценоские утки и утки общепользовательского назначения.

Птицы мясного направления характеризуются большим живым весом и высокой скороспелостью. При правильном уходе мясные утки в возрасте 60 дней достигают веса 2–2,5 кг.

Яйценоские птицы отличаются более легким весом, чем утки мясного и общепользовательского направления. Но по своей яйценоскости они не уступают курам – признанным лидерам в этом направлении.

Утки общепользовательского, или, как его еще называют, мясояичного направления идеально подходят для небольших приусадебных хозяйств, так как это направление считают универсальным. К 60-дневному возрасту утки этого направления достигают веса порядка 1,5 кг.

Белая московская

По телосложению птицы этой отечественной породы сходны с популярной пекинской породой. Окраска оперения белая, без кремового оттенка, свойственного уткам пекинской породы. Белую московскую породу характеризует высокая яйценоскость (более 100 шт. в год) и высокие инкубационные качества. В среднем масса одного яйца равна 90 г.

Белая алье

Данная порода, выведенная во Франции, часто используется для гибридизации с мускусными утками. Живой вес селезней достигает 2,7 кг, уток – 2,5 кг. Яйценоскость сравнительно высокая – до 100 шт. в год. Порода широко распространена в странах Центральной Европы.

Зеркальная

Отечественная порода уток, выведенная путем скрещивания пекинских уток с селезнями породы хаки-кэмпбелл. Характеризуется высокой яйценоскостью – до 120 шт. в год. Живой вес уток достигает 3 кг, селезней – 3,5 кг. Что касается скороспелости, то живую массу 2 кг утки набирают в 60-дневный срок.

Окраска оперения светло-коричневая. У селезней перья на груди коричневые с белой каймой, а у уток – очень светлые. Крылья у селезней светло-серые, с «зеркалом». Характерная особенность данной породы заключается в том, что утята в суточном возрасте в зависимости от пола, имеют различную окраску пуха: светло-коричневую у уток и светло-серую у селезней.

Индийские бегуны

Родина этих уток – Юго-Восточная Азия и Малайский архипелаг. Во второй половине XIX века данная порода была завезена в Англию. В Россию индийские бегуны попали в 1926 году. Для уток этой породы характерна высокая яйценоскость, которая в среднем составляет 200 шт. в год. Необходимо отметить, что утки этой породы рекордсмены по яйценоскости: при благоприятных условиях птица способна отложить до 364 яиц в год. По вкусовым качествам яйца не отличаются от куриных. Живой вес селезня сравнительно невелик – 2 кг, утки – 1,7 кг.

От других пород индийские бегуны отличаются экстерьером. У них почти вертикальная постановка корпуса, или, как ее еще называют, пингвинообразная. Ноги высокие, шея длинная и тонкая. При ходьбе индийские бегуны не переваливаются с боку на бок, как другие утки, а довольно быстро бегают, за что и получили свое название. Окраска оперения обычно белая, но встречаются и другие разновидности (бурая, черная и др.).

Каюга, или коралловая утка

Порода была выведена в США в 1850 году. Окраска оперения птицы зеленовато-черная с блестящим отливом. Широкого распространения порода не получила, так как из-за черных пеньков тушки имеют непривлекательный товарный вид. Живой вес селезня достигает 3,6 кг, утки – 3 кг. Яйценоскость – до 100 шт. в год. Чаще этих уток выращивают в декоративных целях.

Мускусная

Родина диких мускусных уток – Южная Америка. В Европу они попали еще в Средние века. В начале XX века данная порода была завезена в Россию. Живой вес уток достигает 3 кг, селезней – 6 кг. Яйценоскость – до 120 штук в год.

Мясо мускусных уток по вкусу напоминает мясо диких. Оно нежирное, нежное, но имеет темный цвет. Меньше других пород эти птицы нуждаются в водоемах, так как в естественных природных условиях живут в лесах. Устойчивы к болезням.

Экстерьер уток этой породы сильно отличается от других. Туловище у них длинное и широкое, грудь средней длины, шея короткая, голова удлинённая. Лицевая часть головы покрыта бородавчатой кожей. Около клюва имеются мясные наросты. У селезней эти наросты более крупные.

У мускусных уток есть и другие особенности. Так, во время испуга у них на голове поднимается хохолок, а во время ходьбы птицы двигают головой взад и вперед. Окраска ног – от оранжевого до черного.

По окраске оперения выделяют несколько разновидностей уток этой породы: черная белокрылая, черная, белая, синяя, синяя белокрылая, черно-белая, сине-белая, красная. Мускусных селезней используют для получения гибридов (мулардов). Муларды обладают высокими откормочными качествами. Птицеводы особо выделяют красную разновидность мускусных уток. Она еще не получила широкого распространения, но уже встречается в приусадебных хозяйствах. Красные мускусные утки отличаются высокой яйценоскостью – свыше 120шт. в год. Вес селезня достигает 6–6,5 кг, а уток – 3–4 кг. Птицы не требовательны к условиям содержания. Они практически сухопутны, поэтому их можно содержать так же, как кур. Окраска оперения красная, иногда до шоколадного оттенка.

Орпингтон

Порода была получена в Англии путем скрещивания уток каюга, индийского бегуна и эйльсбюри. Птицы орпингтон имеют длинный широкий корпус с широкой грудью и длинной шеей. Окраска красно-желтого и палевого цвета. Живой вес селезня-3,5 кг, утки – 3 кг. Яйценоскость высокая – до 160шт. в год. Порода отличается скороспелостью: в 56-дневный срок птицей достигается вес 2 кг. Насегодняшний день порода распространена в европейских странах. Уток породы орпингтон используют для гибридизации с мускусной уткой.

Руанская

Порода была выведена во Франции близ города Руана, в честь которого и получила свое название. При выведении использовались дикие утки. Живой вес селезней руанской породы достигает 5 кг, уток – 3 кг. Яйценоскость – 80 шт. в год. Туловище массивное с широкой спиной и глубокой грудью, горизонтально поставленное. Окраска оперения темно-коричневая, с двумя светло-коричневыми полосами у уток, расположенными от клюва вдоль всей шеи. У селезня оперение головы окрашено в темно-зеленый цвет с блестящим отливом, на шее имеется белое кольцо.



Серая украинская

По окраске оперения среди уток породы серая украинская выделяют три разновидности: серые, глинистые и белые. Вес селезней достигает 3,5 кг, уток – 2,5–3 кг. Птицы отличаются высокой яйценоскостью (120–250 шт. в год) и хорошими инкубационными качествами.

Голова у птицы этой породы небольшая, с крепким клювом. У селезней окраска головы темно-серая с блестящим зеленым отливом, а клюва – оливковая. Окраска шеи, спины, груди и нижней части туловища бурая. Крылья темно-бурые с синими «зеркальцами».

Утки отличаются крепким телосложением. Туловище у них широкое и длинное, ноги крепкие и короткие.

Хаки-кэмпбелл

Порода была выведена в Англии в конце XIX века. Для скрещивания использовали уток следующих пород: индийский бегун, руанская и маларадская.

Птицы этой породы характеризуются высокой яйценоскостью -150-200 шт. в год. Живая масса уток – 2 кг, селезней – 2,5–3 кг. Скороспелость: к60-дневному возрасту утки набирают вес 1,5 кг. Окраска оперения коричневого цвета или хаки. На спине и крыльях оперение несколько светлее. Селезней отличают по окраске головы, шеи и груди. У них она коричневая с бронзовым отливом. Клюв темно-зеленый. Туловище у птиц длинное, а ноги короткие.

Черная белогрудая

При выведении этой породы скрещивались местные украинские, пекинские утки и хаки-кэмпбелл. Яйценоскость невысокая – 120 шт. в год. Масса яйца в среднем – 85 г. Вес 2,5 кг достигается к 65-дневному возрасту. Туловище у уток этой породы слегка приподнятое, с глубокой грудью и широкой спиной. Окраска оперения в основном черная, кроме части груди и живота, которые окрашены в белый цвет. Верхняя часть шеи у селезней отликает фиолетовым цветом.

Эйльсбюри

Эта порода уток была выведена в начале XIX века в графстве Бэкингем в городе Эйльсбюри (Англия), в честь которого и была названа. Туловище у представителей этой породы горизонтально поставленное. Окраска оперения белая, а ног – бледно-оранжевая.

Живой вес селезня достигает 4,5 кг, уток – до 4 кг. Яйценоскость низкая – до 100 шт. в год. Птицу часто используют для скрещивания с пекинскими утками.

Прирученные неодамашненные птицы

Помимо традиционно разводимых домашних птиц (кур, уток, гусей, цесарок и перепелов), человек приручает и одомашнивает новые виды пернатых, имеющих хозяйственное значение. В некоторых приусадебных хозяйствах, например, пытаются разводить лебедей, правда, пока больше в декоративных целях. Птицеводы-любители выращивают фазанов, имеющих практическую ценность – диетическое мясо.

Фазаны

На сегодняшний день эти птицы не нашли широкого распространения. Они ценятся за красивое оперение, по окрасу которого можно выделить две породы: золотистые и серебристые фазаны.

Лебеди

Лебеди – известные в мире однолюбы (моногамны). Пара живет вместе до 30 лет. Яйцекладка бывает один раз в сезон. Инстинкт насиживания развит сильно. Самка, высиживая яйца (2–3 шт.), практически не встает, поэтому корм необходимо располагать рядом с ней. Инкубация начинается в конце мая – начале июня. Период насиживания длится 37 дней.

Половозрелость у молодняка наступает на третий год жизни. В этот период птица меняет свой невзрачный наряд на белоснежный.

Лебеди очень привязываются к человеку, который за ними ухаживает. При разведении лебедей необходимо создать условия, максимально приближенные к естественным. Для содержания лебедей строят укрытия от снега и дождя в виде шалашей или домиков, внутри которых настилают подстилку из соломы или тростника. Птица выдерживает морозы до -30°C . Неприхотлива к условиям содержания, единственное условие – рядом с жильем лебедей должна быть вода.

Примерный суточный рацион взрослого лебедя: зерно-смесь из 200 г пшеницы, 100 г ячменя и по 50 г проса и пшена, 50 г красной моркови, 200 г резаной капусты, 300 г ростков злаковых, 500 г листьев салата, 500 г свежих огурцов, 50 г вареного гороха, 150 г пшеничного хлеба (остатки), 100 г животного корма (рыба, мясной фарш), 1 куриное яйцо, 50 г пшеничных отрубей, по 5 г минеральных подкормок (мел, ракушки), 10 г костной муки.

Зимой в рацион обязательно добавляют пекарские дрожжи по 20 г на голову в сутки. Таким образом, рацион лебедей очень схож с рационом домашней водоплавающей птицы.

Куриные гуси

Родина этой редкой птицы – острова, расположенные у Южной Австралии. В Европу они впервые были завезены в 1830 году и первоначально разводились в зоопарках как декоративные птицы. В России эти редкие птицы появились 90-х годах XX века.

Куриные гуси относятся к отряду пластинчатоклювых и, несмотря на название, не имеют ничего общего ни с гусями, ни с курами. Окраска оперения смешанная: белое с черным и пепельно-серым. Уптицы мощные ноги с красными лапками и с черными перепонками. Живой вес взрослой особи – 3–6,5 кг. Передвигаются быстро, не переваливаясь с ноги на ногу. Легко преодолевают большие расстояния по воздуху. Куриные гуси – пастбищные птицы. Основной корм – сочная зеленая трава. Держатся они небольшими группами. По своей природе моногамны. Очень неприхотливы: для их содержания не нужны большие загоны, необязательно иметь также и водный выгул. В холодных климатических зонах птиц содержат в отапливаемых помещениях, хотя они хорошо переносят температуру до -15°C . В качестве корма используют траву, сено, дерть, клубни и корнеплоды, овощи и кухонные отходы.

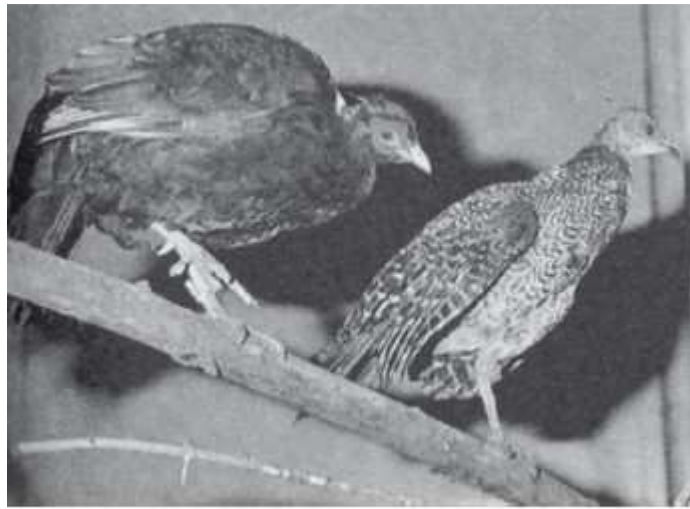

Фазаны свайно



Синий ушастый фазан



Охотничий фазан

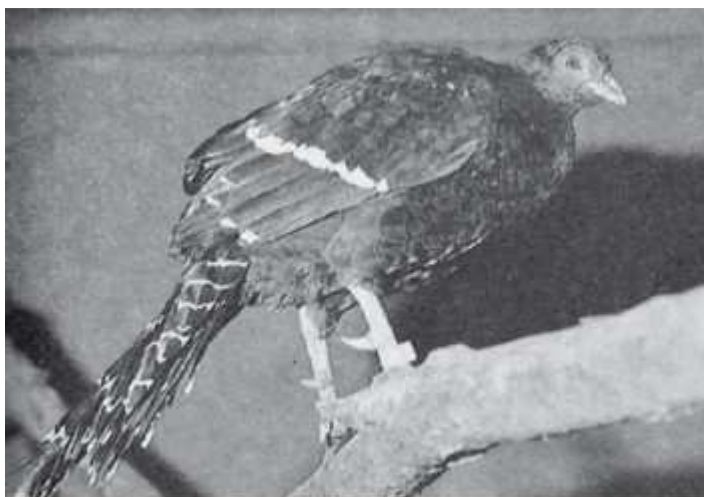

Фазан Микадо



Непальский фазан

Разведение домашней птицы

Разведение домашней сельскохозяйственной птицы на приусадебном участке – рентабельное занятие, позволяющее обеспечить семью ценной и диетической продукцией – яйцами и мясом. Процесс ухода за поголовьем не трудоемкий.

Продуктивность домашней птицы первого года использования выше, чем у птицы второго года, хотя у последних выше инкубационные качества и яйценоскость. В приусадебном хозяйстве лучше постоянно держать молодое поголовье, которое можно либо приобретать, либо выводить самостоятельно.

Молодняк выводят двумя способами: под наседкой и в простейших инкубаторах. Закладку на инкубацию производят в марте-апреле. Если используют естественную инкубацию, то яйца кладут под наседку. Но сначала наседку сажают на пробные яйца, потому что среди современных пород всех видов птиц мало хороших наседок. Лучшие наседки находятся среди птиц народной селекции.

Необязательно яйца какого-либо вида птиц подкладывать именно под наседку этого вида. Например, отличными наседками являются индейки. У них насиживают даже самцы. Под индейку можно подкладывать гусиные, утиные, цесариные и куриные яйца. Под гусей тяжелых пород (например, холмогорских), напротив, не рекомендуют подкладывать яйца вообще.

Количество яиц, подкладываемое под конкретную наседку, определяют визуальным путем.

Существует несколько правил: во-первых, наседка должна своим телом закрывать все положенные яйца, во-вторых, количество закладываемых яиц должно быть нечетным, так как в этом случае они лучше распределяются под наседкой.

Для племенных целей яйца из гнезда собирают своевременно, то есть когда они еще теплые. Снесенное яйцо имеет практически такую же температуру, как и тело птицы. Во время остывания на тупом конце яйца появляется воздушная камера, куда через поры, имеющиеся в скорлупе, проникает воздух.

Вместе с воздухом в яйцо могут попасть микробы и споры плесени, что вызовет гибель эмбриона. Поэтому собранные еще теплыми яйца помещают остывать в прохладное сухое помещение. Недопустимо оставлять яйца надолго в гнезде, так как, во-первых, это может пробудить в самке инстинкт высидывания и тем самым снизить яйценоскость, во-вторых, у птиц развивается привычка расклевывать и выпивать яйца. К тому же залеживание яиц в гнезде в летний период снижает инкубационные качества, а в зимний – ведет к переохлаждению яиц.

При большом загрязнении яйца, предназначенные для инкубации, моют. Делают это очень осторожно. Для очистки применяют 1-процентный раствор перекиси водорода или слабый раствор марганцовки, предварительно опустив яйца в чистую воду с температурой на 5 °С выше, чем у яиц.

Для последующей инкубации отбирают яйца, снесенные до 8 часов утра. Они должны быть правильной овальной формы и не иметь дефектов скорлупы (поясков, крупных бугорчатых отложений извести). Из яиц неправильной (круглых, слишком удлинённых, сдавленных) формы выводятся неполноценные птенцы, а трещины в скорлупе нарушают газо- и водообмен.

Под скорлупой находятся две оболочки – подскорлупная и белковая. Они прилегают непосредственно к скорлупе, плотно прижаты друг к другу и расходятся в месте расположения пуги – воздушного пространства.

Под оболочками находится белок, а внутри него – желток, который содержит все необходимое для развития эмбриона. Скорлупу пронизывает множество микроскопических пор. Через них осуществляется газообмен. Свежее яйцо имеет матовую поверхность, так как скорлупа покрыта тончайшей надскорлупной пленкой, предохраняющей от проникновения в яйцо различных микробов.

Для насиживания яйца отбирают, просматривая на свет. Пригодные для насиживания имеют равномерно просвечивающуюся скорлупу, темноокрашенный желток, который находится примерно в центре. При вращении яйца желток медленно отходит со своего места. Белок не должен иметь пятен.

Яйца собирают на протяжении нескольких дней для дальнейшей закладки на инкубацию. Собранные яйца хранят в прохладном (не выше 12 °С), сухом (относительная влажность не выше 75–80 %) помещении в горизонтальном положении и периодически переворачивают.

При хранении выводимость снижается, поэтому чем раньше будет заложено яйцо под наседку или в инкубатор, тем больше шансов получить птенцов. При необходимости продления сроков хранения и для повышения жизнеспособности эмбриона применяют следующий способ. Яйца на 5 часов помещают в инкубатор (температура воздуха 38 °С, относительная влажность 70 %). Через 5 часов теплые яйца помещают в прохладное помещение, где хранят 15 суток. Эту процедуру следует выполнять не ранее второго дня и не позднее четвертого дня после сбора яиц.

При наличии в хозяйстве ртутно-кварцевой лампы применяют облучение яиц. Этот способ повышает жизнеспособность эмбриона, а также стимулирует развитие, так как под воздействием лучей образуется витамин D. Для облучения лампу устанавливают на расстоянии не менее 40 см. Продолжительность данной процедуры – от 2 до 30 минут.

Выбрав наседку, выщипывают у нее на животе перья, делают так называемое наседное пятно, а выщипанными перьями выстилают дно гнезда. При соприкосновении яиц с наседным пятном усиливается теплоотдача. Время от времени, когда наседке становится жарко, она приподнимается в гнезде и переворачивает яйца холодной стороной вверх.

Для насиживания выбирают чистое, затемненное помещение без посторонних запахов. Температура в нем должна быть не ниже 12 °С. Помимо этого, в помещении должно быть тихо. Для этого наседку содержат отдельно от остальной птицы.

Курятник, где расположились наседки, необходимо ежедневно убирать и проветривать. Если погода еще довольно холодная, то помещение следует время от времени отапливать. Гнезда нужно регулярно осматривать, чтобы вовремя убрать разбитые яйца и сменить подстилку. При этом стараются излишне не беспокоить наседок.

Наклев начинается за сутки до вывода. Наседки становятся беспокойными, так как улавливают звук постукивания клювика по скорлупе (его можно услышать, если поднести яйцо к уху). Приподнимаясь, наседка пропускает вылупившегося птенца к краю гнезда. Цыплята и цесарята выводятся на 21-й день инкубации, индюшата – на 28-30-й день, утята – на 27-28-й, гусята – на 30-й.

После недели насиживания яйца повторно просматривают на свет. Полноценность яйца определяют по наличию хорошего зародыша: темное пятнышко с отходящими в разные стороны, красными постепенно утончающимися нитями. Если яйцо при просмотре на свет светлое – оно неоплодотворенное, а если видно кровавое кольцо или извилина, то развитие зародыша прекратилось.

Искусственная инкубация известна давно. В Древнем Египте более 3 тысяч лет тому назад, например, она была монополией жрецов Осириса. По данным археологов, древний инкубатор представлял собой двухэтажное длинное здание, разгороженное на кабинки и не имевшее окон. Обогрев яиц, заложенных на первом этаже, осуществляли за счет сжигавшейся на втором этаже соломы. Использовали искусственную инкубацию и в Древнем Китае: яйца помещали в специальные печи – канги – или в траншеи и засыпали нагретой рисовой шелухой.

В Европе искусственную инкубацию стали применять только в XVIII веке. Первые модели инкубаторов сконструировал французский физик Реомюр. В начале XX века инкубаторы получили распространение в промышленном птицеводстве, а во второй половине прошлого века – и в домашнем.

Для успешного применения домашних инкубаторов необходимо знать инкубационный режим, который зависит не только от вида, но и от породы. Так, например, яйца мускусных уток инкубируют в вертикальном положении, тогда как яйца остальной сельскохозяйственной птицы располагают горизонтально. К тому же яйца уток содержат много жира, поэтому легко перегреваются.

Одним из главных параметров инкубации является температурный режим. Для зародыша неблагоприятны перепады температуры, поэтому температуру постоянно контролируют и не допускают перегрева и недогрева яиц. Термометр в инкубаторе располагают таким образом, чтобы ртутный шарик находился чуть выше яиц. Поступающий воздух проходит внизу через вентиляционное отверстие, поэтому внизу под яйцами температура несколько ниже.

Второй параметр инкубационного режима – влажность. Он находится в прямой зависимости от испарения воды из яйца через скорлупу, что оказывает влияние на обмен веществ внутри. Аппарат должен хорошо вентилироваться, чтобы обеспечить нормальное поступление кислорода и своевременное удаление продуктов газообмена.

Отобранные для помещения в инкубатор яйца размещают в лотке. К этому времени должны быть созданы все необходимые условия.

С 1-го по 15-й день яйца требуют больше тепла, повышенной влажности, слабой вентиляции. Затем до начала вывода температуру и влажность снижают, а вентиляцию усиливают. Во время вывода влажность и вентиляцию также усиливают. Период вывода считают с того момента, как услышат писк птенцов в яйцах.

Яйца в лотках регулярно переворачивают, иначе эмбрион может погибнуть. Яйца, особенно водоплавающей птицы, обязательно охлаждают, так как в них содержится много жира. Нагреваясь, он выделяет много тепла, и зародыш может погибнуть от перегрева.

При использовании самодельных инкубаторов, не оснащенных устройствами для переворачивания, процедуру переворачивания и охлаждения объединяют и проводят два раза в сутки. Остужать начинают со второго дня инкубации, а заканчивают непосредственно перед началом вывода. Определяют достаточность охлаждения, поднося яйцо к веку. Нормальным считается охлаждение, если не чувствуется ни тепло, ни холод.

В яйце птенец занимает согнутое положение: голова лежит под правым крылом. Перед выходом из яйца сформировавшийся в его тупом конце птенец проклеивает скорлупу и начинает питаться.

Проклюнув вначале белковую и подскорлупную оболочки, он делает первый вдох, после чего упирается надклювным бугорком в скорлупу и начинает ее протирать. Скорлупа дает трещину (наклев). Птенец упирается ножками, делает круговое движение, как бы разрезая скорлупу, и выходит из яйца.

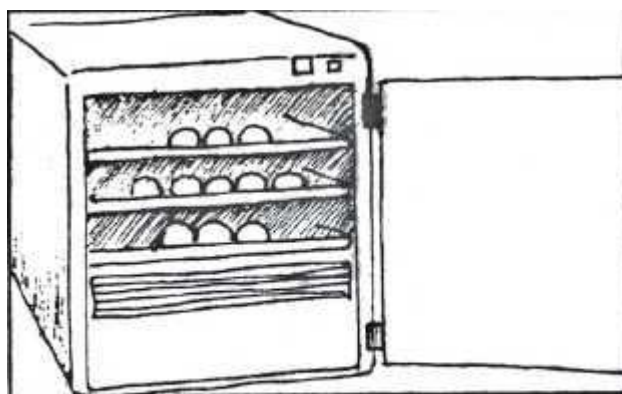

Небольшой инкубатор

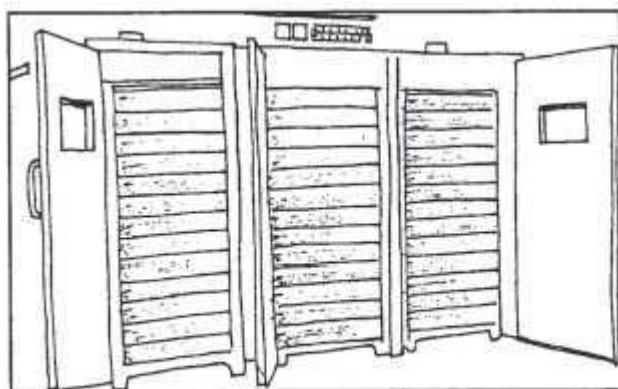

Промышленный трехкамерный инкубатор

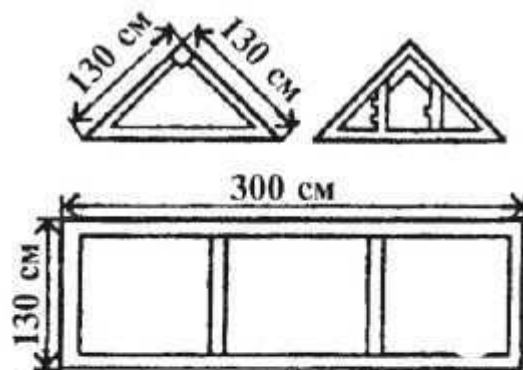

Вид основной боковой стороны

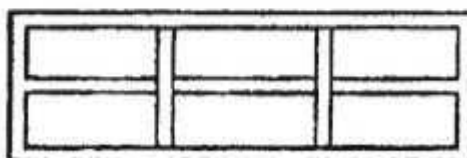

Вид собранного вольера снизу

Схема вольера

Разведение кур

В августе – сентябре проводят сортировку поголовья, при этом отбирают молодых кур и петушков.

На 11–12 курочек для племенных целей оставляют одного петуха. Большой яйценоскостью обладают куры в первый год. В дальнейшем происходит постепенное снижение продуктивности. Более трех лет кур в хозяйстве не держат. В этот же период определяют хороших несушек. У них поздно начинается линька, и на момент проведения сортировки они выглядят менее привлекательно: матовое, слегка загрязненное оперение, бледно окрашенный клюв. У несущихся кур сережки и гребень всегда набухшие.

От емкости живота курицы зависит ее яйценоскость. Емкость определяют следующим образом: располагают пальцы руки между задним концом грудной кости и лонными костями. Если для этого потребовалось менее трех пальцев, продуктивность будет низкой. У кур с высокой яйценоскостью укладывается 4–5 пальцев.

Для повышения продуктивности в зимнее время применяют дополнительное освещение, которое вводят примерно с 15 ноября. Для этого используют лампочку мощностью 60 Вт.

Дополнительное освещение включают с 6 до 8 часов утра и с 16 до 19 часов вечера. Оптимальным в данном случае считается применение реостата, позволяющего менять освещенность постепенно.

В зимний период птица неохотно идет на выгул. Однако моцион ей необходим. Поэтому расчищают площадку для выгула. Чтобы заставить птицу двигаться, разбрасывают по площадке немного зерна, подвешивают веник из крапивы, клевера или капусту. Куры начинают активно копаться на площадке, выбирая зерно, и подпрыгивать, общипывая витаминный веник.

Если птицу выгуливают во время морозов, предварительно им смазывают жиром гребешки и сережки, чтобы не обморозились (обморожение наступает при температуре воздуха -12 °С).

В помещении, где содержатся куры, температура воздуха должна быть не ниже 10 °С, иначе куры прекращают нестись. Подстилка должна быть сухой и чистой. Обычно используют опилки.

Разведение гусей

Гуси – известные долгожители среди домашней сельскохозяйственной птицы. Поэтому к комплектованию стада подходят особенно тщательно: выбирают птиц только с высокими параметрами. Для формирования семьи объединяют одного самца и три самки. Это оптимальное соотношение для племенной работы, обеспечивающее достаточное количество оплодотворенных яиц.

Сложная и важная задача племенной работы – выбор самца. При этом обращают внимание на «масленку» – куприковую железу возле верхней части хвоста. Лучший эффект достигается при широкой «масленке», а если она двойная, то это залог успеха.

Имеется еще одна народная примета: чем больше количество бугорков на внутренней части клюва, тем продуктивнее будет гусак.

Число хвостовых перьев не должно быть меньше девяти пар. Обращают внимание на уравнивание «ножниц» (два маленьких, тонких, острых пера) на крыльях. Тонкое перо, по мнению опытных гусеводов, должно быть длиннее толстого.

Замену старому гусаку (возраст 3–5 лет) делают только после подбора замены, для которой предпочтительно отбирать молодняк в возрасте 9 месяцев, выведенный ранней весной. Птиц, имеющих какие-либо дефекты (неправильная форма клюва, сломанные крылья), в обязательном порядке выбраковывают. Подбор осуществляют с учетом экстерьерных данных.

При определении пола суточных гусят осматривают клоаку и выявляют половой бугорок. По мере взросления процесс распознавания пола облегчается: у самцов в нижней части клоаки имеется шарообразное утолщение слизистой оболочки (бугорок), а у самок оно отсутствует.

Если в стадо подсаживают молодняк, то делают это, как правило, вечером, предварительно ограничив возможность доступа к выводку другой птицы. Затем обязательно смотрят, всех ли птенцов приняла гусыня. Под одну взрослую гусыню пускают по 20–25 птенцов, а под молодую – не более 12.

Разведение уток

В приусадебном хозяйстве эту птицу разводят преимущественно для получения мяса. Целесообразным в этом случае считают ее использование в течение 6–8 месяцев. Для того чтобы иметь мясо круглый год, утят приобретают через каждые 60 дней. В этом случае в условиях средней полосы России в приусадебном хозяйстве можно вырастить до четырех партий утят за сезон. Если уток выращивают не только для мяса, но и для получения яиц, то помнят, что яйценоскость у них с возрастом меняется и выше у птицы второго года использования.

В хозяйствах, занимающихся племенной работой, необходимо формировать стадо, сохраняя пропорцию 1 селезень на 5 уток. Такое соотношение позволит обеспечить достаточным количеством оплодотворенных яиц.

При отборе уток для замены старого поголовья предпочтение отдается молодняку, выведенному весной. Замену производят птицами не старше 6–6,5 месяца. Отбор производится по внешним признакам. Утка, имеющая какие-либо дефекты, выбраковывается. Одним из показателей при отборе является живой вес, который определяется по породам.

Осенью проводят осмотр и сортировку птицы. Для ремонтного стада оставляют утят, выведенных ранней весной, с хорошими экстерьерными показателями. Для этого птицу осматривают и ощупывают, проверяют форму развития грудной кости, определяют расстояние между лонными костями (как у кур) и ширину таза. Оперение у хорошей утки-несушки гладкое и блестящее. Рано начавшаяся линька, как и у кур, служит признаком брака. Обязательно ощупывают живот: если он мягкий, емкий, нежирный, птица подходит для дальнейшего племенного использования. Уток с сухим или, наоборот, жирным животом выбраковывают. Кожа на клоаке должна быть нежной, розовой и влажной, а сама она – широкой. Признаком хорошей несушки служат тонкие и широко расставленные лонные кости. Птиц с недостаточной массой, затянувшейся линькой, внешними дефектами выбраковывают.

Отобранная для племенного стада птица должна отличаться крепким телосложением и обладать всеми характерными признаками данной породы. Соблюдение этих правил гарантирует высокую продуктивность птицы.

При содержании взрослых уток недопустима повышенная влажность, несмотря на то что это водоплавающая птица. Другая особенность – утки не переносят скученности. Утром до окончания яйцекладки птицу не выпускают на водоем. Целесообразно для их содержания огородить небольшой участок во дворе, где следует установить кормушки и положить подстилки, а на ночь загонять птиц в помещение. Утки очень чувствительны к условиям содержания.

Разведение индеек

Индеек – самая крупная сельскохозяйственная птица. Для ремонтного стада молодняк отбирают в ноябре. При этом руководствуются соотношением 1 самец на 4 самки. Однако некоторые птицеводы считают вполне допустимыми пропорции 1:10. Самцов меняют через 5 лет, предварительно подготовив замену. В небольшом хозяйстве индеек содержат вместе с курами. Они требовательны к теплу, поэтому необходимо позаботиться о теплом птичнике.

Перед началом племенного сезона, в конце февраля – начале марта, рекомендуют у самцов обрезать когти, чтобы они не ранили спины самкам. В начале апреля можно закладывать инкубацию. У этих птиц насиживают яйца не только самки, но и самцы. Поэтому их также можно посадить в гнездо и подложить яйца (куриные, утиные или гусиные).





Необходимо регулярно проводить осмотр гнезда, убирать разбившиеся или замершие яйца. Однако осмотреть гнездо, где насиживает самец, сложно: он самоотверженно защищает свое будущее потомство.

Птенцов после выведения около самцов не оставляют, так как они заклевывают молодняк. Индейки очень неуклюжи, поэтому за выводком постоянно надо присматривать. Самка может по неловкости затоптать птенца.

До месячного возраста молодняк пасут в саду. В отличие от кур индейки не раскапывают землю, они поедают массу вредных насекомых. Но если ожидается урожай крыжовника или смородины, то индеек лучше убрать, иначе шансов собрать его не будет.

На мясо индеек откармливают с конца августа и до начала октября.

Разведение перепелов

В процессе селекции перепела практически полностью утратили инстинкт насиживания, поэтому используют искусственную инкубацию. Оплодотворенные яйца получают от перепелов 70-дневного возраста. В инкубаторе поддерживают следующий режим: 38 °С, влажность 60–90 %. Инкубационные качества у перепелиных яиц высокие. Выводятся птенцы на 17-й день.

Содержат перепелов либо в клетках, либо напольным способом. При содержании на полу настилают подстилку из опилок или мелкокорезаного сена. Температура в помещении, где находятся перепела, не должна быть ниже 15 °С. На летний период птиц выносят во двор.

Корма

Высокая продуктивность домашней сельскохозяйственной птицы зависит во многом от применяемых кормов. В приусадебном хозяйстве в качестве корма используют неполноценное зерно, отходы с огорода, сада и кухни: например, картофельные очистки, остатки черного и белого хлеба (кроме плесневелого). Хлебные остатки могут составлять до 50 % рациона птицы. Перед применением их размачивают в горячей воде.

Кроме того, домашняя птица при использовании выгулов, в том числе и водных, добывает себе корм сама. Также в корм применяют мясо моллюсков, утильное мясо, животных местных водоемов (лягушки, майские жуки, рачки), рыбу чешую, дождевых червей.

Для кормления птицы в зимний период производят заготовку кормов впрок: витаминное сено, хвою, силос. Хлебные остатки и картофельные очистки также можно заготовить на зиму. Для этого очистки измельчают, растирают и тонким слоем укладывают на противень. Хлебные остатки раскладывают на противне. Все это помещают в духовку или печь и на медленном огне сушат примерно 30 минут. В готовом виде остатки становятся ломкими. Хранить их необходимо в сухом месте в холщовом мешке.

Заготовка кормов впрок позволяет впоследствии сэкономить на дорогих концентрированных кормах, что немаловажно в условиях приусадебного хозяйства.

Корма состоят из органических, минеральных веществ и воды. К органическим веществам относят протеин, углеводы, жиры, витамины. Протеины состоят из белков и небелковых соединений. Условно корма, используемые в приусадебном хозяйстве, можно разделить на четыре группы по составу: белковые, углеводные, витаминные и минеральные.

Белковые корма

Белок является составной частью клеток животных, поэтому необходим для строительства клеток и тканей, а также для питания организма. Особенно возрастает потребность в нем при яйцекладке, так как он необходим для образования белка яиц. Белок хорошо переваривается и усваивается в организме птицы. Им богаты зерна бобовых растений, жмых, рыбная, мясная, клеверная, люцерновая мука и обрат. Полноценность белков характеризует наличие в них большого количества аминокислот, которые необходимы для роста и развития. Часть аминокислот поступает с кормами, а часть синтезируется организмом. Отсутствие жизненно важных аминокислот – таких, как лизин, триптофан, лейцин, изолейцин, фенилаланин, аргинин, метионин, гистидин, треонин, валин, – нарушает процесс нормальной жизнедеятельности. Организм их не синтезирует, поэтому они должны обязательно присутствовать в рационе. Белковые корма, в свою очередь, подразделяют на растительные и животные по их происхождению.

Белковые корма животного происхождения

Белковые корма животного происхождения наиболее ценны (табл. 1, стр. 109), так как они богаты не только полноценным белком, но и витаминами группы В, а также минеральными веществами.

Одним из самых питательных белковых кормов является рыбная мука. Ее делают из непромысловых сортов рыбы и рыбных отходов. Белок, содержащийся в ней, легко усваивается птицей и содержит оптимальное соотношение незаменимых аминокислот (лизина и метионина), поэтому рыбная мука имеет высокую биологическую ценность.

Жирная рыбная мука (15 % жирности) – скоропортящийся продукт. Для длительного хранения приобретают обезжиренную муку. Она состоит из протеина – до 60 %, жира – 2 %, воды – до 10 %, фосфорнокислого кальция – 15–25 %, йода и витаминов группы В.

В рацион домашней сельскохозяйственной птицы нежирную рыбную муку включают в объеме до 7 %. Ее применяют при приготовлении бульона для влажных мешанок. Однако необходимо помнить, что мука при использовании придает мясу птицы специфический запах. По этой причине за две недели до забоя ее следует исключить из рациона.

По питательной ценности мясокостная мука уступает рыбной. Она содержит протеин, богатый лизином, но бедный по двум другим аминокислотам: метионину и триптофану. В состав также входят: жир – 11 %, зола – до 30 %, витамины А и Е. Способ применения такой же, как и рыбной муки. В рацион молодняка начинают включать ее не ранее 30-дневного возраста и в количестве, не превышающем 5 %.

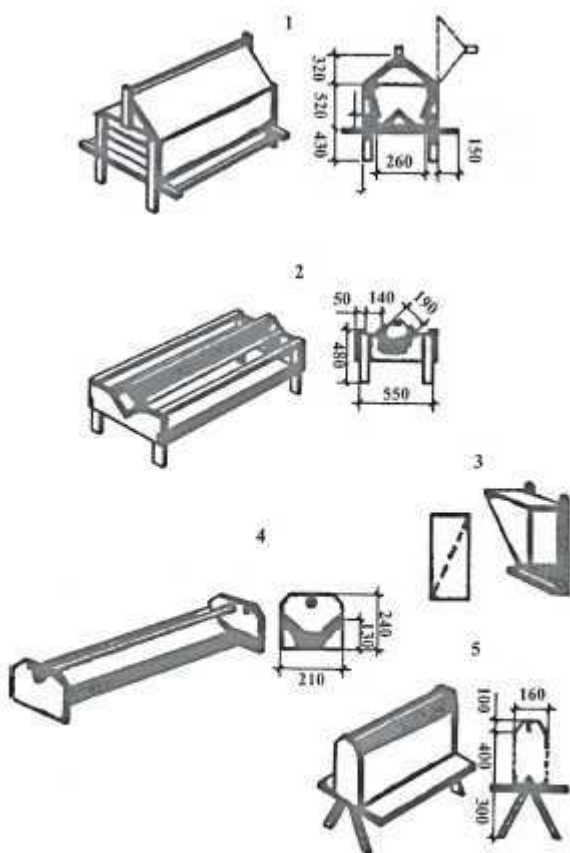

*Разновидности кормушек: 1 — кормушка-автомат;
2 — корыто со взлетными брусками;
3 — самокормушка; 4 — кормушка-корытце;
5 — кормушка для зелени*

Одним из самых богатых протеином и аминокислотами кормов является кровяная мука. Ее вырабатывают из крови с добавлением не более 5 % костей. Используют ограниченно. Скармливание ее в большом количестве молодяку вызывает расстройство пищеварения. Оптимальным считают использование в рационе не более 3 % кровяной муки. Перовая мука уступает другим по содержанию аминокислот, к тому же у нее низкая перевариваемость. Ее готовят из пухо-перового сырья, непригодного для дальнейшего использования. В рацион ее вводят в количестве, не превышающем 2 %.

Молочные и кисломолочные продукты в условиях приусадебного хозяйства являются более доступным белковым кормом, чем мясокостная и рыбная мука. На основе снятого

молока, простокваши и других продуктов готовят влажные мешанки. Нет противопоказаний к применению для кормления молодняка птицы.

Молоко, обрат, творог, пахта, кисломолочные продукты являются лучшими поставщиками белка. Все они имеют высокую биологическую ценность, содержащийся в них белок является легкоперевариваемым. Молочные продукты содержат сахар, витамины, минеральные вещества. Единственное предостережение при использовании молочных продуктов – недопустимо их хранить и скармливать в оцинкованной посуде, так как это вызывает отравление окисью цинка.

В приусадебном хозяйстве ценным белковым кормом являются остатки мясных и рыбных блюд, а также головы, внутренности и хвосты рыбы, включаемые в состав мешанок. В летнее время мясные и рыбные отходы консервируют, заготавливая впрок. В качестве консерванта для них используют свежую молочную сыворотку.

Мясо разбирают на куски по 2 кг, заливают сывороткой, сверху кладут гнет. Хранят консервы при температуре 20 °С в течение двух недель. Рыбные отходы консервируют, предварительно переработав их в фарш, а в качестве консерванта используют метабисульфит натрия (2 % к массе). Хранят такие консервы в стеклянной или деревянной посуде.

Полезной подкормкой являются дождевые черви. На приусадебном участке их можно специально выращивать на корм. Такая биодобавка позволит сократить расходы зерновых кормов, а наличие дождевых червей на участке приведет к повышению урожайности. Разводят червей в ящиках или траншеях, которые заполняют компостом или навозом, сорной травой, опавшей листвой, гнилыми овощами и фруктами.

За один сезон в условиях приусадебного хозяйства на площади в 2 м² можно получить более 20 кг биологической массы червей.

В корм червей добавляют из расчета 5 г на одну голову в сутки. При использовании в рационе дождевых червей у птицы заметно увеличивается суточный привес, безболезненно и в короткие сроки происходит линька.

Белковые корма растительного происхождения

Одним из самых ценных бобовых зерновых является соя. В ней содержится до 45 % протеина, который по своему аминокислотному составу не уступает протеинам животного происхождения. Она богата витаминами и минеральными веществами. В рацион домашней птицы ее включают в основном в виде жмыхов и шротов. В приусадебном хозяйстве используют редко.

Более распространенным бобовым в личных хозяйствах является горох, в котором содержатся все незаменимые аминокислоты. В корм птице его используют в дробленном и молотом виде.

У молотого гороха специфический вкус и запах, из-за которого поедаемость его более низкая. В рацион его включают в объеме примерно 10 % от сухой смеси.

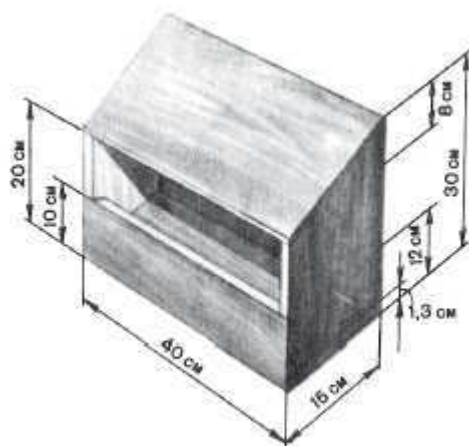

Кормушка для минеральных кормов

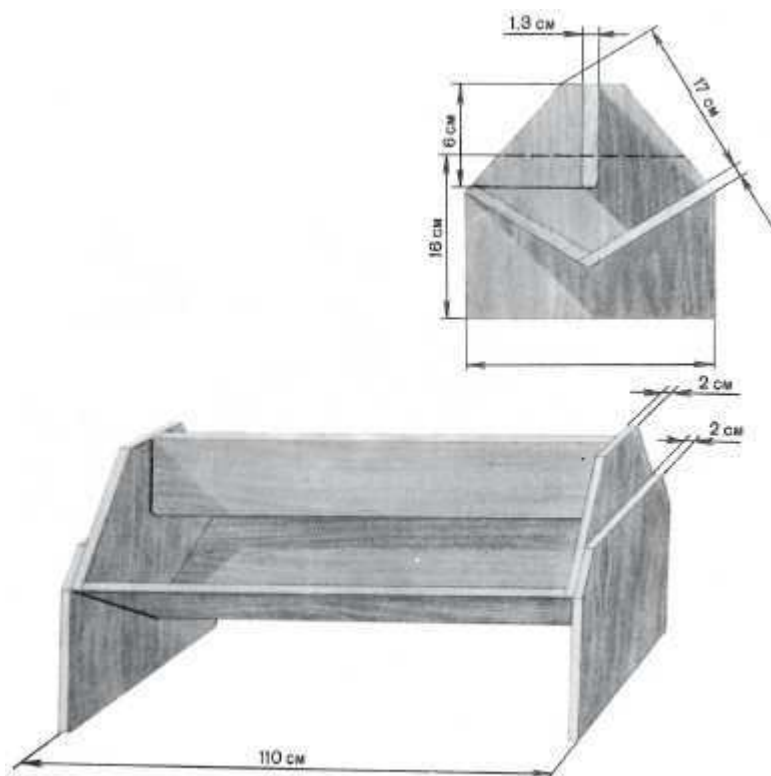

Кормушка для гусей старших возрастов

Чечевица менее распространена в хозяйствах, тем не менее по питательности она не уступает гороху. Применяют ее также в молотом виде.

Отходы маслоэкстракционной промышленности – жмыхи, шроты – относят к белковым кормам. При изготовлении масла с помощью отжима под прессом получают жмых, а при экстрагировании получают шрот. Таким образом, разница между этими продуктами заключается в технологии получения масла. Широко используют подсолнечниковые, соевые и льняные шроты и жмыхи. Одними из самых ценных считают соевые продукты, которые по своей питательности превосходят другие. Продукты хлопковой переработки применяют в крайне ограниченном количестве, так как в них содержится токсичное вещество госсипол. По причине токсичности с осторожностью используют льняные шрот и жмых, которые содержат синильную кислоту.

Оптимально полезным считают введение в рацион соевых и подсолнечниковых шротов и жмыхов. Делают это из расчета 15–17 % от объема сухих кормов для взрослой птицы и 10 % – молодняку. При использовании хлопковых и льняных продуктов их вводят в рацион в объеме, не превышающем 5 %, и только для взрослой птицы.

Кормовые дрожжи являются высокобелковым кормом. Их получают из чистых дрожжевых культур. В кормовых дрожжах содержится до 55 % протеина. Они богаты витаминами группы В (кроме В12). Питательные вещества, содержащиеся в дрожжах, перевариваются на 85–94 %.

Углеводистые корма

Углеводы – безазотистые экстрактивные вещества. К ним относят крахмал, сахар и клетчатку. Корма, содержащие углеводы, охотно поедаются птицей. Они необходимы для работы мышц и органов, поддержания температуры тела. Эти корма хорошо усваиваются в организме птицы, поэтому следует помнить, что скормливание большого количества кормов, богатых углеводами, ведет к ожирению животных. Картофель и зерна злаков содержат большое количество крахмала, который способствует отложению жира. Условно углеводистые корма делят на зерновые и сочные.

Злаковые зерновые корма

Зерновые служат основным источником энергии и составляют не менее 55 % рациона (табл. 2, стр.109). Кроме того, в целом и дробленном виде они легко усваиваются, охотно поедаются птицей и поэтому служат основой калорийного питания. Зерна злаковых состоят из крахмала (70 %), протеина (8–12 %), жира (2–8 %), минеральных веществ (1,5–4 %). Однако в протеине злаковых недостает таких незаменимых аминокислот, как лизин и метионин, а в ячмене, овсе и просе в большом количестве содержится клетчатка, плохо усваиваемая птицей.

Кукуруза является одним из самых ценных злаковых кормов, так как клетчатка в ней присутствует в очень небольшом количестве (не более 2,5 %), что в 6 раз меньше, чем, например, в овсе. А по содержанию протеина кукуруза лидирует среди зерновых. В кукурузе содержится каротин (в 1 кг желтой кукурузы – до 20 мкг). Однако для полноценного питания одной кукурузы в рационе недостаточно, так как содержание в ней белка очень низкое – всего около 10 %. Не восполняет она и потребность в минеральных веществах и витаминах группы В. Не менее ценный и доступный корм для домашней птицы – овес. Он обладает диетическими свойствами и сбалансирован по составу аминокислот. Птице его скормливают, предварительно удалив пленки. Для молодняка овес необходимо обрушивать и давать в корм в виде мелкой крупки. Овсяную муку обязательно просеивают для удаления оболочек.

Клетчатка в большом количестве не переваривается, вызывая закупорку желудочно-кишечного тракта и гибель молодняка. Поэтому в рацион молодняка овсяную крупку или муку включают в количестве не более 20 %. Питательность овса можно повысить, прорастив перед скормливанием. В качестве корма для птицы часто используют пшеницу (обычно фуражную). Она богата витаминами групп В и Е. В большом количестве в пшенице содержится протеин, хотя по питательной ценности она немного уступает кукурузе. Ее включают в рацион птицы всех видов и любого возраста. Для кормления молодняка ее используют в рационе в молотом виде (дробленка, мука грубого помола) в количестве не более 30 %.

Рожь используют в качестве корма редко. Особенно нежелательно включать в рацион свежееубранную рожь, так как в зерне содержится слизь, вызывающая расстройство пищеварения. По этой же причине не включают ее в рацион молодняка.

В исключительных случаях для птицы старше 30-дневного возраста рожь в виде муки грубого помола можно применять в количестве, не превышающем 10 % от всех зерновых кормов.

Ячмень скармливают птице без оболочки, чтобы снизить содержание клетчатки. Молодняку его дают в виде дерти или муки грубого помола в составе зерномучной смеси (не более 40 %), предварительно отсев.

Просо – ценный корм для птицы и особенно молодняка. В корм его дают в виде пшена, то есть без оболочек, а для молодняка его размалывают. Просо, особенно желтое, богато каротином. Но в качестве корма для птицы его используют мало из-за пищевой ценности для человека.

Сорго на сегодняшний день мало применяется в приусадебном хозяйстве для кормления птицы, но это ценный питательный корм, не уступающий по калорийности кукурузе. Молодняку его дают в обрушенном виде, чтобы удалить грубую оболочку. Для птицы моложе 30-дневного возраста в рацион включают только предварительно размолотое и отвеянное сорго (не более 15 %).

Гречиха в качестве кормовой культуры для птиц используется редко. Кроме того, что по общей питательности она уступает всем остальным зерновым, зерно покрыто грубой плодовой оболочкой, составляющей 20 % веса зерна. Птицы поедают ее неохотно. Взрослым особям можно давать в небольшом количестве (3 %) в раздробленном виде.

Сочные корма

Сахарная свекла оказывает положительное действие на работу органов пищеварения. Ее используют в вареном и сыром виде, вводят в рацион в объеме до 15 %.

Молодняк приучают к свекле постепенно. Замороженные корнеплоды употребляются сразу после оттаивания, так как при длительном хранении в них накапливаются вещества, вызывающие отравление птицы.

Картофель хорошо усваивается организмом. Его применяют в составе мешанок в вареном виде. Всыром картофеле при хранении содержится соланин – токсичное вещество. По этой же причине не добавляют в мешанку и картофельный отвар.

Сырой картофель дают в ограниченном количестве и только до закладки на хранение. В домашних условиях можно заготавливать картофель в виде хлопьев.

Тыква – дешевый и доступный корм. В ее состав входят сахар, каротин, витамин В2. В рационе используют в составе мешанок в измельченном виде в объеме до 15 %. Не применяют для кормления молодняка моложе 5-дневного возраста.

Также в рацион домашней птицы включают другие доступные корнеплоды и клубни: брюкву, турнепс, топинамбур, кормовую и полусахарную свеклу (табл. 3). Повсеместно используют капусту: в летнее время – по мере отрастания листьев, а зимой – размораживая заготовленную впрок.

Зерновые отходы

Пшеничные отруби являются отходом мукомольного производства. В них содержится в большом количестве фосфор. Отруби плохо усваиваются организмом птицы из-за большого содержания в них клетчатки, поэтому в рацион вводятся в небольшом количестве. Отходы, получаемые при сортировке и переработке зерна в крупных хозяйствах, следует использовать с большой осторожностью, так как в них могут содержаться ядовитые включения (семена сорных трав, спорынья и др.), к тому же питательная ценность этих отходов низкая.

Отходы перерабатывающей промышленности, используемые в качестве кормов

В кормлении используют картофельную, кукурузную и хлебную барду – отходы спиртового производства. Наиболее питательна из вышеперечисленных хлебная. В рацион молодняка ее начинают включать с 30-дневного возраста, добавляя в мешанку. Применяют и сушеную барду. Она по питательности близка к овсу, но гораздо богаче по содержанию белка и витаминов группы В. В рацион взрослой птицы ее включают в объеме, не превышающем 10 %.

Меласса – продукт крахмалопаточной перерабатывающей промышленности. Она содержит около 50 % сахара. Мелассу получают путем уваривания свекловичного сока при кристаллизации сахара. В рацион включают не более 7 % от объема.

Жиры

В организме птицы жиры, которые входят в состав протоплазмы клеток, используются для выработки тепловой и механической энергии. По происхождению их делят на животные и растительные. Сыворожка, обрат, мясная и рыбная мука содержат животные жиры. Кукуруза, соя и жмых богаты растительными жирами. Организм также синтезирует жир из углеводов и белков, поэтому корма должны быть сбалансированными. Это позволит предотвратить ожирение птицы, снижающее ее продуктивность.

Технический животный жир получают из непищевого сырья (отход мясоперерабатывающей промышленности). Его используют в качестве добавок для повышения питательной ценности рациона, особенно при откормах. В рацион его включают в объеме, зависящем от калорийности основной кормосмеси.

При приобретении технического животного жира следует учитывать, что он быстро портится. Вообще же жиры подразделяют на несколько сортов. В кормлении, как правило, применяют жир первого сорта. Жир второго сорта включают в рацион с осторожностью. Третий сорт лучше вообще не включать в рацион домашней сельскохозяйственной птицы.

Витамины и минеральные вещества

Витамины – это хорошо знакомые всем органические вещества, имеющие сложное химическое строение. Они оказывают большое влияние на процессы жизнедеятельности живого организма. Птица получает витамины с кормами. Отсутствие или недостаточное содержание витаминов в рационе птицы вызывает авитаминоз или гиповитаминоз, что сказывается на обмене веществ, здоровье и продуктивности. В настоящее время известно более двух десятков витаминов. Их подразделяют на жирорастворимые (А, D, Е, К) и

водорастворимые (С и витамины группы В). Следует напомнить, что история открытия витаминов самым непосредственным образом связана с птицеводством.

В 1895 году Эйкман, врач тюремной больницы, расположенной на острове Ява, обнаружил, что заболеванием бери-бери, которым страдают бедняки Китая, Японии и Индонезии, также болеют и куры, разводимые в условиях тюрьмы. В рацион этих кур входил один лишь шлифованный рис. При введении в корм отрубей птицы выздоравливали. Так благодаря курам был обнаружен витамин В12, влияющий на углеводный обмен.

Витамин А, или ретинол, содержится в основном в продуктах животного происхождения, таких, как молоко, яйца, печень рыб и т. д. Провитамином А является пигмент каротин, содержащийся в кормах растительного происхождения (траве, силосе, травяной муке, моркови). Источником провитамина также являются водные растения (элодея, ряска, роголистник). В 1 кг водной растительности содержится до 70 мг провитамина.

Витамин D, или кальциферол, содержится в рыбьем жире, пекарских дрожжах и сенной муке.

Витамин Е (токоферол) содержится в травяной муке, яичном желтке и молоке. Этот витамин – залог долголетия. Особенно богато этим витамином масло кукурузных зародышей. Витамин Е оказывает влияние на оплодотворяемость, инкубационные качества и нервную деятельность птиц.

Витамин К повышает свертываемость крови. Им богаты зеленые корма, особенно синяя люцерна. Также он содержится в корнеплодах: моркови и брюкве. Отсутствие или недостаток витамина К в рационе домашней птицы приводит к серьезному заболеванию – кутикулиту, поражающему желудок птицы.

Оно вызывает отслоение слизистой оболочки мышечного желудка, поэтому зачастую этот витамин называют фактором мышечного желудка.

Витамин В1 участвует в углеводном обмене, регулирует функции нервной системы, сердечную деятельность. Всасываемость витамина происходит в кишечнике, а в клетках тканей он превращается в кокарбоксылазу.

Витамин В2 отвечает за интенсивность тканевого дыхания. Он участвует в углеводном и жировом обмене. Необходим для синтеза гемоглобина. При недостатке этого витамина снижаются инкубационные качества – резко увеличивается смертность эмбриона.

Витамин В3 содержится в пшеничных отрубях, дрожжах, травяной муке, бобовых травах. Он играет важную роль в жировом обмене, влияет на эндокринную и нервную системы.

Витамин В4 содержится в дрожжах и в зернах злаков. Он участвует в синтезе лецитина, реакциях трансметилирования.

Витамин В5 (РР, никотиновая кислота) участвует в белковом и углеводном обмене. Активизирует сокоотделение. Содержится в пшеничных отрубях, сене. Никотиновую кислоту следует включать в рационы с большим содержанием кукурузы.

Витамин В6 участвует в синтезе гемоглобина и белковом обмене. Потребность в витамине выше у птиц, рацион которых богат кормами животного происхождения.

Витамин В12 (цианкобаламин) участвует в кроветворении, жировом и углеводном обмене. Содержится исключительно в кормах животного происхождения, но в птицеводстве ценится за то, что способствует перевариванию белка, содержащегося в растительных кормах.

Фолиевая кислота принимает участие в образовании форменных элементов крови. Содержится в дрожжах и зеленых листьях растений. Способствует росту, перообразованию и развитию птицы.

Витамин Н, или биотин, оказывает большое влияние на состояние кожного покрова. Был выделен из куриного яичного желтка. Витамин содержится в дрожжах, молочных продуктах, мелассе, зелени. При его отсутствии или недостатке у птиц снижаются инкубационные качества яиц, появляются заболевания кожи (дерматиты).

Витамин С участвует во всех звеньях обмена веществ, синтезе гормонов, обезвреживании токсических веществ. Организм птицы синтезирует этот витамин. Богаты витамином С хвоя и зеленые корма. Еловую и сосновую хвою скармливают взрослой птице в качестве витаминной добавки.

Недостаток витамина С в кормах ведет к снижению яйцекладки, выводимости и выживаемости молодняка, а также к замедлению развития, снижению иммунитета.

Витаминные корма

Их используют при всех типах кормления птицы. Все виды домашней сельскохозяйственной птицы любят молодую траву: одуванчик, подорожник, осот, молочай, молодую крапиву. Морковь используют в кормлении птицы для обеспечения витамином А. Ее наличие в рационе особенно важно в зимнее время, когда птице недоступны пастбища и корма содержат мало витаминов. В рацион включают в объеме до 25 %. Используют для скармливания птицам всех видов и возрастов. При заготовке на зиму морковь солят, силосуют, хранят в овощехранилище.

Травяная, или, как ее еще называют, витаминная, мука положительно влияет на инкубационные качества, яйценоскость и привесы. Это объясняется большим содержанием протеина, минеральных веществ, витаминов, особенно каротина и фолиевой кислоты. В корм ее вводят в объеме 5 % от веса сухой части рациона.

При отсутствии травяной муки в приусадебном хозяйстве можно заготовить на зиму и использовать впоследствии в тех же объемах муку из крапивы. Для сушки применяют либо специальные сушильные аппараты, обеспечивающие быструю сушку резаной травы, либо просушивают в тени на хорошо проветриваемом месте. Хранят заготовленную муку в бумажных мешках в холодном сухом помещении.

Исключительно богата витаминами хвоя. В ней содержатся: каротин, провитамины D, E, C, K, PP, B2 и микроэлементы. Включение в рацион хвои положительно и быстро отражается на привесах и здоровье птиц. Ее используют в измельченном виде или в виде муки. Заготовку хвои осуществляют в период с ноября по март. В летнее время в ней повышается содержание эфирных масел и смол, вредных для организма птиц. Заготавливают только побеги. В рацион включают до 3 % от объема сухой части. Хвоя придает мясу птицы резкий специфический запах, по этой причине за 2 недели до убоя ее необходимо исключить из питания.

Рыбий жир давно известен как источник жирорастворимых витаминов А и D. Потребность в этих витаминах особенно возрастает в зимне-весенний период в связи с недоступностью пастбищ и сокращением светового дня. Его добавляют в мешанки по 1–2 г в день на голову. Для того чтобы добавляемый рыбий жир равномерно распределился в мешанке, его необходимо развести в теплой воде (1:2) и хорошо взболтать. При клеточном содержании птицы рыбий жир необходимо добавлять в корм круглогодично.

Белково-витаминная паста – ценный продукт для птицеводства. Ее можно приготовить в домашних условиях. Для этого измельченную свежую зеленую траву заливают водой. При этом объем воды должен в два раза превышать объем травы. Затем воду сливают, а зеленую массу отжимают. Оставшуюся жидкость нагревают до 80 °С. На поверхность при нагревании всплывает творожистая масса – это и есть паста. Ее снимают и отцеживают. Для увеличения сроков хранения пасты в качестве консерванта используют пищевую соль. Ее добавляют к полученной массе в размере 7–8 % от объема. В рационе молодняка белково-витаминная паста может составлять до 15 %, взрослой птице дают до 10 г в сутки на голову.

На приусадебном участке во время домашних заготовок соков из яблок, груш и других садовых плодов остается жом, являющийся хорошим витаминным кормом. Его заготавливают для обогащения рациона птицы в зимний период, что позволяет сэкономить на приобретении витаминных подкормок. При заготовке извлеченный из соковыжималок жом разминают руками и раскладывают на сушильные рамы (деревянная рама с натянутой сеткой или марлей), накрывают от насекомых и ставят на сквозняк.

Для сбалансированного питания важно включать в рацион зеленые корма. Для этого используют зеленую массу клевера, гороха, люцерны, викоовсяной смеси, свекольную ботву, молодую крапиву, лебеду, одуванчик. Эти корма с удовольствием поедаются всей домашней птицей.

В качестве кормов также используют семена сорных трав и древесных растений. Собирают и скармливают семена лебеды, конского щавеля, крапивы, куриного проса, мышиного горошка, вьюнка, щирицы, лопуха, а также желуди, конские каштаны, боярышник, плоды бука, рябины и т. д. Желуди и каштаны необходимо вымачивать, так как в них содержится горечь. Для ее удаления необходимо залить желуди или конские каштаны холодной водой и вымачивать два дня, поменяв воду через сутки. Перед скармливанием их кипятят и измельчают. В хозяйствах заготавливают желуди и каштаны в виде муки. Для этого их сушат и измельчают. Замешивая муку на воде, готовят катышки, которые затем высушивают в печи или духовке. Зимой их крошат в корм.

В кормлении птицы всех возрастов, особенно водоплавающей, используют водную растительность: элодею, ряску, роголистник, рдест, лучицу. Птица с удовольствием поедает элодею как в свежем, так и в сушеном виде. Эта водоросль растет целыми зарослями в неглубоких водоемах. В 100 г зеленой массы содержится 57 г легкоперевариваемых питательных веществ. В теплое время ее включают в рацион в составе мешанки. Элодея – объемистый корм, поэтому в зимнее время нужно следить, чтобы при добавлении в рацион его объем сильно не увеличивался.

Рдест – водное растение, имеющее множество видов. Он растет, образуя заросли большой площади на мелких местах водоемов. По питательной ценности уступает элодее и ряске, но охотно поедается птицей в свежем виде. Хара, или лучица, не требовательна к свету. Она растет в глубоких местах водоемов. Хара очень питательна, содержит в большом

количестве минеральные вещества, белки и углеводы. В рационах птицы используют как в свежем, так и в сушеном виде. Заготовка этого водного растения затруднена из-за произрастания в глубоких частях водоемов.

Минеральные добавки

Для нормального обмена веществ необходимы минеральные вещества. Содержание в корме соединений калия, кальция, магния, натрия, хлора, фосфора, железа, марганца, фтора, йода определяет его ценность. Особенно важными для жизнедеятельности птицы являются такие минеральные вещества, как натрий, фосфор и кальций (табл. 4, стр.110). Последний необходим для строительства скелета птицы и скорлупы яиц. Он усваивается вместе с фосфором при соотношении между ними 2:1. При недостатке кальция появляются бесскорлупные яйца, а птица может заболеть.

В качестве минеральной подкормки в приусадебном хозяйстве и на птицефабриках используют мел, ракушки, свежие и сухие дробленые кости, золу и поваренную соль.

Сапропель – ценное вещество, добываемое из донного ила в пресноводных водоемах. Содержит в основном кальций, микроэлементы и антибиотики. Озерный сапропель дают в корм птице в чистом виде. Такая подкормка улучшает обмен веществ, повышает сопротивляемость организма, увеличивает живой вес птицы. Мел представляет собой белый порошок с комками различной формы. Он содержит кальций – 37 %, фосфор – 0,18 %, калий – 0,5 %, натрий – 0,3 %, кремний и другие элементы – не более 5 %. Известняки содержат 33 % кальция, 2 % магния, 4 % кремния и в незначительном количестве фосфор, железо, серу и т. д. Их используют в тех же количествах, что и мел. Известняки с содержанием магния до 11 % или с примесью торфа в качестве подкормки для птицы не применяют.

Костная мука – порошок белого или светло-серого цвета, без комков. Содержит 1,2 % азота, 26 % кальция, 14 % фосфора, в небольшом количестве – натрий, калий. Костную золу получают путем сжигания костной стружки, свежих дробленых костей. Содержит 16 % фосфора, 35 % кальция. Препараты из костей особенно полезно добавлять в рационы, бедные кальцием и фосфором. Поваренная соль содержит 30 % натрия и 57 % хлора. Она возбуждает аппетит и повышает перевариваемость кормов. Помол соли должен быть мелким, так как соль крупного помола вызывает острое воспаление кишечника, которое может вызвать смерть птицы. Избыточное и недостаточное скармливание поваренной соли отрицательно сказывается на здоровье птицы. В ограниченном количестве в рацион ее вводится не более 1 % веса на голову в сутки, а при введении в рацион соленой рыбной муки количество соли уменьшают. Молотые ракушки пресноводных и морских моллюсков при наличии естественного водоема заготавливают самостоятельно. Ракушки промывают, освобождают от мяса моллюсков, которое также используется в корм птице, а створки дробят и перемалывают. В ракушках много кальция, 0,5 кг их заменят 1 кг мела.

Яичная скорлупа является доступной и хорошей минеральной подкормкой. Перед скармливанием ее обязательно проваривают, сушат и дробят.

В мясокостной, рыбной, костной муке и зерновых кормах содержится фосфор. Его недостаток, так же как и кальция, приводит к нарушению обмена веществ у птицы и различным заболеваниям. Костную муку вводят в рацион в количестве 1–2,5 % от веса сухой части. Для обогащения рациона кальцием и фосфором в качестве минеральной подкормки применяют трикальцийфосфат и фосфорин.

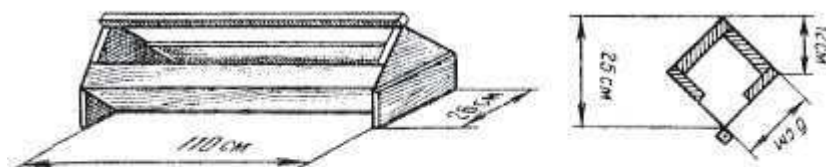

*Кормушка с V-образным дном
и вертушкой из бруса*

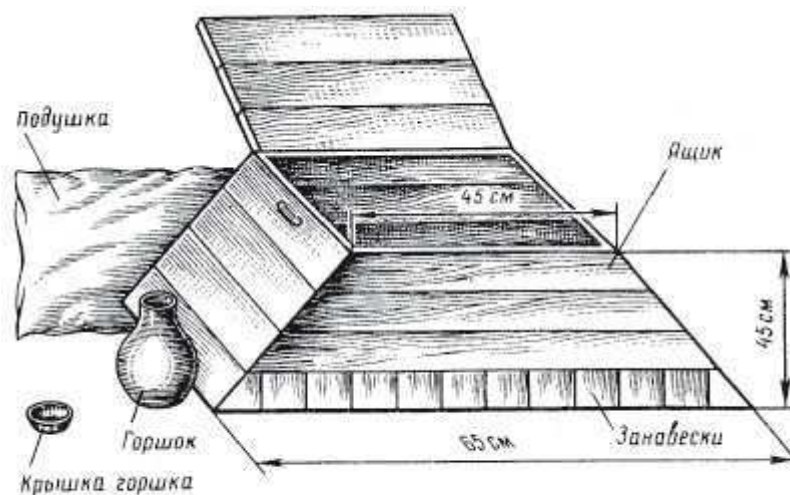

Водоналивная элевеза

В кормушках у птицы постоянно должен быть гравий. Под гравием принято понимать группу мелко раздробленных минералов или камешков разного состава. Предпочтение птица отдает кварцевым или гранитным камешкам. При отсутствии гравия заглатывает каменный уголь, кусочки кирпича и стекло.

Хороший гравий не поддается воздействию желудочного сока. Замена его песком нежелательна, так как последний вызывает раздражение кишечника. Находясь в мышечном желудке птицы, гравий способствует перетиранию и перевариванию корма. Отсутствие или недостаток его в желудке приводит к неполному усвоению питательных веществ, содержащихся в корме. Кроме того, птица заболевает кутикулитом и погибает.

Отдельно следует сказать об антибиотиках, получивших большое распространение в кормлении птицы. Антибиотик – это продукт жизнедеятельности низших грибов, плесени. Они подавляют развитие микробов, улучшают использование питательных веществ. Применение антибиотиков улучшает мясной откорм молодняка и сокращает расходы на корма.

В домашнем птицеводстве применяют (обычно в составе премиксов) биомицин, таррамицин, кормовые антибиотики и комбинированные препараты, такие, как, например, биовит, сочетающий витамин В12 и антибиотик. В состав кормосмесей вводят антибиотики в малых дозах. Например, биомицин добавляют в кормосмесь в соотношении 10 мг на 1 кг.

Комбикорма

Комбикорм – это кормовая смесь, приготовленная с использованием научных разработок, с учетом видовых, возрастных, породных и продуктивных различий птицы. Изготавливают промышленным путем и активно используют в приусадебном хозяйстве для кормления птицы. Рационально составленные готовые кормовые смеси позволяют снизить затраты кормов на единицу получаемой продукции. Для кормления используют два вида комбикормов: полнорационные и неполнорационные.

Неполнорационные комбикорма

Такие комбикорма используют в качестве кормовых добавок. К ним относятся комбикорма-концентраты, которые добавляют в зерновые рационы с целью их обогащения. По сравнению с полнорационными комбикормами концентраты включают в себя больше протеинов и минеральных веществ. Они более калорийные. Белково-витаминные и минеральные добавки, а также премиксы относятся к неполнорационным комбикормам. Их также используют для обогащения кормовых смесей и добавляют в небольших количествах. Их соотношение с другими кормами должно составлять 1:30.

Премиксы – это кормовая добавка, состоящая из измельченных до необходимого размера микровеществ, витаминов, минеральных веществ и наполнителя. Помимо этого, в состав премикса могут входить стимулирующие вещества, например, антибиотики. В качестве наполнителя обычно используют соевый шрот, кормовые дрожжи или пшеничные отруби.

Полнорационные комбикорма

В приусадебном хозяйстве используют без дополнительного использования других кормов. Полнорационные комбикорма рассчитаны на полное удовлетворение потребностей птицы и включают в себя все необходимые компоненты: витамины, минеральные вещества, микроэлементы. Существенный недостаток – высокие цены.

Подготовка кормов к скармливанию

Подготовка кормов к скармливанию – важный процесс, цель которого – повышение поедаемости и перевариваемости кормов, использование питательных веществ, а также антисептические мероприятия. Процесс подготовки делят на биологический, физический, механический и химический способы.

Биологические и химические способы подготовки кормов

Биологические способы подготовки кормов подразделяют на дрожжевание, заквашивание, ферментную обработку и силосование. Подобная обработка не только повышает вкусовые качества кормов, но и полноценность белков. Это происходит в результате микробного синтеза и ферментного расщепления трудноперевариваемых углеводов до доступных организму соединений. Способ подготовки выбирают в зависимости от вида корма.

Дрожжевание

Дрожжевание повышает питательную ценность кормов, обогащает их витаминами группы В, улучшает вкусовые качества и повышает поедаемость. Дрожжают двумя способами – опарным и безопарным.

При безопарном способе в емкость с 2 л теплой воды (около 40 °С) добавляют примерно 10 г пекарских дрожжей, предварительно разведенных в воде. В полученный раствор засыпают 1 кг мучной смеси. Массу перемешивают каждые 30 минут. Готовый к употреблению корм используют через 6–9 часов. Способ достаточно прост и экономичен для применения в приусадебном хозяйстве.

Для второго способа предварительно готовят опару. В емкости с теплой водой (1 л) разводят 20 г пекарских прессованных дрожжей. Затем засыпают 400 г концентрированных кормов (отруби, мучная смесь). Опару помешивают каждые 20–30 минут в течение 4–6 часов. Готовую опару разводят 3 л теплой воды и добавляют 1,5 кг корма. Полученную массу перемешивают каждый час. Приготовление корма вместе с предварительной подготовкой опары занимает 7–9 часов. Процесс достаточно трудоемкий, но вполне применимый в домашнем хозяйстве.

Вне зависимости от выбранного способа (опарного или безопарного) дрожжевания мучной смеси в результате должна получиться влажная рассыпчатая мешанка.

Осолаживание и проращивание

Осолаживание улучшает вкусовые качества корма и повышает их поедаемость. Для этого размолотое зерно ошпаривают горячей водой (примерно 60 °С), затем перемешивают, накрывают и выдерживают 3–4 часа. По истечении этого времени рассыпчатый и сладкий корм скармливают птице.

Проращивание зерна используют для обогащения корма витаминами. В рационе в зимнее время пророщенное зерно должно составлять не менее 1/3 рациона птицы. При этом существенно изменяются свойства зерна: часть крахмала расщепляется до более простых сахаров, частично меняется аминокислотный состав, происходит обогащение витаминами В2. Пророщенное зерно включают в рацион всех видов птиц. Особенно полезно такое зерно молодняку.

Для проращивания используют доброкачественные зерна любых злаковых зерновых культур. Предварительно необходимо замочить зерно на 10–12 часов в прохладной воде (15 °С). Затем зерно ссыпают в лоток и периодически увлажняют. При большом поголовье птицы зерно можно проращивать на цементном полу хозяйственного помещения, сыпав зерно невысокой кучкой. Перед проращиванием полы необходимо продезинфицировать. Помещение, где производится проращивание, необходимо хорошо вентилировать и затемнять. При этом идет более интенсивное образование витамина В2. Процесс считается законченным, когда появляются наклевывы.

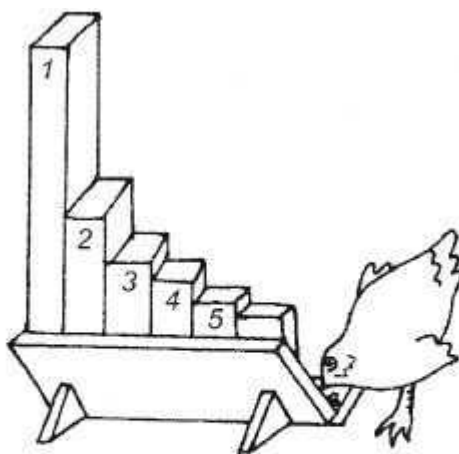

Рацион для кур: 1 — зерно (60–70%); 2 — мука и отруби (15–20%); 3 — мука животного происхождения (5–10%); 4 — свежая зелень (10%) либо сушеные травы (5%); 5 — витаминно-минеральные добавки (5%)

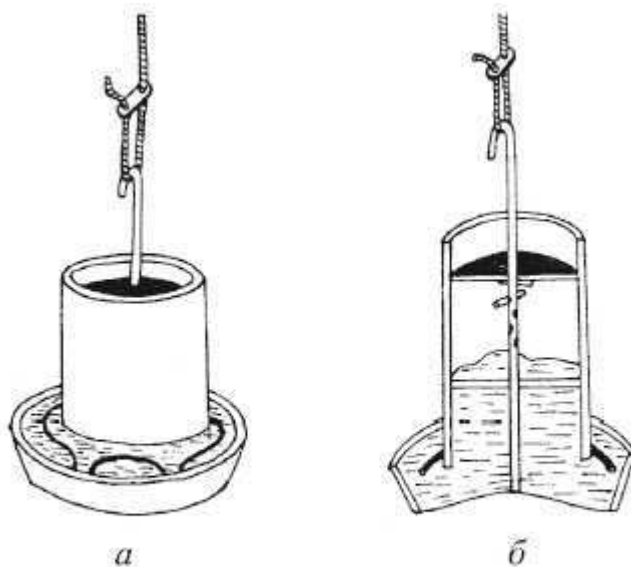

Подвесная полуавтоматическая кормушка для сухого корма: а — общий вид; б — разрез

В теплице или другом подходящем помещении приусадебного хозяйства в зимнее время можно получать ценную зеленую массу, применяя для этого широко распространенный в наше время способ – гидропонику. Для этого устанавливают деревянные полки шириной 60 см на расстоянии 60 см друг от друга, а ниже делают водослив. На этих полках размещают ящики для выращивания зеленой массы. Питательный раствор готовят из концентратов, продающихся в магазинах, или изготавливают в домашних условиях. В деревянных бочках в 10 л воды разводят 5 г калийной селитры, 11 г суперфосфата, 2 г аммиачной селитры, 3 г сернокислого магния, 0,06 г хлористого железа, 0,006 г борной кислоты, 0,004 г сернокислого марганца, 0,001 г сернокислого цинка. Приготовленный раствор может храниться длительное время в стеклянной таре при условии соблюдения герметичности. Расходуют полученный концентрат из расчета 1 л на 100 л воды.

Силосование

Силосуют зеленую массу молодых растений. Такой силос позволяет заменить птице в рационе ценные питательные корма – красную морковь и травяную муку, а также обеспечивает рацион необходимыми витаминами.

В 1 кг качественного силоса содержится от 10 до 30 г перевариваемого протеина, каротина – до 50 мг, не более 5 % клетчатки, молочной кислоты – 1,5–1,8 %, масляной кислоты в составе быть не должно. Для силосования используют люцерну, крапиву, зеленый овес, клевер, горох, сою, морковь с ботвой.

Силосование бобовых производят при бутонизации кукурузы в стадии образования метелки, злаковых – в начале колошения. В домашнем хозяйстве хороший эффект достигается при добавлении в силосуемую массу нетоварных арбузов или мелассы. Помимо обычного силоса (из одних зеленых растений), применяют комбинированный. Он более питательный и охотнее поедается. Состав комбинированных силосов может быть различным в зависимости от природных условий.

Для снижения влажности силоса в него добавляют сенную муку или гороховую мякину, но не более 15 % от веса. При включении в состав силоса картофеля его необходимо предварительно запарить. Корма для комбинирования лучше измельчить в мезгу. Такой силос птица лучше поедает. В нем не происходит нагревания, и в результате он не портится.

Закладывают комбинированный силос в сооружения, которые не пропускают сок, выделяемый силосуемой массой. Силосную яму или траншею выкладывают кирпичом, цементируют и покрывают битумом, а дно выстилают слоем соломенной резки на 0,5 м. Этот слой будет поглощать выделяемый при силосовании сок. Закладку кормов на силос производят либо слоями, либо перемешивая. Готовую силосную массу скармливают птице как в смеси с зерномучными кормами, так и отдельно.

В условиях приусадебного хозяйства для химического консервирования зеленой массы используют порошкообразные препараты. Зеленую массу предварительно измельчают, а затем кладут слоями примерно по 25 см, посыпая каждый консервантом (например, пиросульфитом натрия).

Консервированную траву скармливают в среднем по 30 г в сутки на одну голову. При консервировании необходимо соблюдать условия герметизации, как и при приготовлении силоса. Работа с жидкими препаратами в условиях приусадебного хозяйства затруднена.

Механические и физические способы подготовки кормов

К таким способам относят измельчение, дробление и смешивание. Их используют для повышения поедаемости кормов и улучшения технологических свойств. В ходе подготовки к скармливанию в зависимости от вида корма применяют различные методы. Физические способы включают в себя гидробарометрические методы. Их цель заключается в повышении поедаемости и улучшении питательных свойств.

Зерновые дробят, а затем отсеивают пленки, так как в них содержится большое количество клетчатки. Степень размола зерновых подразделяют на мелкий помол – 0,2–1 мм, средний – 1–1,8 мм, крупный – 1,8–2,6 мм. Качество корма определяют по

содержанию пылевидной фракции (она не усваивается, так как быстро проходит по пищеварительному тракту). Поэтому используют обычно средний помол.

Зелень, корнеплоды и клубни перед скармливанием измельчают. Корнеплоды и клубни варят и смешивают с мучнистыми кормами. Перед варкой подготовленные корма обязательно моют. Этот процесс не должен быть длительным, иначе корма теряют часть питательных веществ.

Мясные и рыбные отходы варят в течение 2 часов, а затем пропускают через мясорубку и добавляют в мешанку.

Для выращивания дождевых червей используют ящик размером 40x40x15 см из тонких досок. В дне делают 6 отверстий диаметром по 3 см. Затем ящик наполняют предварительно смоченным компостом (лучше в смеси с навозом). Сверху засыпают землей, чтобы не попадали прямые солнечные лучи. Для сбора червей ящик опрокидывают. Для весеннего урожая червей в зиму закладывают яму глубиной не более 1,5 м. Ее накрывают сверху соломой и щитами. Необходимо площадку вокруг ямы покрыть свежим навозом для утепления.

Кормление

Энергию, необходимую организму для создания и восстановления клеток, функционирования органов и т. д., животное получает в результате обмена веществ из потребляемого им корма.

Полное удовлетворение потребности птицы в питательных веществах способствует высокой продуктивности, и наоборот, плохое кормление не только снижает продуктивность, но и ведет к авитаминозам, нарушению обмена веществ и, как следствие, снижению иммунитета, отставанию в развитии и даже гибели.

Питательные вещества подразделяют по их биологическому воздействию и химическому составу на воду и сухие вещества (минеральные, органические и витамины). Суточную потребность в них рассчитывают, исходя из годовой потребности птицы в питательных веществах в среднем на одну голову, поэтому необходимо знать питательную ценность кормов и кормовую норму. В дальнейшем это позволит составить рацион домашней птицы.

Потребность в питательных веществах находится в прямой зависимости от вида птицы, возраста, породы, живого веса, природно-климатических условий и условий содержания.

Содержание в рационе необходимого для поддержания организма в здоровом состоянии количества питательных веществ называют кормовой нормой. Нормирование питательности кормов снижает затраты на производство продукции.

Питательность корма – это обеспечение потребностей организма. Набор кормов, удовлетворяющий кормовую норму по питательности, называют рационом. Его составляют, исходя из физического состояния, интенсивности использования, с учетом породы и возраста птицы. Сочетание различных кормов в необходимом соотношении обеспечивает рациональное кормление.

Получаемая с кормами энергия расходуется не только на обеспечение жизнедеятельности организма, частично она выделяется с испражнениями, другая часть обеспечивает

энергией процесс переваривания собственно корма, терморегуляцию организма. Некоторое время назад ученые, рассчитывая сэкономить энергию, идущую на рост пуха и пера, вывели голых кур. Но результат оказался прямо противоположный. Голые куры стали тратить на терморегуляцию больше энергии, чем обычные. Потери энергии корма на терморегуляцию составляют в среднем 12 %. При подборе рационов руководствуются нормами обменной энергии, соотнося ее содержание в корме и в кормосмеси с данными питательности и норм кормления.

Способы кормления

В зависимости от условий приусадебного хозяйства применяют различные способы кормления домашней птицы: сухой, комбинированный и влажный.

Независимо от выбранного способа необходимо обеспечить птице постоянный доступ к свежей питьевой воде. Специалисты советуют добавлять в воду летом раз в два дня небольшое количество марганцовки, а зимой – несколько капель йода. Считают, что добавление йода предотвращает заболеваемость кокцидиозом.

Сухой способ кормления

С точки зрения приготовления кормов этот способ кормления самый легкий, так как в его основе лежит использование рассыпчатых и гранулированных комбикормов (заводского приготовления). Витамины в этом случае включают в виде порошков.

Иногда при сухом способе кормления в рацион вводят зерновые добавки. Для соблюдения баланса в рацион включают животные корма, но также в сухом виде.

На одну голову взрослой птицы в сутки требуется полноценных (полностью обеспечивающих потребность) комбикормов: курам яичного направления – 120 г, курам мясного направления – 160 г, индейкам (самцам) – 500 г, индейкам (самкам) – 260 г, уткам яичного направления – 240 г, уткам мясного направления – 270 г, цесаркам – 120 г, перепелам – 24 г, гусям – 330 г.

К недостаткам относятся сравнительно высокие цены на комбикорма. Преимущества сухого способа кормления заключаются в том, что их готовят в заводских условиях, применяя научно разработанные нормы. Это позволяет соблюдать баланс в рационе домашней птицы в условиях приусадебного хозяйства.

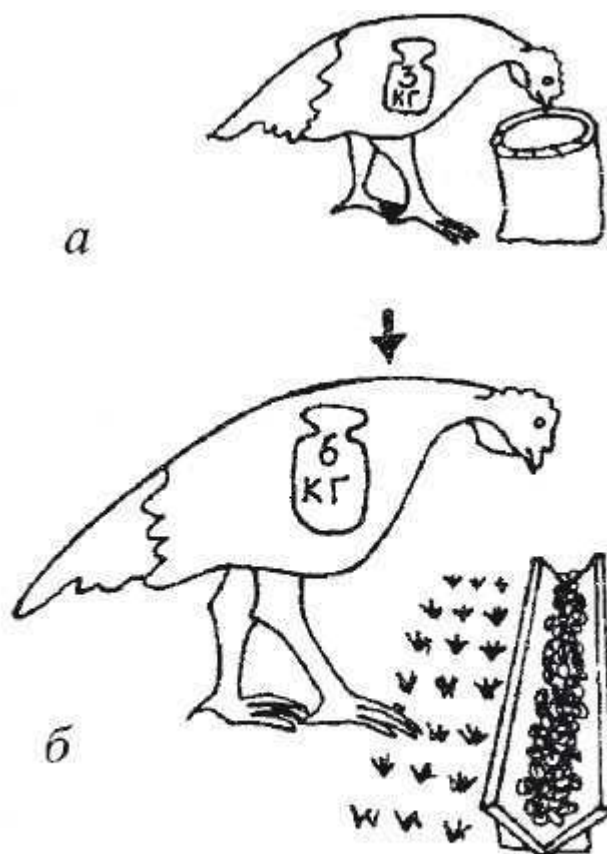

Эффективность кормления индеек: а — кормление только зерном; б — кормление зерном и зелеными кормами

Влажный способ кормления

Это трудоемкий способ кормления. Кроме того, при приготовлении влажных кормов в домашних условиях возникает необходимость в частом мытье и дезинфицирующей обработке кормушек вследствие их быстрого закисания и появления вредной микрофлоры.

Основой влажного способа кормления являются бульон, сыворотка, обрат, вода и мешанки. В состав мешанок входят концентрированные, сочные и другие корма. При этом способе кормления зерно, используемое в рационе, частично, а иногда и полностью проращивают.

Мешанку готовят непосредственно перед кормлением. При этом ориентируются на такой объем корма, который поедается птицей в течение 40 минут. Главным правилом, соблюдаемым при приготовлении мешанок, является рассыпчатость, так как липкий корм забивает носовые отверстия клюва птицы.

К преимуществам влажного способа можно отнести использование местных кормов.

Комбинированный способ кормления

При этом способе кормления в рационе комбинируются сухие и влажные корма, такие, как цельное и измельченное зерно, травяная мука, корнеплоды, силос, жмыхи, шроты,

комбикорма, мешанки и др. Используются различные местные растительные корма и кухонные отходы. Таким образом, комбинированный способ кормления позволяет рационально использовать возможности приусадебного хозяйства, что существенно сокращает расходы на приобретение кормов и снижает себестоимость продукции.

Кормление кур

В приусадебном хозяйстве для кормления кур используют комбикорма, пищевые отходы, зерно, отходы приусадебного участка.

Контроль за кормлением можно вести по наблюдению за пометом. При сбалансированном питании у здоровой птицы помет темного цвета с белым налетом, плотный по консистенции. При излишнем содержании в рационе углеводов помет приобретает желтый цвет и тестообразную консистенцию. Водянистая консистенция со слизистыми полосками красного цвета свидетельствует об избытке белка.

Необходимо обратить внимание на кормление кур в период линьки, когда организм птицы нуждается в кормах, богатых минеральными веществами, особенно серой. Рацион необходимо сбалансировать, так как от этого зависит быстрота смены оперения. Полезно включить в состав кормов бобовые растения, молочные продукты. Сильный эффект оказывает включение в рацион линяющей птицы зеленой хвои.

Кормление кур яичного направления

На одну курицу-несушку при средней яйценоскости до 200 яиц в год требуется 39 кг концентрированных кормов, 15 кг сочных и зеленых кормов. Ежедневный рацион одной птицы должен быть равен 300 ккал обменной энергии и содержать 19,4 г сырого протеина (табл. 5, стр.111). При более высокой продуктивности (свыше 200 яиц в год) нормы кормления возрастают.

Не менее трети зерна необходимо скармливать в пророщенном виде, так как это способствует обогащению рациона несушки ценными витаминами. Кормление в условиях приусадебного хозяйства осуществляется 3–4 раза в день.

Минеральные корма дают в отдельных кормушках, а мел – вместе с ракушками или известняком. Специалистами установлено, что для нормального образования скорлупы яиц подкормку, содержащую кальций, необходимо скармливать птице во второй половине дня. В первое кормление лучше давать известняк, а во второе – ракушку.

Кормление кур мясного направления

Обмен веществ у кур мясного направления ниже, чем у кур яичного направления в силу более низкой интенсивности яйцеобразования. Птицы склонны к переданию.

В условиях приусадебного хозяйства оптимальным считают комбинированный способ кормления. Использование сухого способа, особенно с применением гранулированных комбикормов, способствует ожирению кур. По этой же причине необходимо регулировать соотношение мучной смеси и зерна. Влажную мешанку дают строго нормированно и убирают несъеденные остатки не позднее чем через 40 минут.

Кормление осуществляют 3–4 раза в сутки: осенью и зимой – в 8, 12 и 18 часов, а весной и летом – в 6, 8, 12, 18 часов. При клеточном содержании количество кормлений увеличивают, а в рацион дополнительно вводят витамины А и D и рыбий жир.

Кормление кур мясояичного направления

В домашнем хозяйстве кормление кур мясояичного направления осуществляют комбинированным способом с использованием влажных и рассыпных мешанок, мучных и концентрированных кормов. Куры данного направления продуктивности имеют больший живой вес, чем, например, птицы яичного направления, поэтому объем потребляемых ими кормов также выше. В связи с этим необходимо следить за сбалансированностью кормов, так как увеличивается вероятность ожирения птицы.

Режим питания четырехразовый. Влажные мешанки скармливают курам дважды в день: утром и в обед. Зерновые корма поедаются охотнее, но преобладание их в рационе приводит к снижению поедаемости других кормов. При скармливании влажной мешанки необходимо учесть, что готовят ее непосредственно перед употреблением и в объеме, который поедается курами в течение 40 минут. Остатки мешанки сразу после кормления обязательно убираются, так как быстро закисают.

Кормление цыплят

В качестве корма в первые дни жизни цыплят в домашних условиях используют творог и вареные вкрутую яйца, которые перетирают с мелкой крупой (овсяной, ячменной, пшеничной или кукурузной). В растертое яйцо рекомендуют добавлять немного морковного сока: на 2 сваренных вкрутую яйца берут сок одной морковки среднего размера, которую предварительно трут на терке и отжимают через марлю. В рацион цыплят можно включать свежую простоквашу. Очень полезны мешанки, приготовленные на основе свежей простокваши.

Вне зависимости от применяемого корма птенцов необходимо обеспечить постоянным доступом к свежей питьевой воде. Начиная с 4-дневного возраста в корм добавляют рыбий жир (по 0,05 г на голову в сутки, каждые 10 дней вдвое увеличивая количество граммов) и минеральную подкормку (дробленые ракушки и песок). Сухие корма животного происхождения начинают вводить в рацион цыплят не ранее чем в недельном возрасте. С этого же возраста специалисты рекомендуют включать в рацион вареный картофель и скармливать его вместе с мучной смесью.

С первых дней и до месячного возраста цыплят кормят 5 раз в день: в 6, 9, 12, 15, 18 и 21 час, чередуя сухое дробленое зерно с влажными мешанками.

Кормление бройлеров

Корм для цыплят яичного направления отличается от корма бройлеров (цыплят мясного направления) высокой калорийностью, повышенным содержанием белков и витаминов. Клетчатка снижает привесы, поэтому корма, богатые ею, не должны преобладать в рационе птицы.

При кормлении бройлеров оптимальным считают использование сухого способа кормления, при котором применяют полнорационные комбикорма. Если такой способ невозможен, то его заменяют комбинированным. В этом случае цыплятам скармливают дробленые сухие мучные смеси, зерно и влажные мешанки.

Питьевая вода у цыплят должна быть постоянно. Необходимо следить, чтобы она была свежей и чистой, так как качество воды сказывается на состоянии здоровья птицы, а ее нехватка вызывает падеж.

Кормление индеек

Кормление индеек отличается от кормления кур, так как эти птицы очень требовательны к кормам. Индейки склонны к ожирению. Необходимо обеспечивать их разнообразными и доброкачественными кормами, особенно в раннем возрасте. В период интенсивного роста им требуется больше белковых и витаминных кормов.

Индейки лучше кур приспособлены к пастбищному содержанию, поэтому основой рациона является трава. При пастбищном содержании одна птица потребляет в сутки до 400 г зелени. Выпасают их с ранней весны по позднюю осень, а в зимний период зеленую траву заменяют травяной мукой и сочными кормами. В приусадебном хозяйстве при наличии выгулов экономия кормов может составить до 30 %. Полезно включать в зимний рацион сушеные водоросли. В холодное время года индеек кормят 3 раза в день.

Примерный суточный рацион на одну голову может включать: 180 г зерна, 30 г отрубей, 200 г сухих белковых кормов, 50 г витаминной травяной муки, 60 г сочных кормов, 120 г картофеля (обязательно вареного).

В племенной сезон количество комбикормов в рационе увеличивают. Индюкам в корм добавляют больше витамина Е (до 30 г на одну голову). В рационе индеек содержание протеинов животного происхождения доводят до 20 %. При приготовлении влажных мешанок используют обрат и мясной бульон. Что касается питьевой воды, то следят за тем, чтобы в сутки на одну голову приходилось до 1,5 л.

Влажные мешанки плохо поедаются, поэтому необходимо добавлять в нее измельченную зелень: крапиву, клевер и т. д. При отсутствии зелени используют сочные корма.

Любимые лакомства индеек – ягоды крыжовника, клубни и листья топинамбура. Птицы с удовольствием поедают садовых вредителей – колорадских жуков и мокрицу.

Кормление индюшат

Индюшат в первые дни жизни кормят 8 раз в сутки, к 2-месячному возрасту сокращая число кормлений до 4 раз. Первые дни кормят сваренными вкрутую и протертыми яйцами с мелко порезанной ножницами зеленью. Позднее яйца растирают с добавлением мелкой пшеничной крупы в пропорции 4:1. Кроме того, в рацион включают свежий творог, протертый с мелкодробленой крупой. При комбинированном способе кормления используют влажные мешанки, приготовленные на простокваше, снятом молоке или бульоне.

Особое значение для индюшат имеет содержание в рационе свежей зелени: молодые капустные листья, зеленый лук, клевер, свекольная ботва и др. Ее включают в рацион, начиная с 4-дневного возраста. До 10-дневного возраста свежая зелень составляет до половины веса кормов, а в дальнейшем – 100 %.

Для обеспечения индюшат витаминами и минеральными веществами в рацион добавляют рыбий жир (10–12 капель на одного птенца), мел и дробленые ракушки.



Кормушка с сеном для индеек



Схема загона для индеек с правильным расположением кормушек; в середине ясли

При наличии пастбища индюшат выпасают отдельно от другой птицы и взрослых особей. После того как индюшата привыкнут к пастбищу и хорошо оперятся, количество кормлений уменьшают сначала до двух раз в день, а затем до одного.

Кормление гусей

Гуси сильно выделяются из всех домашних сельскохозяйственных птиц способностью переваривать большой объем корма с высоким содержанием клетчатки. Объяснение этого гусиного феномена заключается в особенностях пищеварения и обмена веществ. Благодаря этим особенностям гуси могут полностью удовлетворять свои потребности на хороших пастбищах, что позволяет птицеводам существенно сэкономить на концентрированных кормах.

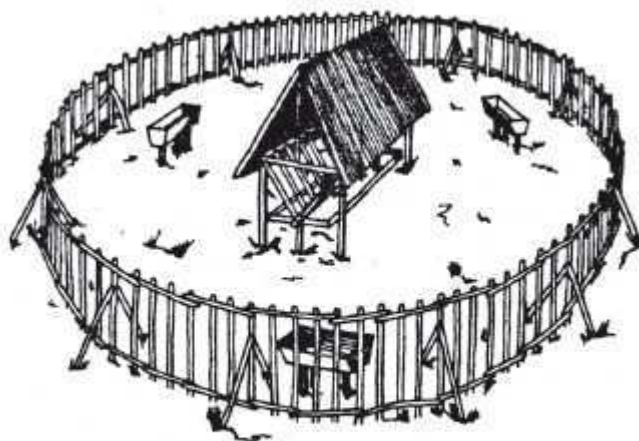
Лучше всего устраивать выпас гусей на пастбищах с разнотравьем: они более полно используются птицей. Часто выпас устраивают на посевах люцерны или клевера. В целях рационального использования пастбища его делят на 4 части и выпасают птицу в течение недели на одном из участков, затем переводя на другой. Таким образом организуется замкнутый цикл.

В первую очередь птица поедает одуванчики, клевер, желтую люцерну, вику, тысячелистник, пырей ползучий, которые птица предпочитает остальной траве. Затем наступает очередь мятлика, тимофеевки, мышиного горошка и вьюнка. Оставшуюся траву после перевода птицы сразу скашивают. К тому времени, когда гусей переведут опять на этот участок, отрастет свежая молодая трава. Для выпаса 3–4 гусей требуется пастбище площадью примерно 6 соток. При отсутствии вблизи пастбища естественного водоема следует организовать поение птицы непосредственно на выгуле. В сутки потребность взрослой птицы в питьевой воде составляет примерно 1 л. Если водоем расположен недалеко, то гусей гоняют на него 3–4 раза в сутки. Оптимальным считают использование пастбищ вблизи водоемов. Если нет возможности полноценно использовать пастбище, а также и при недостатке корма необходимо организовать кормление гусей 1–2 раза в сутки. При однократном кормлении на ночь дают зерно или зерноотходы, при двукратном утром скармливают влажную мешанку, а на ночь насыпают в кормушку сухие корма.

В осенне-зимний период и при отсутствии пастбищ в мешанки включают витаминную муку и сочные корма. Картофель используют в рационе только в вареном виде в объеме, не превышающем 400 г в сутки (на одну голову). Витаминную муку добавляют по 50–60 г в день.

При сухом способе кормления используют полнорационные комбикорма. Этот способ кормления рекомендуют в племенной период. В среднем одной взрослой птице скармливают в день 300 г сухих кормов.

В приусадебном хозяйстве обычно используют комбинированный способ кормления. В этом случае в продуктивный период гусей кормят 4 раза в сутки, причем трижды используют влажные мешанки, а на ночь, примерно за час до захода солнца, в кормушки насыпают зерно. В период, предшествующий этому, режим кормления трехразовый. Зерно дают также на ночь.

Для улучшения яйценоскости и повышения инкубационных качеств необходимо составлять рационы с повышенным содержанием протеина, витаминов и включать животные корма. Главным принципом составления рациона является сбалансированность.

В племенной (табл. 6, стр.1112) период обязательно используют дополнительную подкормку. Это позволит предотвратить снижение веса, часто наблюдаемое у самцов в этот период. В качестве подкормки применяют проращенный овес – 100 г, пекарские дрожжи – 5 г и рыбий жир – 2 г.

Скармливают подкормку утром, после того как выпустят гусынь на выгул (в присутствии самок гусаки подкормку не едят). Первые несколько дней гуси будут волноваться и плохо поедать подкормку, но через несколько дней наступит привыкание к такому режиму. На выгул самцов выпускают примерно через час после гусынь.

Кормление гусят

Первые несколько дней гусят кормят сваренными вкрутую яйцами, творогом, дроблеными кукурузой и пшеницей, овсяной крупкой и мелко резаной зеленью (крапиной, разнотравьем бобовых и злаковых). Зелень в рационе птенцов должна составлять 40–50 % от веса кормов. С самых первых дней рекомендуют использовать моченый дробленый горох.

С 5-дневного возраста в рацион вводят мясокостную и рыбную муку, а с 10-дневного возраста – вареный картофель. Муку в рационе используют в количестве 5 %, а картофель – 30 %. С этого же возраста вводят свеклу и жмыхи. Зерновые, вводимые в рацион гусят моложе 20-дневного возраста, обязательно отсеивают от оболочек. В течение всего дня следят за тем, чтобы у гусят была свежая вода, в которую раз в неделю в профилактических целях добавляют несколько кристалликов марганцовки.

Выращивание гусят можно проводить по двум типам: интенсивному и экстенсивному. В первом случае в стадо объединяют гусят 30-дневного возраста, и это стадо содержат отдельно от других. При интенсивном выращивании в рационе используют объемистые корма: картофель, комбикорм и зелень (табл. 7, стр.113). Отсутствие комбикорма можно восполнить дробленой зерносмесью. В пастбищном выпасе при таком способе выращивания молодняк не нуждается.

Влажные мешанки для гусят готовят на основе мясного или рыбного бульона, обраты или пахты пять раз в сутки, а на ночь в кормушки раскладывают сухие корма. Очень питательны мешанки, приготовленные на свежей простокваше. Чтобы корм не забивал носовые отверстия в клюве, что может привести к гибели птенца, мешанка должна быть обязательно рассыпчатой.

При интенсивном выращивании для кормления молодняка до 60-дневного возраста затрачивают в среднем на одну голову: 30 кг зелени, 10 кг зерномучных кормов, 3 кг жмыхов. Зелень, используемая при кормлении, не должна быть вялой или грубой, так как она поедается хуже. Поэтому ее заготавливают утром и вечером непосредственно перед кормлением. Необходимо учесть, что использование травы с пастбищ, где паслись взрослые гуси, повышает риск заражения гусят глистами.

Вес гусенка к 60-дневному возрасту при интенсивном выращивании на мясо достигает в среднем по породам 4,5 кг. Дальнейшее выращивание до 100-дневного возраста увеличивает расход кормов, что повышает себестоимость мяса, к тому же снижается качество тушки за счет пеньковатости.

При экстенсивном выращивании используют естественные пастбища. Вес гусенка к 60-дневному возрасту при этом типе достигает в среднем 4 кг.

При кормлении на естественных пастбищах необходимо брать в расчет использование трав. Ктравам, не поедаемым гусятами, относятся ромашка, василек, водяной перец и лютик. При загонном выращивании расчет площади пастбища зависит от состояния травы.

При выращивании ремонтного молодняка необходимо организовать дополнительное подкармливание. Делают это на ночь. В качестве корма используют фуражное зерно и полноценные зерновые отходы. По мере ухудшения состояния пастбища увеличивают число кормлений до 2 раз в день (утром и вечером). Кормят влажными мешанками, включая в их состав корма с высоким содержанием протеинов. Зерномучные корма для племенного молодняка используют в меньших количествах, чем при интенсивном выращивании на мясо. С 30-недельного возраста ремонтный молодняк переводят на рацион взрослых птиц.

Кормление цесарок

Кормление цесарок осуществляют по принципу кормления кур яичного направления. При организации выгулов птица потребляет большое количество насекомых и травы.

Особенно много склевывается колорадского жука. Также цесарки поедают саранчу, долгоносиков, бабочек и других вредителей.

При наличии пастбища кормление организуют два раза в сутки (утром и вечером). При этом для кормления используют зерно и зерноотходы. Одной цесаркой в среднем потребляется в год до 10 кг свежей зелени.

Кормление цесарят

Кормят цесарят так же, как и цыплят (табл.8, стр.114): дают сваренные вкрутую яйца, свежий творог, добавляя мелкую крупу и мелко резанную зелень. Свежая зелень должна постоянно присутствовать в рационе. Лакомством для птенцов являются молодые листья одуванчиков, клевера, крапивы, подорожника. С удовольствием цесарята поедают различных насекомых, особенно муравьев.

Молокопродукты используют в виде свежей простокваши. В качестве минеральной подкормки применяют толченую скорлупу яиц и толченый мел. Кормят цесарят первые дни каждые 2 часа, постепенно сокращая число кормлений до 3 раз. Молодняк обеспечивают свежей водой, в которую раз в пять дней добавляют небольшое количество марганцовки (слабо-розовый раствор) в качестве профилактики.

Выпасть цесарят начинают с месячного возраста. Они хорошо используют пастбища и оплачивают корма привесом.

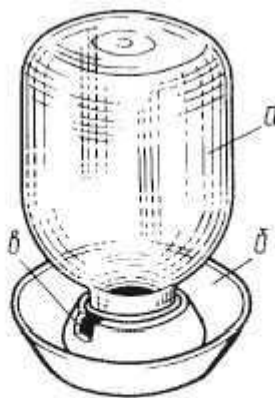

*Вакуумная поилка:
а — банка с водой; б — поддон; в — канал*

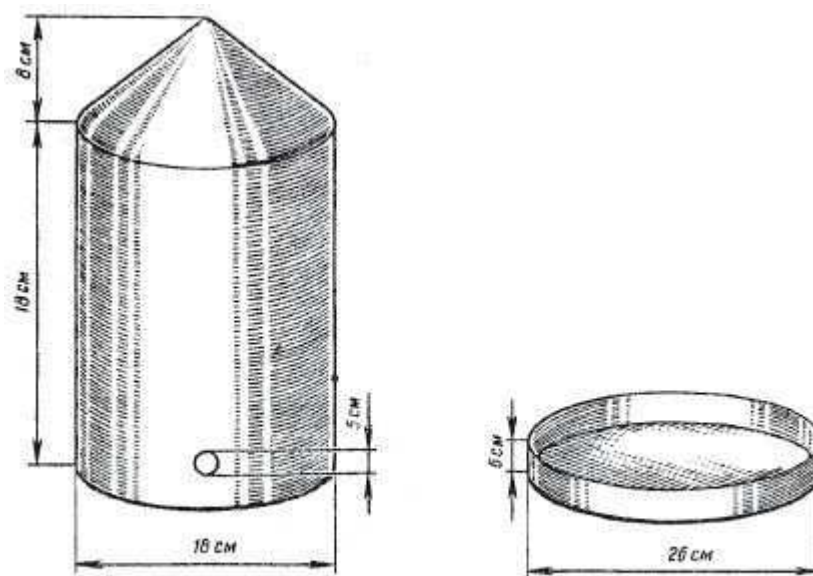

Автоматическая поилка из оцинкованного железа

Кормление уток

У утки интенсивный обмен веществ. Режим и тип ее кормления не зависят от времени года, породы и продуктивной направленности птицы.

Наиболее ценный зерновой корм для уток – кукуруза. В рационе взрослой утки она может составлять до 40 % от общего количества зернового корма. При использовании ячменя его следует отсеивать от оболочек. Мешанки для кормления готовят на воде, бульоне и обрате. Зимой в морозные дни ее готовят на теплой основе. В этот период увеличивают количество скармливаемых клубней, корнеплодов и зелени, а белковые корма уменьшают.

За месяц до начала яйцекладки три раза в день уток кормят влажными мешанками, а на ночь им дают зерно (замоченное или пророщенное). Увеличивают долю белковых кормов, а долю корнеплодов и клубней уменьшают.

В период яйцекладки режим кормления четырехразовый. В рационе увеличивают содержание белковых кормов, заменяя травяную муку мясокостной, творогом, жмыхом. Активнее утки поедают рассыпчатые мешанки, поэтому корма увлажняют мясным или рыбным бульоном, обратом и сывороткой.

В приусадебном хозяйстве зачастую используют сезонное выращивание уток на мясо. В таких случаях кормление разделяют на два периода – продуктивный и непродуктивный. Сезонность обусловлена, как правило, недостаточной кормовой базой. Летом и осенью проще организовать кормление при использовании выгула на водоемах. При этом затраты на корма снижаются до 50 %.

В непродуктивный период при содержании на водоемах уток кормят только на ночь зерном и зерноотходами. Кормление в продуктивный период осуществляют таким образом, чтобы птицы не снижали свой вес. Влажные корма готовят непосредственно перед скармливанием и с таким расчетом, чтобы утка поела их за 40–50 минут. Количество корма регулируют, наблюдая за утками: если корм остается в кормушках, норму уменьшают; если его поедают быстрее, норму увеличивают. Часть зерна

желательно скармливать в пророщенном виде. Это повышает продуктивные качества уток. В период линьки уток увеличивают количество белковых кормов: творога, обраты, кормовой муки. Рекомендуют также для ускорения отрастания нового пера скармливать в этот период серный цвет (неорганическую серу). Ее добавляют во влажные мешанки из расчета 3 г на голову в течение 4 дней каждой декады.

Кормление утят

В первые дни жизни утят кормят сваренными вкрутую яйцами (куриными или утиными), растертыми с дробленой кукурузой или ячменной крупкой. Начиная с 2-дневного возраста, в рацион включают творог по 3–5 г в сутки на одного утенка. С 10-дневного возраста дают свежую зелень, предварительно ее измельчив. В мешанки добавляют вареный картофель и корнеплоды. Вплоть до 20-дневного возраста при использовании овсяной или ячменной муки необходимо отсеивать оболочки. С этого возраста в рацион вводят отходы: кухонные и садово-огородные. Кормление в этом возрасте осуществляют 3 раза в сутки, с 30-дневного возраста – 2 раза в сутки. Важным компонентом в рационе являются дрожжи.

Разделение в кормлении утят на мясо и ремонтных происходит в возрасте 45 дней. С этого возраста в рационе утят увеличивают количество зеленых кормов, а количество белкового корма уменьшают. Цельное зерно включают сначала в состав мешанок, затем постепенно его исключают из состава мешанок, скармливая в вечернее кормление.

При использовании водоемов кормление производят 2 раза в сутки: утром – влажной мешанкой, на ночь дают цельное зерно или полноценные зерноотходы.

При отсутствии таких богатых протеинами кормов, как мясокостная и рыбная мука, можно заменить их другими местными кормами, например, творогом или утильным мясом.

При содержании утят 30-дневного возраста на водоемах, богатых кормами, дополнительные белковые и витаминные корма не нужны. Дважды в сутки утят подкармливают зерном. В вечернее кормление (в 8 часов вечера) зерно скармливают в большом количестве, чтобы утята имели возможность наесться досыта.

Использование в кормлении уток водной растительности сокращает расходы на корма, повышает питательность рациона и приносит значительную экономию. Так, например, сбор ряски, элодеи, роголистника в период с 15 июня по 1 октября включительно дает свыше 50 кг на 1 м². Эти корма охотно поедаются утками.

Нормы использования водной растительности в кормлении утят при отсутствии водного выгула составляют на одну голову в сутки: до 10-дневного возраста – 20 г, с 10– до 20-дневного – 35 г, с 20 – до 30-дневного – 135 г, с 30 – до 40-дневного – 235 г, с 40 – до 50-дневного – 385 г, к 70-дневному возрасту – 700 г, а для утят старше 120-дневного возраста – 900 г. При наличии водного выгула приведенные нормы сокращают вдвое.

Нужно помнить, что утята способны доставать корм с глубины, не превышающей 0,5 м, поэтому целесообразнее использовать мелкие водоемы или участки мелководья. При выращивании на водных выгулах необходимо, чтобы берега были пологими. Примерно за неделю до убоя выгул на водоемы прекращают и переводят на откорм.

Если утят выращивают на мясо, то их обильно кормят в течение всего периода. Основным кормом являются влажные мучные мешанки, которые должны быть рассыпчатыми.

Примерное соотношение жидкости и сухой смеси – 10:3. Рассыпчатость корма можно определить, сжав его в руке: если после разжатия корм рассыпается, то жидкости достаточно, если склеивается, то необходимо ввести еще сухой смеси.

В состав мешанок входят дробленое и молотое зерно двух-трех видов, пшеничные отруби, мясокостная или рыбная мука, витаминные и минеральные корма, жмыхи. Хороший результат при выращивании на мясо дают гранулированные комбикорма. Мясокостную муку можно заменить творогом из расчета 1:3.

Кормление перепелов

При кормлении перепелов используют гранулированные комбикорма, а при их отсутствии применяют зерносмесь, состоящую из дробленой кукурузы, пшеницы и очищенного от пленок овса. В смесь можно добавить просо. В небольшом количестве включают в рацион корма животного происхождения: творог – 3 г, мясо (нежирное) или мелкую свежую рыбу – 5 г, немного сухого молока, вареное яйцо, а также отходы со стола. Свежую зелень и морковь вводят в ежедневный рацион, так же как и минеральные подкормки: толченую яичную скорлупу, дробленые ракушки, песок и мел. Хорошей протеиновой подкормкой являются мелкие мучные черви.

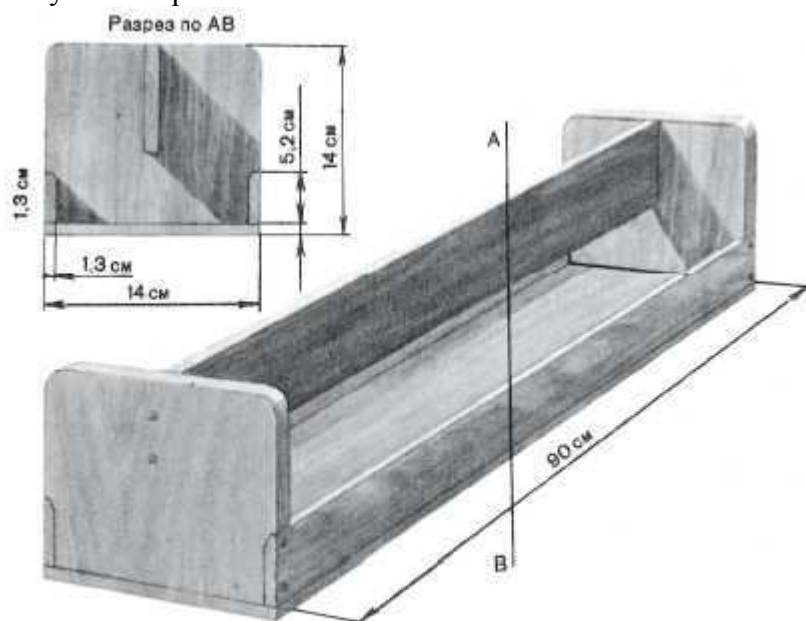

Кормушка для гусят до 15-дневного возраста

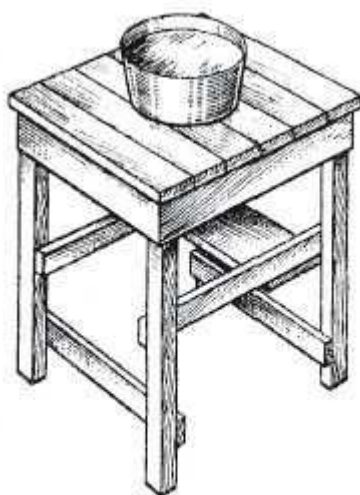

Открытая поилка на подставке

Таблица 1. Питательная ценность белковых кормов животного происхождения

<i>Корма</i>	<i>Содержание в 1 кг корма эквивалент 1 корм. ед.</i>
куриное яйцо	1,6
молоко, 3,5% жир.	2,8
молоко, 4% жир.	2,7
мясокостная мука	1,1
обрат	7,7
пахтанье	5,9
сыворожка кислая	12,5
сыворожка сладкая	9

Таблица 2. Питательная ценность злаковых

<i>Корма</i>	<i>Содержание в 1 кг корма эквивалент 1 корм. ед.</i>
Кукуруза	0,7
Овес	1
Пшеница	0,8
Рожь	0,8
Ячмень	0,8

Таблица 3. Питательная ценность корнеплодов и клубней

<i>Корма</i>	<i>Содержание в 1 кг</i>
Свекла кормовая	8,3
Морковь кормовая	7,1
Топинамбур (земляная груша)	4,3
Свекла сахарная	3,8
Картофель замороженный	3,3
Картофель вареный	3,3
Картофель силосованный	2,8

Таблица 4. Содержание основных минеральных веществ (мг в 100 г корма)

Корм	Кальций	Фосфор	Натрий
соль	0	0	37,2
картофель	0,01	0,05	0,05
тыква желтая	0,02	0,03	0,02
свекла, корнеплод	0,04	0,07	0,06
яйца куриные	0,05	0,21	0
морковь	0,06	0,05	0,05
ячмень с пленками	0,06	0,34	0,04
пшеница	0,06	0,4	0,02
рис с пленками	0,07	0,23	0,03
просо	0,07	0,3	0,03
ячмень без пленок	0,07	0,35	0,03
овес без пленок	0,11	0,25	0,03
сорго	0,11	0,25	0,03
силос кукурузный	0,14	0,05	0,02
молоко снятое	0,14	0,1	0,05
отруби пшеничные	0,14	1	0,04
капуста кормовая	0,17	0,04	0,02
шрот арахисовый	0,18	0,53	0,05
овес с пленками	0,2	0,35	0,03
жмых арахисовый	0,24	0,67	0,03
клевер молодой	0,3	0,08	0,02
творог			
средней жирности	0,3	0,24	0,15
шрот			
подсолнечный	0,32	0,91	0,08
шрот льняной	0,33	0,76	0,06
жмых подсолнечный	0,33	0,91	0,09
жмых льняной	0,36	0,82	0,06
жмых хлопковый	0,36	0,95	0,06
кровяная мука	0,37	0,34	0,95
шрот соевый	0,38	0,65	0,04
жмых соевый	0,42	0,63	0,04

кормовые фосфотиды	0,42	1,07	0,06
люцерна молодая	0,46	0,07	0,02
перьевая мука	0,6	0,56	0,36
травяная мука	0,92	0,21	0,12
молоко сухое обезжиренное	1,24	1,2	,54
мясокостная мука	10,5	5,35	1,55
костная мука			
необезжиренная	19	9,37	1,94
кукуруза	2,05	0,3	0,03
костная мука обезжиренная	21	12,4	2,1
известняк	32	0	0
трикальцийфосфат	32	14	0
мел	33	0	0
ракушка	33	0	0
рыбная мука	8	6,4	2,2

Таблица 5. Примерный суточный рацион кур яичного направления по временам года (г на голову)

Корма	Зима	Весна	Лето	Осень
свежая зелень, или травяная мука	0	20	30	20
гравий	5	3	0	3
дрожжи	1	1	1	1
жмыхи, шроты	3	4	3	3
зерно дробленое	12	13	12	12
зерно цельное	50	55	60	55
костная мука	50	45	40	45
морковь	1	1,5	1,5	1
мясокостная мука	40	20	0	20
обрат	5	7	5	5
поваренная соль	20	30	30	20
пшеничные отруби	0,7	0,7	0,7	0,5
ракушка, мел	10	10	10	10
	4	5	4	4

Таблица 6. Примерный суточный рацион гусей в продуктивный период (г на голову)

Корма	Кол-во
картофель вареный	100
морковь красная	100
овес	100
капустный лист	50
клеверная мука	50
пшеница фуражная	50
пшеничные отруби	50
ячмень пророщенный	50
рыбная мука	20
соевый шрот	20
ракушки дробленые	6
гравий	5
кормовые дрожжи	5
мел	5
рыбий жир	4
соль	0,5

Таблица 7. Суточный рацион для гусят при интенсивном выращивании на мясо

Корма	Возраст						
	1-5	6-10	11-20	21-30	31-40	41-50	51-60
<i>Рацион на основе вареного картофеля</i>							
вареный картофель	0	20	40	100	120	130	225
жмых	25	50	0	0	0	0	0
зелень	5	30	60	130	200	300	300
зерно	15	15	30	35	55	55	60
корма животного происхождения	2	7	15	30	30	30	20
обрат	25	50	0	0	0	0	0
отруби	3	5	15	40	40	40	30
ракушка	0,3	0,5	1,5	2	3,5	3,5	3,5
<i>Рацион на основе комбикормов</i>							
зелень	5	20	60	100	200	300	500
зерно	15	21	41	97	97	97	100
морковь	5	20	20	20	0	0	0
обрат	25	50	50	50	0	0	0
отруби	3	6	13	40	50	50	60
ракушка	0,3	0,5	1	3	4	4	5
сухие корма животного происхождения	2	4	14	28	25	25	17

Таблица 8. Примерный рацион цесарят на первые шесть недель (г на голову в сутки)

Корма	Возраст (недель)		
	1	2-3	4-6
гравий	0,1	0,2	0,3
дрожжи	0,1	0,5	1
зелень	1	3	10
комбикорм (куриный)	5	15	35
обрат	6	10	12
пшеничные отруби	2	4	5
пшено	4	8	10
ракушка	0,2	0,3	0,5
рыба (отварная)	0	0	5
рыбий жир	0,1	0,2	0,5
творог	0	4	8
яйцо	1	1	0

Болезни птиц и их лечение

В большинстве случаев заболевание птицы, так или иначе, связано с плохим уходом и некачественным, или неполноценным, кормлением.

Инфекционные заболевания

Самыми опасными считаются инфекционные, или заразные, заболевания, так как при их возникновении поражается вся птица, содержащаяся в хозяйстве.

Кокцидиоз

Кокцидиоз – это серьезное заболевание, которое передается диким и домашним птицам грызунами через корма и инвентарь. Пораженные животные плохо несутся, не прибавляют в весе и гибнут.

Возбудители заболевания – кокцидии – широко распространены в природе. Это простейшие паразиты, среди которых выделяют несколько родов. Все они имеют сложный жизненный цикл. Заражение происходит во время заглатывания ооциты с кормом и водой. Попав в желудочно-кишечный тракт, ооциста подвергается воздействию желчи и пищеварительных ферментов. Ее оболочка разрушается, и спорозоиты, проникая в эпителиальные клетки кишечника, размножаются. Паразитируют, как правило, в кишечнике.

Для некоторых кокцидии характерна строгая хозяйная специфичность, то есть хозяевами паразитов являются определенные виды тех или иных птиц, но встречаются и исключения.

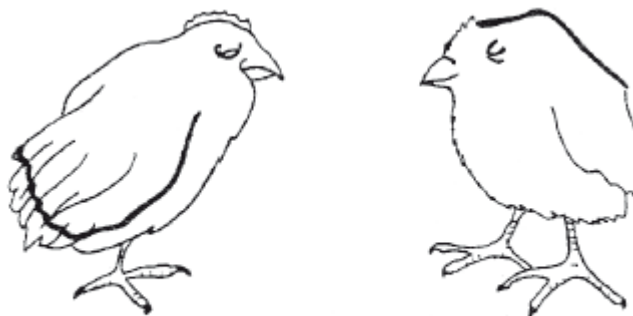

Цыплята, больные кокцидиозом



Схема заражения кишечными паразитами

Самое большое количество возбудителей, вызывающих заболевание кокцидозом, найдено у кур. Однако далеко не все они хорошо изучены. Один из самых распространенных видов кокцидий – эймерия тенелла – устойчива к неблагоприятным условиям внешней среды и более года сохраняет способность к заражению. Попадая в организм кур, она развивается в слепых отростках, нарушая функции пищеварения и повреждая слизистую.

Некоторые виды кокцидий имеют меньшее распространение, но это не делает их менее опасными. Они развиваются в тонком и толстом отделах кишечника птиц.

Выделены виды кокцидий, заражению которыми подвержены только цыплята. Это происходит в случаях большой концентрации ооцит. Локализация происходит в двенадцатиперстной кишке. У цыплят снижается способность к перевариванию белка, а также нарушается всасываемость аминокислот. На сегодняшний день специалисты выделяют девять видов кокцидий у индеек. Они локализуются в различных отделах кишечника птицы: тонком кишечнике, прямой и двенадцатиперстной кишке, а также слепых отростках. Один из видов возбудителей был впервые обнаружен у перепелов, но позже им были заражены индейки.

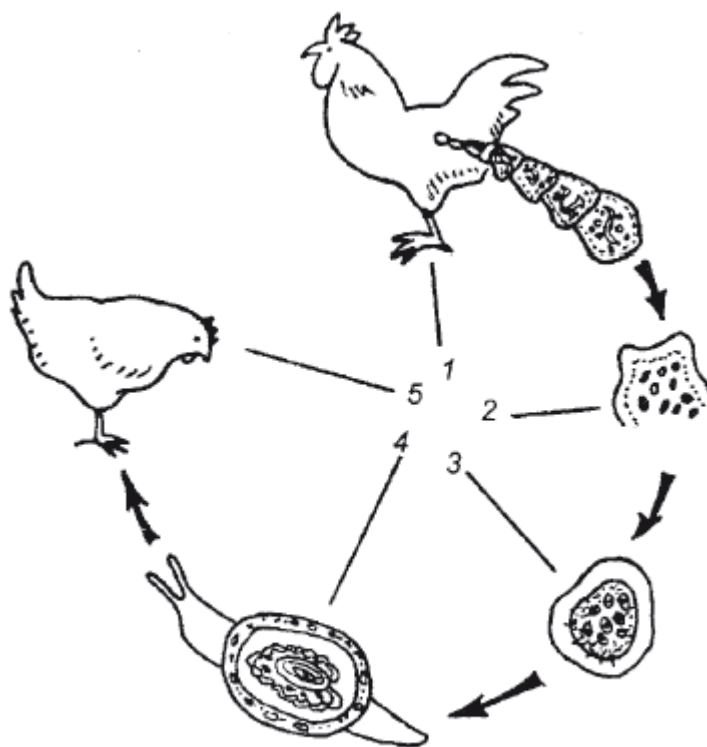
У уток, согласно исследовательским данным, паразитируют около десяти видов кокцидий. Для некоторых, однако, домашние утки не являются специфическими хозяевами. Часть патогенных для них кокцидий совершенно непатогенны для гусей, хотя встречаются у них.

Для домашних гусей характерны более десятка видов кокцидий. В отличие от других птиц, у гусей они паразитируют не только в кишечнике, но и в канальцах почек. Несколько наиболее патогенных кокцидий рода эймерия локализуются в извитых канальцах почек, в слизистой оболочке тонкого отдела кишечника, а некоторые могут поражать не только эпителиальный слой тонкого отдела кишечника, но и проникать в мышечный слой.

Цесарки также подвержены кокцидиозу. По данным специалистов, для них характерны три вида паразитов, поражающих слепые отростки и тонкий отдел кишечника.

Фазаны страдают этим заболеванием гораздо чаще цесарок. У них выделяют семь видов кокцидий, которые паразитируют в различных отделах кишечника. Один из видов кокцидий, поражающий фазанов, обнаружен и у перепелов.

Кокцидии, размножаясь в слизистой оболочке кишечника птицы, вызывают массовую гибель эпителиальных клеток, что нарушает целостность кишечных стенок. Болезнь осложняет проникающая микрофлора, которая вызывает обширные некрозы слизистой. Организм птицы хронически голодает, развиваются отеки и застойные явления. К тому же размножение гнилостной микрофлоры приводит к нарушению всасывательной и двигательной функций кишечника, что вызывает поносы в виде пенистых испражнений темно-коричневого цвета с кровавыми пятнышками.

Перспективное направление в борьбе с кокцидозами у домашней птицы – иммунизация. Профилактические меры, направленные против этого заболевания, подразделяют на предотвращающие сильное заражение птицы и на борьбу с кокцидиями, развивающимися в организме. Марганцовка, 3% раствор формалина, гашеная хлорная известь, 3 % эмульсия креолина, калиевые и натриевые щелочи – традиционные дезинфицирующие вещества – губительного влияния на возбудителей не оказывают.

Статическое или подавляющее возбудителей действие оказывают химические препараты – кокцидостатики (кокцидовит, ардинон-25, химкокцид-17, аватек, сакокс, ригекостат). Их включают в состав премиксов наряду с антибиотиками. Добавление в комбикорм может вызвать гибель птицы, так как необходимо равномерное распределение частиц препарата в корме, что сложно сделать в домашних условиях.

Антикокцидными свойствами обладают сульфаниламидные препараты. При кокцидиозе кур, индеек, перепелов, фазанов, гусей и уток активен сульфадимезин. Применяют их 3-суточным курсом с 2-суточным перерывом. Дозировка – 1 мг препарата на 1 кг корма. Норсульфазол используют при кокцидиозе кур и гусей. Курс – 3 дня. Дозировка – 0,5 г на 1 л воды. Сульфодиметоксин эффективен при заболевании кур и индеек. Применяют длительным курсом (11 дней).

В приусадебном хозяйстве заболевшую птицу обычно забивают. Если птица представляет ценный племенной интерес, то для лечения необходимо обратиться к ветеринарному врачу.

Глисты

Заражение происходит через корм и воду. Глисты локализуются в дыхательном и пищеварительном трактах, в яйцеводах и других органах. Симптомы поражения глистами проявляются в снижении иммунитета, потере веса птицы. Глисты плохо поддаются выведению, поэтому важно уделять большое внимание профилактике. Не следует выпасать молодняк гусей на пастбищах, где паслись взрослые гуси. Необходимо регулярно проводить дезинфекцию помещения, инвентаря и выгула.

Туберкулез

Это заболевание редко поражает водоплавающую птицу. Опасность заключается в том, что оно может передаваться от животного к человеку и наоборот. Основным источником заражения служит помет больной птицы. Как правило, болезнь обнаруживают поздно, когда появляются узелковые поражения кожи и слизистой оболочки рта, опухание суставов. Заболевшая птица погибает от истощения.

Птицу при обнаружении болезни немедленно забивают и в пищу не употребляют. Внутренности больной птицы сжигают.

Накожные паразиты

Большое беспокойство птице приносят пухопероеды, клещи, вши и другие паразиты. Их появление у пернатых вызывает снижение яйценоскости взрослой птицы, задержку развития молодняка. В профилактических целях на выгульном дворике устанавливают зольнопесочную ванну, смазывают кожу под крыльями и клоаку мазью (серно-ртутная мазь в смеси с вазелином в соотношении 1:2).

Болезни

При применении грязной воды и недоброкачественных кормов возникают заболевания, относящиеся к категории незаразных.

Гиповитаминозы

Отсутствие или недостаток в рационах витаминов вызывает гиповитаминозы. При недостатке витамина А молодняк плохо развивается, а у взрослой птицы наблюдается воспаление слизистой оболочки глаз, известной под названием «ксерофтальмия». На ранних стадиях авитаминоза А у уток наблюдается слезотечение. Болезнь развивается вследствие вызываемого авитаминозом нарушения деятельности слезистых желез и развития микрофлоры. Это приводит к разрушению роговицы и образованию гнойных масс. Для профилактики гиповитаминоза следует скармливать корма, богатые каротином: морковь, зелень, хвойную и травяную муку.

Недостаток витамина D в рационе молодняка вызывает рахит. Симптомы проявляются в искривлении и хрупкости костей, а также в отсутствии скорлупы у яиц. Зимой в корм для птиц нужно вводить дополнительное количество этого витамина. Следует, однако, заметить, что гипервитаминоз витамина D вызывает не менее тяжелые последствия: отложение кальция во внутренних органах. В качестве профилактики гиповитаминоза D необходимо обеспечить птицу минеральными подкормками в виде мела или ракушек. Эти корма должны постоянно находиться в местах содержания птицы.

Гиповитаминоз E негативно отражается на инкубационных качествах, оплодотворяемости яиц и яйценоскости птиц. У молодняка развивается энцефаломелляция, характеризующаяся расстройством движений и параличами. Для профилактики птице скармливают пророщенное зерно и витаминную муку.

При гиповитаминозе B1, который играет важную роль в обмене веществ, развиваются параличи ног и шеи, нарушается мышечная деятельность организма. При авитаминозе, которому особенно подвержен молодняк, птица плохо двигается и запрокидывает голову назад. Для профилактики заболевания в корм включают дрожжи, молочные продукты, пророщенные зерновые.

При недостатке витамина В2 птица плохо прибавляет в весе. Особенно резко гиповитаминоз проявляется в возрасте 20 дней, когда птица приостанавливается в росте. Кроме того, отмечается нарушение движений молодняка, снижение инкубационных качеств.

При недостатке витамина В6 у птицы наблюдают параличи, зигзагообразный бег с опущенной головой, молодняк лежит с распростертыми крыльями.

Недостаток витамина Н, играющего большую роль в эмбриональном развитии и росте молодняка, вызывает снижение инкубационных качеств птицы. В процессе высиживания наблюдают большое количество замерших яиц, при вскрытии у эмбрионов – различные уродства. Эта патология получила название хондродистрофии. Молодняк, страдающий гиповитаминозом Н, поражают дерматиты. Гиповитаминоз Н не наступает при кормлении животных хорошо сбалансированными кормами и выпасе их на лугах.

Извращенный аппетит

Это заболевание развивается в результате неполноценного кормления, недостатка в рационе кормов животного происхождения. Симптомы проявляются в расклевывании яиц, поедании подстилки, щепок, перьев. При наблюдении у птицы подобных симптомов, ее отсаживают и налаживают полноценное кормление. Если лечение не приносит результатов, птицу забивают.

Катар зоба

При систематическом использовании недоброкачественных кормов (пораженных грибками плесени, закисших, загнивших) у птицы может развиваться катар зоба. Симптомы заболевания проявляются во вздутии зоба, несмотря на небольшое количество корма, из клюва и ноздрей иногда вытекает сероватая жидкость с неприятным кислым запахом, аппетит снижен, птица сидит все время нахохлившись. При хронической форме развивается висячий зоб. Он не сокращается и висит как мешок.



Схема строения куриного яйца:

- 1 — наружный жидкий белок; 2 — плотный белок;*
- 3 — внутренний жидкий белок; 4 — градиновый*
- слой; 5 — градинки; 6 — темный желток;*
- 7 — светлый желток; 8 — надскорлупная пленка;*
- 9 — скорлупа; 10 — воздушная камера;*
- 11 — подскорлупная оболочка; 12 — белочная*
- оболочка; 13 — латекра; 14 — желточная оболочка;*
- 15 — зародышевый диск*

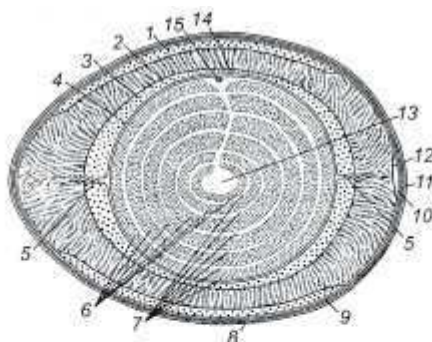
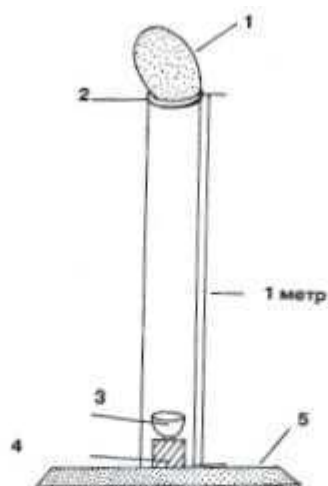

Овоскоп для просвечивания яиц: 1 — яйцо в положении для просвечивания; 2 — резиновое кольцо; 3 — электрическая лампа 100 Вт; 4 — цоколь; 5 — подставка

Лечение заболевания начинают с опорожнения зоба, для чего птицу захватывают за ноги и переворачивают вниз головой. Легкими массажными движениями по направлению к клюву гладят зоб, опорожняя его. Прodelьвают это несколько раз, после чего в первые сутки птице дают только воду с добавлением раствора соляной кислоты (0,5 %), а на вторые – мягкий молочный корм.

Твердый зоб

Это заболевание возникает при переполнении зоба зерновыми кормами, при проглатывании птицей больших кусков липкой мешанки, а также от заглатывания инородных тел (тряпок, веревок). Ввиду того, что корм в желудок не попадает, птица, испытывая голод, продолжает есть, чем усугубляет положение. При прощупывании зоб твердый. Птица быстро худеет, сидит нахохлившись. Лечение результатов не приносит, такую птицу забивают.

Клоацит (воспаление клоаки)

Это заболевание особенно распространено у уток. Причина его возникновения – недостаток в кормах витаминов А и К. Симптомы клоацита проявляются в выпячивании слизистых оболочек воспаленной клоаки. На них появляются трещины с желтым налетом, язвы. В результате воспаления задний проход сужается вплоть до полной непроходимости.

Профилактика этого заболевания заключается в использовании кормов, богатых витаминами – таких, как красная морковь, свежая зелень, пророщенное зерно. В целях профилактики клоацита практикуют спаривание птиц на водоемах и смазывание клоаки дезинфицирующими мазями.

Перитонит (воспаление брюшины)

Развивается как следствие ушибов или простуды. Различают острый и хронический перитониты. В первом случае при надавливании на живот птица испытывает боль, вид у нее угнетенный. Во втором у птицы развивается отвислый живот. Болезнь не поддается лечению, птицу забивают.

Воспаление яйцевода

Обычно это заболевание наблюдают у птиц с высокой яйценоскостью. Его симптомы проявляются изначально в том, что птица с трудом откладывает яйца. Яйцекладка сопровождается выделениями слизи и кровянистой жидкости, задняя часть яйцевода опухает и выпячивается в клоаку. При тяжелых формах болезни яйцевод закупоривается творожистыми массами. Зачастую у птицы развивается паралич. Лечение не проводят, птицу забивают.

Выпадение яйцевода

При выпадении яйцевода его обмывают холодной водой и 2 % раствором танина или квасцов. После этого яйцевод вправляют пальцем, который предварительно смазывают вазелином.

Воспаление половых органов

Заболевание распространено среди самцов водоплавающих, которые спариваются не на водоемах. Лечение состоит в обмывании клоаки теплой водой и смазывании маслом.

Отравления

Ядовитые растения на выпасе или в сене, семена ядовитых растений, корма, поврежденные гнилостными бактериями, вредителями, плесенью, а также ядохимикаты и удобрения могут стать причиной отравления птиц.

Отравление может протекать скоротечно, остро или хронически. Сильный яд губит птицу в считанные часы, а слабый действует в течение нескольких дней. Так или иначе необходимо установить причину и устранить ее. Общими симптомами отравления являются беспокойство птицы, судороги, понос (иногда с кровью), рвота, жажда, внезапный падеж.

Отравление едкой щелочью

Возникает после плохо проведенной дезинфекции птичника гашеной известью или каустической содой. Симптомы проявляются в опухании головы, шеи, воспалении и опухании век. Птице необходимо дать внутрь разведенный в трехкратном количестве воды уксус и промыть глаза теплой водой.

Отравление мышьяком

Вызывает быструю гибель птицы. В качестве неотложной меры разводят в воде жженую магнезию (1 часть магнезии на 20 частей воды) и дают птице внутрь каждые 15 минут: уткам – по 1 чайной ложке, гусям – по 1 столовой ложке раствора. Также помогают слизистые отвары и яичный белок.

Отравление медью и цинком

Отравление вызывают корма, длительное время хранившиеся в цинковой или медной посуде. Симптомами являются распухание и отмирание пальцев. При отравлениях птице дают белок, слизистые отвары и молоко.

Кормовые отравления

Отравление может наступить и кормовыми травами, если не были соблюдены правила уборки, хранения или подготовки. При нарушении технологий в них накапливаются нитрилгликозиды, и выделяется синильная кислота. Признаки отравления при этом носят общий характер: слюнотечение, учащенное дыхание, судороги, удушье.

Отравление поваренной солью наступает при употреблении птицей большого количества соленого корма или при плохом растворении соли в мешанке. Гибель птицы наступает через 10–12 часов. Спасти ее можно, дав своевременно слизистых отваров, растительного масла, водки (10 г на одну голову). Кроме того, птицу рекомендуют поливать холодной водой.

Отравление свеклой наступает при скармливании подгнившего корнеплода, вареного и медленно охлажденного в теплом помещении. Наиболее опасна красная столовая свекла.

Отравление картофелем особенно часто бывает весной, когда в клубнях накапливается солонин. Вызывает отравление и скармливание птице старого, позеленевшего, проросшего картофеля. В случае отравления птицам дают внутрь слизистые отвары, уголь из жженой кости (3 г на голову).

Фузариотоксикоз – отравление животными кормами, пораженными грибом рода фузариум, в процессе жизнедеятельности которого вырабатываются опасные микотоксины.

Отравление при скармливании недоброкачественных мясных и рыбных кормов приводит к массовой гибели птицы. В лечебных целях дают касторовое масло и водку (10 г на одну голову).

Забой, обработка тушек и дальнейшая переработка сырья

Последний раз птицу кормят за сутки до забоя. Затем ей дают только чистую подсоленную воду. Такое голодание перед забоем называют просидкой. Оно способствует лучшему хранению тушки.

Во время просидки птицу содержат в чистом и сухом помещении, чтобы сохранить перо чистым. Помещение, где находится птица, затемняют, это делают для того, чтобы она не склевывала помет.

Перед забоем птице завязывают ноги, а крылья закладывают одно за другое. Подвешивают вниз головой с таким расчетом, чтобы голова птицы находилась на уровне груди человека. Забой осуществляют несколькими способами.

Оптимальным способом убоя считают перерезание вены с левой стороны шеи через клюв птицы. Делают это специальными ножницами или ножом. Через небную щель делают укол в мозг. Это способствует расслаблению мышц, удерживающих перо.

Используют и более простой способ забоя – птице отрубают голову, а затем тушку подвешивают для обескровливания.

Кровь собирают в посуду (ее можно в дальнейшем использовать для кормления птицы). Обескровливание продолжается примерно 20 минут. Необходимо расправить крылья птицы, чтобы не задерживалась кровь, иначе могут возникнуть подтеки.

Некоторые птицеводы-любители продолжают откорм птицы до холодов. С наступлением морозов ее забивают и вывешивают неоципанную в сарае. Обрабатывают тушки по мере необходимости.

Водоплавающую птицу, в отличие от другой домашней, сразу после забоя не ощипывают. Тушка должна остыть в течение 2–3 часов. Жир за это время твердеет, поэтому кожа при дальнейшем ощипывании повреждается меньше. После обескровливания птицу для остывания кладут на чистую солому или доску.

Перед ощипыванием в клюв проталкивают мягкую бумагу, чтобы не испачкать перо. Ощипывание начинают с более крупных перьев на хвосте и крыльях, а затем удаляют перья с груди, спины, ног, шеи. Перо сразу при ощипывании сортируют. Выдергивают его по направлению роста, чтобы не повредить кожу. После ощипывания пера снимают пух. Тушку хорошо очищают. Для этого на брюшную стенку немного надавливают и вытирают анальное отверстие.

Тушку опаливают и потрошат или замораживают. Около недели тушку можно хранить без замораживания, если ее обработать крепким раствором соли (на 1 л – 300–400 г соли). Раствор, охлажденный до комнатной температуры, вливают в рот или дыхательное горло, если головы нет. После наполнения тушки рассолом горло завязывают и подвешивают ее за ноги. Выдерживают тушку таким образом 20 часов, а затем сливают рассол.

Перо и пух, полученные при убое и при линьки всей домашней птицы, являются ценным сырьем. Перо состоит из стержня и опахала. Низ опахала называют пухлявкой.



Основные формы гребней у кур: а — листовидный; б, в — розовидный; г — стручковидный; д — ореховидный

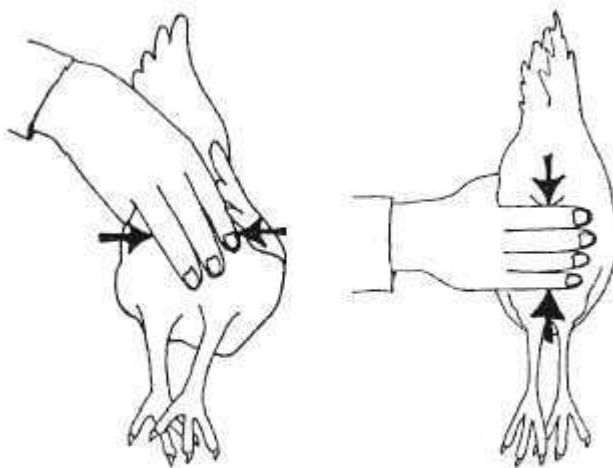

Выявление хороших несушек

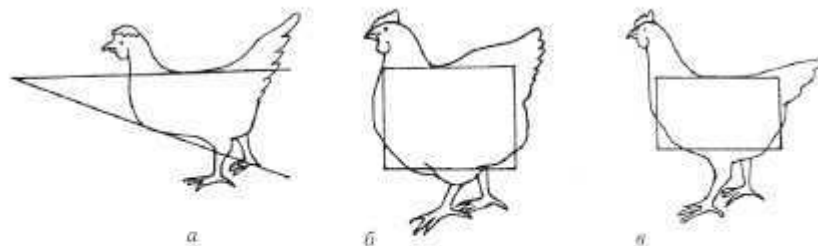

*Силуэты кур различных типов: а — яичные породы;
б — мясные породы; в — мясо-яичные
(общепользовательные) породы*

Перовой покров подразделяют на несколько видов. Большую часть в оперении взрослых птиц занимают контурные перья. Они жесткие, имеют твердый стержень. На хвосте расположены перья, отличающиеся большим размером, прямым стержнем и слабой пухлявкой. Относительно короткие и широкие контурные перья растут на туловище.

У рулевых перьев хвоста хорошо развито опахало. Кроющие перья обычно средних размеров и не имеют пухлявки. Маховые представляют собой жесткие стержни с развитым опахалом. Оба вида относятся к контурным перьям.

Только у водоплавающих птиц, под слоем кроющих располагаются полупуховые перья. Они представляют собой пухлявку с изогнутым стержнем. Нижний ярус перового покрова образуют пуховые перья с коротким стержнем. Перо кур и цесарок имеет одну особенность в виде придаточного перышка с самостоятельным стержнем. Перовую продукцию от кур широко используют в домашнем хозяйстве. От одной курицы в год получают до 100 г пера.

У индеек выход пера больше – до 350 г, но само оно ломкое и грубое, поэтому менее популярно в домашнем хозяйстве.

Выше других ценится гусиное перо. Оно отличается большой упругостью, прочностью и легкостью. Ценится за малую теплопроводность. Гусиное перо устойчиво к сваливанию и имеет красивую окраску. В зависимости от места расположения на тушке, структуры, формы и размера гусиное перо разделяют на писчик, подкрылок, мягкое и пух.

Мягкое перо составляет основную массу оперения гуся. Оно имеют длину 5-15 см и ширину 1,5–4,5 см. Стержень гибкий, изогнутый, упругий. Опахало мягкое. Две трети длины такого пера занимает пухлявка. Перо имеет форму конуса, с широкой стороной вверху. В области шеи располагаются самые мелкие, а в подхвостной области и на груди – самые мягкие перья. Из мягкого пера изготавливают постельные принадлежности (перины, подушки).

Гусиный пух очень теплый и нежный. Имеет белый или серый цвет. Со взрослого гуся получают в среднем 60 г пуха и 300 г пера. Перо используют для изготовления зубочисток, поплавков и других изделий.

В отличие от гусиного утиное перо более мелкое. Его недостаток в том, что оно легко сваливается. Утиное пухо-перовое сырье подразделяют на подкрылок, мягкое перо, шейку и пух. Основную массу сырья составляет мягкое перо.

Полученное перо и пух подвергаются сначала сортировке, а затем просушке. Сушат пухоперовую продукцию в хорошо проветриваемом помещении, расположив сырье на деревянном полу или стеллажах. Его рассыпают слоем не более 10 см и регулярно перемешивают. Влажность после просушки не должна превышать 12 %. Перо хранят до употребления в проветриваемом, прохладном помещении.

Перо, оставшееся не использованным, после специальной обработки перерабатывают в перовую муку, используемую для белковой подкормки домашней птицы.

Одним из наиболее популярных продуктов питания является яйцо. Куриные яйца употребляются практически ежедневно. Утиные яйца не столь популярны на сегодняшний день, однако содержание в приусадебном хозяйстве уток яичного направления продуктивности становится традиционным. Утиные яйца не только ни в чем не уступают куриным, но и отличаются большей питательностью. Яйца отдельных пород уток – таких, как индийские бегуны, не отличаются от куриных и по вкусовым качествам.

Хранение яиц заключается в том, чтобы искусственно уменьшить в них газообмен. Существует несколько способов хранения. Один из самых древних способов, который был придуман путешественниками, – смазывание яиц глиной. Отобранные на хранение яйца (обязательно чистые) обмазываются слоем глины. При этом по консистенции она должна напоминать тесто. Высохшая глина образует как бы вторую скорлупу. В такой оболочке яйца хранятся несколько месяцев.

Яйца можно хранить в известковом молоке. Для этого их складывают в подходящую посуду и заливают молоком, которое готовят следующим образом: 3,5 кг извести гасят, заливая такое же количество воды. После остывания раствора добавляют 120 г соли и 20 г винного уксуса. Это количество известкового молока рассчитано на 100 яиц. Посуду с яйцами убирают в темное место.

Для следующего способа хранения делают раствор из расчета 20 г соли на 1 л воды. Раствор кипятят, а затем остужают. В глиняную посуду складывают ряд яиц и заливают раствором, затем еще один ряд яиц, который снова заливают раствором, и так до тех пор, пока не будет заполнена вся емкость. Существует правило – яйца должны быть покрыты раствором полностью. Для длительного хранения яйца можно покрывать парафином, вазелином или льняным маслом. Для этого выбранное вещество кисточкой наносят на яйцо. Лучше использовать вазелин – он не горкнет. После обработки яйца убирают в прохладное помещение.

Воск нагревают и смешивают с теплым растительным маслом (80 г воска на 100 г масла). Этим составом обрабатывают яйца, которые затем раскладывают на доске, чтобы они не соприкасались друг с другом. После высыхания яйца хранят в прохладном помещении.

В приусадебном хозяйстве используют для хранения яиц более простой способ. Чистый крупный речной песок прокаливают в печи (духовке). Яйца выкладывают в емкость для хранения ряд за рядом, пересыпая песком. Аналогичным образом осуществляют закладку яиц на хранение в золе.

Еще один довольно простой способ, широко практикуемый в приусадебном хозяйстве: скорлупу свежих чистых яиц натирают солью. Более рискованный способ: яйцо опускают в кипящую соленую воду на 20 секунд. При этом верхний слой белка сворачивается и перекрывает доступ воздуха. Чтобы яйца не лопались при опускании в кипяток, их температура не должна быть слишком низкой.

В некоторых хозяйствах практикуют обработку раствором марганцовокислого калия. Для этого отсортированные яйца опускают в раствор на 1 час, затем обсушивают и обертывают бумагой.

Свежесть яйца можно определить, опустив его в соленый раствор (100 г соли на 1 л воды). Не потерявшее своих качеств яйцо опустится на дно, а несвежее всплывет на поверхность.

Для приготовления блюд из домашней водоплавающей птицы необходимо соответствующим образом обработать тушки. Ошипывание птицы следует начинать с шеи. Чтобы не повредить кожу при выдергивании перьев, надо ее растягивать как можно сильнее пальцами левой руки: разрывы портят внешний вид птицы и способствуют ее высыханию при обжаривании.

Ошипанную тушку птицы необходимо опалить для удаления оставшегося пуха; предварительно следует расправить тушку так, чтобы не было складок кожи, обсушить ее салфеткой и натереть мукой. Опаливая тушку, нужно следить за тем, чтобы она не закоптилась.

После опаливания нужно отрубить шею и лапки и осторожно выпотрошить, стараясь не раздавить желчный пузырь. Затем тушку следует тщательно промыть. Кроме того, необходимо удалить пеньки перьев, которых много у водоплавающих.

Часть II. ПРАКТИЧЕСКИЕ СОВЕТЫ ПО РАЗВЕДЕНИЮ ГУСЕЙ, ФАЗАНОВ, ИНДЕЕК

Разведение гусей

Птицеводство – одна из традиционных и наиболее распространенных животноводческих отраслей, которым занимаются владельцы приусадебных хозяйств. Молодняк, продаваемый населению, отвечает самым высоким требованиям, предъявляемым к птице товарных стад специализированных хозяйств. В практику приусадебного птицеводства с помощью специалистов птицеводческих предприятий и местных сельскохозяйственных органов вводятся элементы интенсивной технологии. Если раньше гусей на мясо владельцы приусадебных хозяйств выращивали в течение пяти-шести месяцев, то теперь многие их откармливают за 60–70 дней живой массой 3,5–4 кг, то есть получают результаты такие же, как и в специализированных хозяйствах.

Продукты гусеводства: мясо гусят-бройлеров, гусиная жирная печень, гусиный жир – являются весьма ценными в питании населения.

В стране имеется высокоценный племенной материал – горьковские, рейнские, итальянские, кубанские, крупные серые гуси. Определены наиболее эффективные варианты промышленного скрещивания гусей.

Разработан метод искусственного осеменения гусей при содержании родительского стада с широким половым соотношением (1:6) и при естественном спаривании, что позволяет сократить затраты, связанные с содержанием самцов, и на 10–15 % повысить оплодотворенность гусиных яиц. Гусям следует широко использовать травяную витаминную муку при минимальном потреблении белков животного происхождения, в летний период для родительского стада и ремонтного молодняка – зеленые и сочные корма.

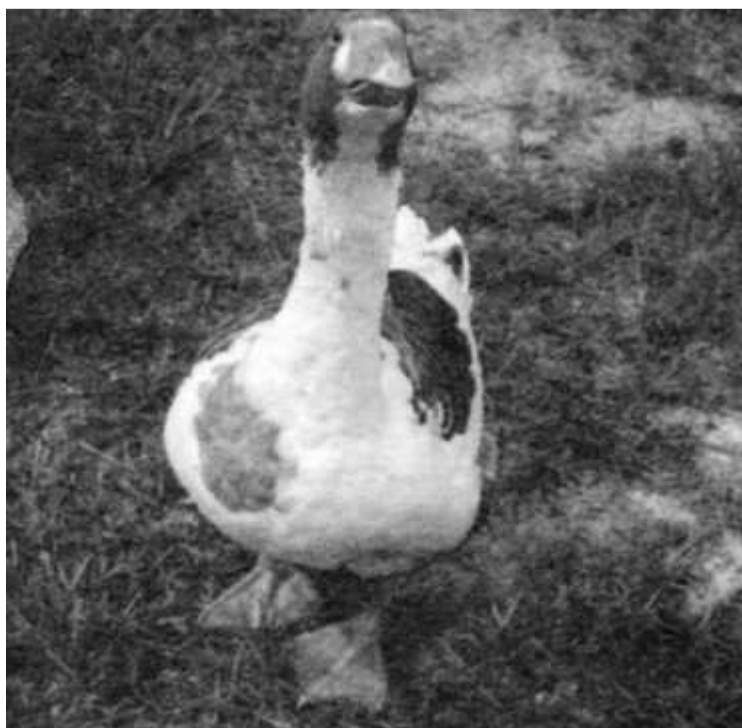

Благоприятные условия для развития гусеводства в приусадебных хозяйствах имеются в районах Северо-Запада, Центральном, Волго-Вятском и других, а также в Сибири и на Дальнем Востоке. В Нечерноземной зоне насчитывается немало водоемов, заливных лугов и пастбищ, на которых можно содержать взрослых гусей в непродуктивный период.

Биологические и хозяйственные особенности гусей

Зоологи описывают 28 разновидностей гусей, из них 20 относится к *anserini*. Гуси *anserini* имеют 14 разновидностей, принадлежащих двум породам: *Anser* и *Branta*.

В домашних условиях используют в основном серую породу (*anser anser*), которая является предком большинства пород гусей. Предками современных китайских гусей считаются *Anser Cygnoid*. Гуси *Branta* (канадские) являются предками домашних гусей канадского типа.

Приручение гусей человеком относится к древним временам. Одомашнивание гусей происходило в разных странах: в Иране, Египте, Китае, Индии и др. Установлено, что в Иране их приручили ранее четвертого тысячелетия до нашей эры. Родичами домашних гусей на Ближнем Востоке являлись нильские гуси (*anser aegyptiacos*), серые (*anser anser*) и горные (*anser indica*). Из Ирана домашние гуси распространились по всей Средней Азии, В Месопотамии и Египте гусей одомашнили более четырех тысяч лет назад. Центральная и Юго-Восточная Азия являются родиной современных китайских гусей. В Китае диких гусей одомашнили примерно в середине третьего тысячелетия до нашей эры, в Индии – около двух тысяч лет до нашей эры. По происхождению и хозяйственно-полезным качествам отечественные породы гусей можно разделить на следующие три группы.

Первая группа – гуси китайского происхождения (китайские, кубанские, переяславские, горьковские). Характеризуются высокой яичной продуктивностью, но небольшой живой массой.

Вторая группа – западноевропейские гуси (тулузские, крупные серые, виштинес, эмденские, рейнские, итальянские). Они имеют более рыхлую конституцию и сравнительно высокую яйценоскость.

Третья группа – восточноевропейские гуси (роменские, арзамасские, уральские). Отличаются высокой жизнеспособностью, но низкой продуктивностью.

В отличие от сельскохозяйственной птицы других видов гуси более позднепелые. Половая зрелость у них при обычном содержании наступает в 240-310-дневном возрасте. С увеличением возраста повышается яйценоскость гусей, ежегодно (до 3-летнего возраста) на 15–20 %, кроме гусей китайской и кубанской пород (табл. 1).

Таблица 1. Яйценоскость гусынь в зависимости от возраста, %

Порода	Год яйценоскости		
	1-й	2-й	3-й
Холморговская	100	124	168
Тулузская	100	143	124
Роменская	100	125	162
Эмденская	100	121	161
Крупная серая	100	120	127
Псковская лысая	100	108	140
Арзамасская	100	155	-

При содержании в одном стаде нескольких пород гусей каждую породу держат отдельно.

Следует иметь в виду, что при интенсивном выращивании у гусят ювенальная линька наступает в более ранние сроки.

Причиной преждевременного наступления ювенальной линьки могут стать чрезмерная плотность посадки гусят, нарушения условий воздушной среды и др. Таким образом, внешние факторы играют существенную роль в процессе порообразования и линьки.

Формирование мясной продуктивности у гусей заканчивается в основном к 8-9-недельному возрасту, когда их мясо имеет лучший вкус и высокую питательность. В тушках гусят-бройлеров 8-9-недельного возраста 35–37 % живой массы приходится на мышечную ткань, 14–17 – на кожу с подкожным жиром и 6,5 % – на внутренний жир. Мясо таких гусят содержит (%): влаги – 56,7-59,4, протеина – 17,6-18,2, жира – 21,5-22,8, зольных веществ – 0,85-0,98. По содержанию некоторых аминокислот (лизин, гистидин и др.) белок мышц гусят превосходит белок мяса бройлеров, в частности по лизину на 30 %, гистидину-на 70 и аланину– на 30 %. По другим незаменимым аминокислотам показатели почти одинаковые, за исключением аргинина, серина, фролина и тиразина, которых в белке мяса гусят содержится меньше на 7,3 2,5, 6–7 и 4–7 % соответственно. Однако после 12-недельного возраста и старше количество жира в тушке гусят резко увеличивается до 25–30 % – за счет кожи с подкожным жиром и до 10 % – за счет внутреннего жира.

Гусиный жир является одним из наиболее ценных, он легко усваивается, так как содержит большое количество непредельных жирных кислот. Точка плавления гусиного жира равна +26–34°, то есть ниже, чем у кур, уток и индеек, и гораздо ниже, чем у свиней и крупного рогатого скота. Вязкость гусиного жира близка к вязкости сливочного масла – 4,640. Гусиный жир используется в фармацевтической промышленности. Гусиное перо и пух отличаются наилучшей упругостью, эластичностью, прочностью, низкой гигроскопичностью и теплопроводностью.

Износоустойчивость гусиного пера составляет 25 лет (вдвое больше куриного).

Важной особенностью гусей является их способность потреблять большое количество зеленых, а также сочных кормов.

Взрослый гусь на пастбище съедает до 2 кг зелени. Гуси очень требовательны к качеству корма. Они совершенно отказываются от такого корма, как вика-зерно, в связи с наличием в нем вредного для организма глюкозида (виционина). Гуси охотно поедают молодую

зелень. Лучше всего они едят: из бобовых культур – клевер, люцерну; из злаковых – пырей ползучий, мятлик луговой, тимофеевку луговую, полевицу обыкновенную, райграс английский, овес молодой и рожь до колошения. Злаковые культуры гуси поедают главным образом до их цветения, Из разнотравья они хорошо потребляют тысячелистник обыкновенный, вьюнок полевой, одуванчик обыкновенный.

Гуси поедают траву в определенной последовательности: в первую очередь – одуванчик, клевер красный, клевер белый, клевер шведский, люцерну желтую, пырей ползучий, вику посевную; во вторую очередь – мятлик луговой, полевицу белую, тимофеевку луговую, вьюнок полевой.

Привлекательность отдельных видов зерна для гусей убывает в следующей последовательности – овес – пшеница – ячмень – рожь – кукуруза. Из других особенностей гусей следует назвать их способность большое количество корма потреблять в ночное время, особенно в племенной сезон.

Пищеварительный тракт гусей в 11 раз длиннее туловища, тогда как у кур он длиннее только в 8 раз. Мышечный желудок гусей имеет силу давления в 2 раза большую, чем у кур. У гусей более развиты слепые отростки. Эти особенности позволяют гусям в большей степени, чем другим видам птицы, переваривать клетчатку корма на 45–50 %. Это позволяет включать в рацион родительского стада гусей до 20–25 % травяной витаминной муки, столько же отрубей и другие корма.

Известно, что корма с повышенным содержанием клетчатки более дешевые. Гуси по сравнению с другими видами птицы лучше используют энергию корма, особенно в кормах с повышенным содержанием клетчатки, – на 5-13 % выше. Процент использования энергии корма у кур составляет 65, в то время как у гусей – 70–80.

Высокая интенсивность роста гусят обусловлена повышенным уровнем метаболических процессов, что характерно как для молодняка, так и для взрослых гусей. У гусят в течение первых десяти дней жизни выделение углекислоты на единицу живой массы возрастает, а затем постепенно снижается.

В связи с высоким газообменом гуси очень чувствительны к недостатку кислорода. Им, как и уткам, на единицу живой массы требуется в 4–5 раз больше свежего воздуха, чем другим животным. Недостаток кислорода и повышенное содержание вредных газов в воздухе значительно ухудшают состояние здоровья гусей и продуктивность. С интенсивным обменом веществ у гусей связаны значительные выделения продуктов жизнедеятельности. Помет у гусей избыточно влажен, процент влаги достигает 83–85, что осложняет процессы его удаления и переработки. Общее количество выделяемого гусятами помета на 20–30 % больше потребляемого ими корма.

Гуси в стаде живут группами. Бытует мнение, что однажды составившиеся пары гусей сохраняются из года в год. Наблюдения показали, что среди гусей встречается три вида групп: разнополые, однополые и гуси с отшельническим образом жизни. В разнополую группу обособляются гусак и гусыня и находятся всегда вместе, однако при этом они спариваются и с другими самками и самцами, В однополые группы обособляются как гусаки, так и гусыни. Гуси с отшельническим образом жизни чаще всего спариваются с одной гусыней, причем чувство привязанности развито у гусаков, гусыни же его не проявляют. Отдельные гусыни за племенной период могут спариваться с пятью – девятью различными гусаками.

Гуси как самцы, так и самки линяют в течение года дважды. Первая линька приходится на середину лета, вторая – на осень. В летнюю линьку сменяется все оперение птицы, в осеннюю – только среднее, мелкое и рулевое перо. Маховые и их кроющие перья второй раз при сезонной яйценоскости не линяют. Однако при вызове второго осенне-зимнего цикла яйценоскости у гусей в течение года происходят две полные линьки. Первый раз оперение сменяется за два месяца или немного позже; маховые перья полностью сменяются за 15–20 дней. Вторая линька начинается через 20 дней после окончания первой (при сезонной яйценоскости).

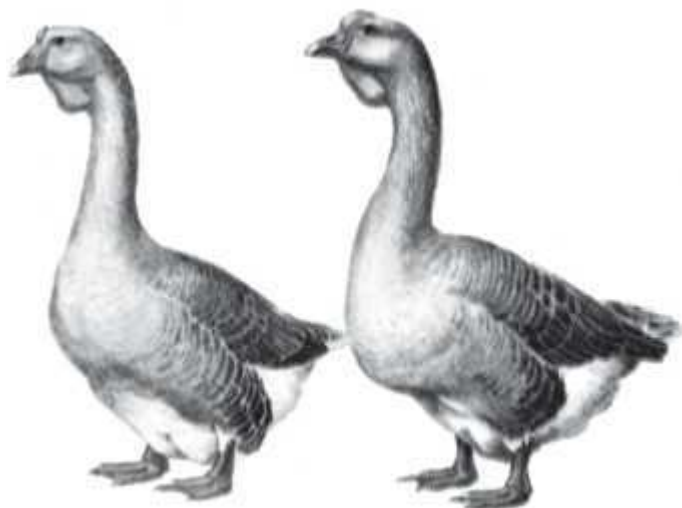

Холмогорские серые гуси

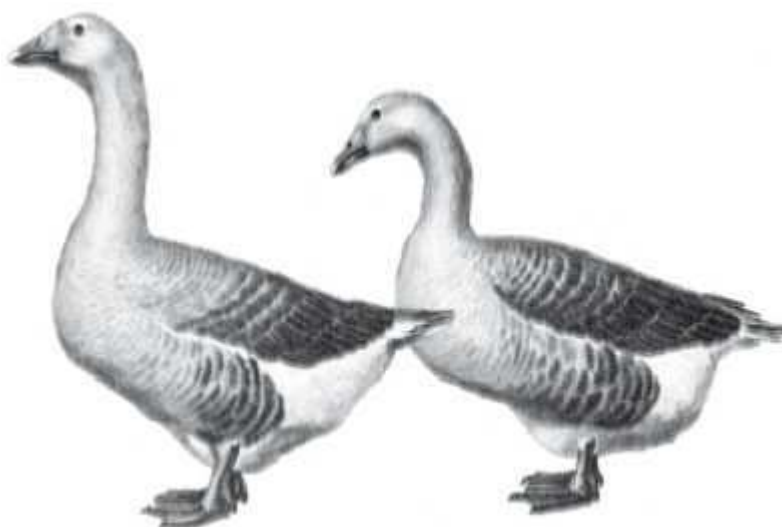

Роменские гуси

Оперение гусей плотное, хорошо защищает их от холода. Они могут переносить временное понижение температуры до $-25-30\text{ }^{\circ}\text{C}$. У гусаков обнаруживается прямая связь между окружающей температурой и готовностью их к спариванию.

При температуре от -2° до $-23\text{ }^{\circ}\text{C}$ и при $+25\text{ }^{\circ}\text{C}$ они совершенно неактивны, между 0° и $+23\text{ }^{\circ}\text{C}$ активность гусаков повышается.

У гусей хорошо развито зрение. Гуси могут видеть кучку зерен кукурузы на расстоянии до 8 м, в то время как утки только до 4 м, куры – на 4-5 м. Гуси узнают особей своего вида на расстоянии до 120 м, утки – до 70–80 м. Домашние гуси имеют большое внешнее и анатомическое сходство с дикими гусями. Однако у диких гусей более высокие ноги и длинная шея, оперение верхней части спины буроватое.

Голова, шея и грудь пепельно-серые. Низ живота и хвостовые перья белые. Серые гуси гнездятся в Северной Европе и Азии, Зимуют далеко на юге, добираясь до Средиземноморья, Китая, Индии.

На период размножения дикие гуси подбираются в пары. Для гнездовья они выбирают недоступные глухие места в лиманах, поймах рек, на озерах. Самка устраивает гнездо чаще всего на воде, в густых тростниках и откладывает четыре-пять, иногда больше яиц. Гусята вылупляются на 29-30-й день. Через два дня после вывода семья покидает гнездо.

Одомашнивание диких серых гусей практикуется до сего времени в местах массового их обитания. Гусята, выращенные в домашних условиях, легко приручаются. Более легко это происходит при искусственном выводе гусят под гусыней или при выращивании в домашних условиях с раннего возраста птенцов, выведенных дикими гусями в естественных условиях. В таких случаях местное население вылавливает диких гусят в возрасте около трех недель, когда они еще покрыты пухом, выращивает в домашних условиях и откармливает. Причем живая масса трехнедельных диких гусят составляет 450–600 г. После откорма в 5-месячном возрасте она достигает 3,5–4,5 кг. Дикие гусята охотно поедают все зеленые, сочные и грубые корма. Благоприятные природные и экономические условия, улучшение условий кормления и содержания при одомашнивании диких серых гусей (прародителей домашних гусей), а также отбор наиболее продуктивных помесей постепенно вели к образованию пород и породных групп гусей под названием по месту их происхождения.

Породы гусей

Уральские, или шадринские, гуси произошли от прирученного серого гуся, в изобилии гнездившегося в местах распространения уральских гусей. Благодаря отбору и подбору лучших особей и акклиматизации в суровых природно-экономических условиях Урала и Сибири создалась порода, являющаяся весьма ценной местной породой. Зимой уральские гуси легко переносят очень низкие температуры. По цвету оперения встречаются белые, серые и шахматные гуси. Голова у них небольшая, клюв прямой, шея короткая, туловище средней длины, на животе имеется слабо выраженная складка, ноги короткие. Клюв и ноги оранжевого цвета.

Живая масса гусынь равна 5–5,5 кг, гусаков– 5,5–6,5 кг. Яйценоскость в среднем на несушку составляет 25–30 яиц. Средняя масса яйца по первому году использования гусей составляет 145–150 г, по второму году– 160–170 г.

Гусыни являются хорошими наседками. Живая масса гусят в 5-месячном возрасте достигает 5 кг. Гуси этой породы хорошо поедают зелень, разнотравье и зерноотходы. Распространены уральские гуси в Курганской, Челябинской и в других прилегающих к Уралу областях.

Роменские гуси. Происхождение роменских гусей точно не установлено, но они широко распространены во многих областях Украины. По окраске оперения у гусей этой породы различают три разновидности. Большинство гусей имеют серый цвет оперения, но бывает

белый и рябой. Некоторые гуси имеют серо-сизую грудь, белый хлуп, У роменских гусей клюв короткий, оранжевого цвета с серо-желтым, черным концом или черными точками на конце. Голова средних размеров без шишки и кошелька; шея короткая, толстая; туловище компактное, широкое; на животе у большинства гусей имеются одна или две образующиеся в годовалом возрасте складки; грудь широкая; ноги низкие, оранжевого цвета.

Средняя живая масса гусаков равна 5,5–6,5 кг, гусынь – 4,7–5,7 кг. Средняя яйценоскость на одну несушку составляет до 30 яиц. Гусыни хорошо насиживают и выращивают гусят.

Средняя живая масса гусят в 5-месячном возрасте достигает 5,2 кг. Гуси хорошо приспособлены к местным условиям, обладают высокими откормочными качествами.

Холмогорские гуси – одна из старейших пород, разводимых в центральных областях России. Порода создана методом скрещивания местных белых с гусями китайской породы. Помесей потом разводили «в себе» при улучшенном кормлении с использованием пастбищ с ранней весны до поздней осени.

По окраске оперения гусей разделяют на две разновидности: белые и серые. Гуси холмогорской породы имеют крепкую конституцию. Клюв у них крепкий, сильно изогнут, голова большая с шишкой на лбу. Под клювом у основания имеется складка кожи (кошелек); шея длинная; туловище широкое, массивное; на животе есть складка; грудь глубокая, хорошо развита. Ноги и клюв оранжевого цвета.

Средняя живая масса гусаков равна 7–8 кг, гусынь – 6–7 кг. Средняя яйценоскость на одну гусыню составляет 25–30 яиц. Средняя масса яйца угусыни по первому году использования равна 160–180 г, по второму году – 180–200 г. Холмогорские гусыни являются хорошими наседками. Гуси этой породы очень выносливые, быстро растут, хорошо акклиматизируются, имеют высокие откормочные качества и дают большое количество высококачественного мяса, жира, пера и пуха.

Гуси холмогорской породы распространены в Воронежской, Курской, Белгородской, Орловской и Брянской областях, а также на Украине.

Китайские гуси произошли от дикого шишковатого гуся. По окраске оперения встречаются две разновидности: белые и бурые. Голова у них большая, длинная; на лбу у основания клюва есть большая шишка; шея очень длинная; туловище средней длины, яйцевидное, приподнятое спереди; грудь округлая; хвост с плотными перьями слегка приподнят сверху. Клюв и ноги оранжевого цвета.

Средняя живая масса гусынь составляет 4–4,5 кг, гусаков – 4,5–5,5 кг. Гуси этой породы отличаются высокой яйценоскостью: за год сносят до 80 яиц. Средняя масса яйца равна 150–160 г. Гусыни почти не насиживают. Хорошо используют пастбища. Гусей этой породы можно встретить в стране почти повсеместно.

Китайских гусей, благодаря их выносливости и приспособляемости к условиям содержания и кормления, использовали при выведении многих отечественных пород и породных групп.

Чтобы получить помесных гусей и повысить у них живую массу, мясные качества и яйценоскость, гусей китайской породы скрещивают с гусями холмогорской, горьковской, переяславской, тулузской, рейнской, итальянской и другими тяжелыми породами.

Молодняк, полученный из яиц гусей от скрещивания двух различных пород (самцов тяжелой породы: холмогорской, тулузской, крупной серой, ландской) с самками китайской породы, имеет высокие живую массу, сохранение, откормочные качества по сравнению с молодняком, полученным в чистоте от этих пород.

Тулузские гуси созданы путем отбора местных гусей (окрестности г. Тулузы во Франции). Кроме отбора им создавали хорошие условия кормления и содержания. До Великой Отечественной войны в нашей стране тулузских гусей разводили во многих областях.

Гуси этой породы очень крупные, имеют серый цвет оперения. Голова широкая, короткая; клюв прямой; шея средней длины, толстая; туловище массивное, широкое и глубокое с горизонтально поставленным корпусом. На животе у гусей к 2-месячному возрасту образуется одна или две складки кожи, под клювом у основания имеется «кошелек». Ноги короткие, массивные. Ноги и клюв оранжевого цвета.

Средняя живая масса гусынь составляет 6–8 кг, гусаков – 7–10 кг. Средняя яйценоскость на одну гусыню равна 30–40 яиц, масса яйца – 150–200 г. Средняя живая масса гусят этой породы к 2-месячному возрасту достигает 3,8–4 кг. Самцов тулузских гусей можно использовать для скрещивания с гусынями другой породы, чтобы получить помесный молодняк, который обладает более высокими мясными качествами.

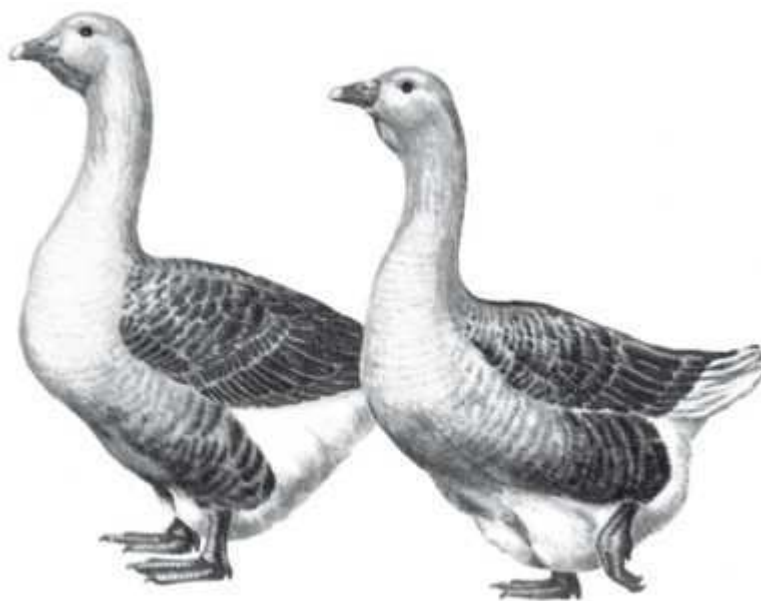

Тулузские гуси

Крупные серые гуси. В породе различают две разновидности гусей по месту их создания: тамбовские степные и борковские. Гуси этой породы крепкого телосложения. Голова у них широкая, короткая; короткий толстый клюв; шея средней длины, толстая; туловище широкое, глубокое; на животе имеются две жировые складки; грудь глубокая, выпуклая и широкая; спина длинная и широкая; крылья хорошо развиты; ноги средней длины, крепкие, широко расставлены. Клюв и ноги оранжево-красного цвета. Оперение у гусей серое, грудь и нижняя часть туловища более светлой окраски.

Живая масса самцов равна 6–7 кг (максимальная – 9,5 кг), самок – 5,8–6,5 кг (максимальная – 9,1 кг). Яйценоскость составляет 35–45 яиц в год. Средняя масса яйца равна 160–200 г, вывод гусят достигает 68 %. Живая масса гусят к 60-дневному возрасту

равняется 4–4,5 кг. Гусята этой породы быстро откармливаются. Они очень выносливые, хорошо насиживают и выращивают гусят, нетребовательны к водоемам, являются хорошими фуражирами, поедают зерно-падальцу.

Крупные серые гуси распространены на Украине, в Краснодарском крае, Тамбовской, Липецкой, Ростовской и Саратовской областях.

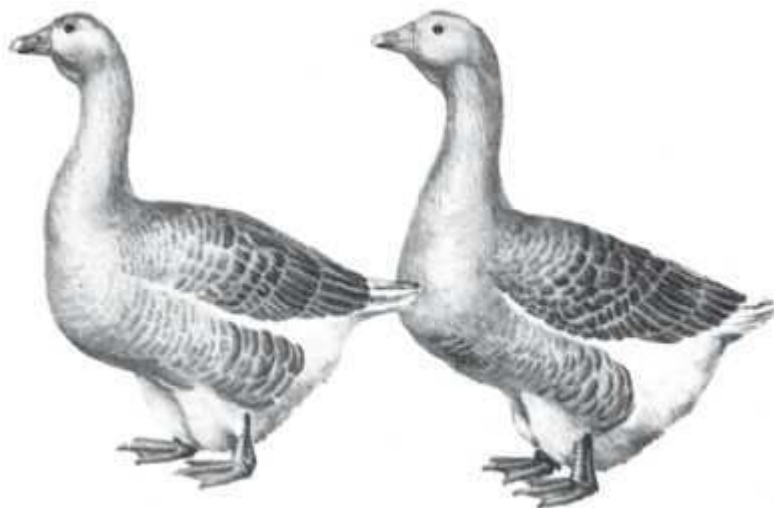

Крупные серые гуси

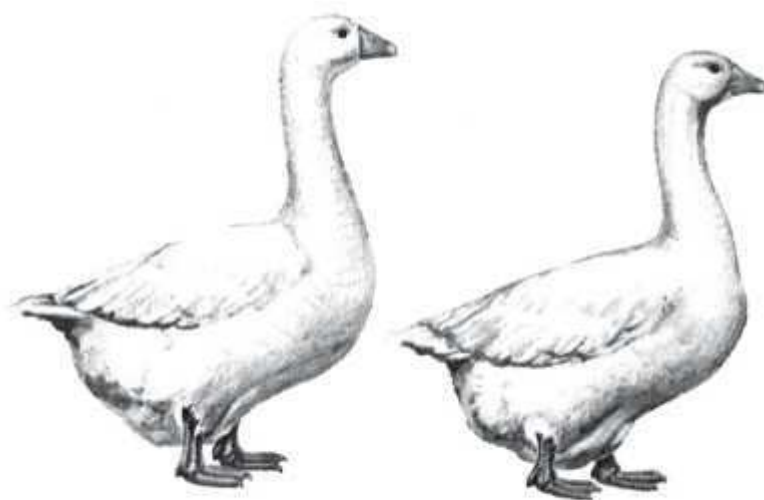

Гуси Виштинес

Кубанские гуси выведены в Кубанском сельскохозяйственном институте с использованием китайских, горьковских и холмогорских гусей. Кубанские гуси обладают высокой яйценоскостью, хорошо приспособлены к местным условиям кормления и содержания. Голова у них большая, длинная; на лбу у основания клюва имеется большая шишка; шея длинная, тонкая, гибкая; туловище средней длины, яйцевидное, приподнятое спереди; грудь округлая; ноги средней длины; оперение серо-бурое. От основания клюва по голове, шее и до туловища проходит коричневая полоса. Клюв и ноги темно-аспидного цвета.

Живая масса гусаков составляет 5–5,5 кг, гусынь – 4–5 кг. Яйценоскость на одну несушку равна 75–85 яиц, масса яйца – 140–160 г. Живая масса гусят в 60-дневном возрасте достигает 3 кг. Гусыни почти не насиживают.

Кубанские гуси распространены в Краснодарском крае, в Ростовской области.

Владимирские глинистые гуси очень крупные, с компактным удлинённым туловищем, широкой округлой грудью; спина широкая; голова небольшая, округлая; шея средней длины, сравнительно толстая; на животе к 60-дневному возрасту образуется одна или две складки.

Средняя живая масса гусынь равна 7–7,5 кг, гусаков – 7,5–8,5 кг. Яйценоскость на одну несушку составляет 36–40 яиц, масса яйца – 170–210 г, вывод гусят – 50–58 %. Сохранение молодняка очень высокое, Живая масса гусят к 60-дневному возрасту достигает 3,8–4,2 кг.

По живой массе, яйценоскости и выводимости гусят владимирские гуси превосходят холмогорских. От гусей этой породы получают высокую яйценоскость в первый год их использования. Гусыни являются хорошими наседками. Большое распространение гуси получили во Владимирской и прилегающих к ней областях.

Виштинес. Гуси породы виштинес выведены в результате сложного воспроизводительного скрещивания местных литовских гусей с восточно-прусскими, а затем с эмденскими и частично с померанскими. У гусей этой породы голова средней длины; шея длинная; туловище широкое, средней длины; грудь глубокая и широкая; ноги высокие; на животе имеется одна или две складки. Клюв и ноги оранжевые. Цвет оперения преимущественно белый, с глинистым оттенком.

Средняя живая масса гусынь равняется 5,5–6 кг, гусаков – 6–6,5 кг. Яйценоскость составляет 35–40 яиц на одну несушку, масса яйца – 170–180 г, вывод гусят-64 %. Гусыни хорошо насиживают. Молодняк быстро растёт и к 60-дневному возрасту достигает живой массы 4–4,5 кг.

Эмденские гуси выведены в Германии в окрестностях г. Эмдена. Голова у гусей большая, широкая; клюв короткий, толстый, оранжевого цвета; шея длинная с изгибом; под клювом у основания имеется складка кожи («кошелек»); туловище массивное, длинное и широкое, с небольшой складкой на животе; ноги короткие, крепкие. Клюв и ноги оранжевого цвета.

Эмденские гуси имеют белый цвет оперения. Живая масса взрослых гусаков достигает 10 кг, гусынь – 8 кг. Средняя яйценоскость составляет 25–35 яиц, в год. Гуси этой породы хорошо откармливаются. Живая масса гусят к 60-дневному возрасту достигает 3,8–4 кг. Мясо и жир имеют высокие качества.

Итальянские гуси. Произошли они из Италии. Широкое распространение нашли в странах Западной Европы. Итальянские гуси имеют белое оперение. Голова средних размеров; шея средних размеров, толстая; туловище компактное; грудь широкая, глубокая. Клюв и ноги оранжевого цвета.

Средняя живая масса гусаков равна 6–7 кг, гусынь – 5,5–6 кг. Яйценоскость гусынь составляет 45–50 яиц, при двух циклах яйценоскости – 70–80 яиц. Масса яйца равняется 140–170 г. Живая масса гусят в 63-дневном возрасте достигает 3,8–4 кг, вывод гусят от заложенных яиц – 65–70 %.

Насиживают гусыни. Гуси обладают хорошими мясными формами. Тушки 2-месячных гусят имеют привлекательный вид и высокие товарные качества.

В настоящее время гуси этой породы распространены в Краснодарском крае, Липецкой, Омской и Челябинской областях.

Горьковские гуси выведены путем сложного воспроизводительного скрещивания гусей китайской породы с местной птицей и прилитием крови солнечногорских гусей. В дальнейшем отбирали помесей с более высокой живой массой и разводили «в себе», одновременно улучшая для них условия кормления и содержания. Оперение у горьковских гусей преимущественно белое. Голова среднего размера с шишкой на лбу; туловище широкое, глубокое, длинное. По экстерьеру горьковские гуси близки к холмогорским, но сохраняют тип китайского гуся.

Живая масса молодых гусынь равняется 5–6 кг, взрослых – 6–7 кг; молодых гусаков – 6–7 кг, взрослых – 7–8 кг, Яйценоскость составляет 45–50 яиц, масса яйца – 140–170 г.

Оплодотворенность яиц равна 90 %, вывод гусят – 70–80 % от заложенных, сохранение молодняка – 85–95 %. Живая масса гусят к 65-дневному возрасту достигает 3,8–4 кг. Гусыни способны к насиживанию яиц и выращиванию гусят.

Рейнские белые гуси завезены из Венгерской Народной Республики в нашу страну в 1969 г. Рейнские гуси созданы в Германии в окрестностях, Рейна путем скрещивания местных и эмденских гусей. У гусей этой породы цвет оперения белый.

Голова средних размеров; шея средней длины; туловище средней величины; грудь широкая и глубокая. Ноги и клюв ярко-оранжевой окраски.

Живая масса гусаков составляет 6,5–7 кг, гусынь – 5,5–6 кг. Яйценоскость равняется 45–50 яиц. За два цикла яйценоскости от рейнских гусей можно получить 65–80 яиц. Вывод гусят от заложенных яиц равен 65–70 %. Живая масса гусят к 60-дневному возрасту достигает 3,7–4 кг, сохранение молодняка – 94 %. Гусыни этой породы насиживают.

Адлерские гуси выведены на Адлерской птицефабрике путем воспроизводительного скрещивания местных серых гусей, имеющих невысокую живую массу и яйценоскость, с гусями крупной серой породной группы. В последующем отбирали лучших помесей – гусынь с высокой живой массой и высокой яйценоскостью. Помесных гусынь скрещивали с солнечногорскими гусаками, В дальнейшем трехпородных помесных гусей разводили «в себе».

В результате создания помесам хороших условий кормления и содержания и целенаправленной племенной работы было получено однородное по экстерьеру и хозяйственно-полезным признакам стадо гусей с белым цветом оперения. Живая масса гусаков составляет 7–9 кг, гусынь – 5–7 кг. Яйценоскость равняется 30–40 яиц на одну несушку. Средняя масса яйца составляет 170 г. Живая масса молодняка к 65-дневному возрасту достигает 4–4,5 кг.

Адлерские гуси распространены на юге страны, в местах, прилегающих к Адлерской птицефабрике. Тушки адлерских гусей имеют высокие товарные и вкусовые качества.

Некоторые гусеводы-любители в своих приусадебных хозяйствах разводят в небольшом количестве гусей других пород, породных групп и помесей.

Арзамасские гуси имеют большое сходство с гусями горьковской породной группы. У них белый цвет оперения. Голова средних размеров; клюв прямой; шея средних размеров; туловище длинное, широкое; грудь широкая, глубокая. Ноги и клюв ярко-оранжевого цвета.

Живая масса гусаков равняется 6–7 кг, гусынь – 5,5–6,5 кг. Яйценоскость достигает 25–30 яиц на одну несущку, масса яйца – 160–170 г. Оплодотворенность яиц – 80–90 %. Живая масса гусят в 65-70-дневном возрасте составляет 3,5–3,8 кг. Гуси являются хорошими фуражерами, хорошо насиживают и выращивают гусят.

Тульские гуси. В прошлом тульских гусей разводили преимущественно для спортивных целей – гусиных боев, поэтому они и получили название «бойцовых». В течение многих лет любители вели отбор гусаков по драчливости. Тульские гуси довольно однотипны. Тульских гусей глинистого цвета называют еще калужскими.

По форме клюва различают три группы тульских гусей: прямоносые, крутоносые и ложеносые. У тульских гусей голова округлая, широколобая; глаза черные или голубовато-серого цвета; клюв короткий, массивный; шея короткая, толстая; спина широкая; грудь широкая и глубокая; ноги крепкие, широко расставлены.

Живая масса гусаков равна 8–9 кг, гусынь – 6–7 кг. Яйценоскость на одну несущку достигает 25 яиц. Гуси хорошо откармливаются и насиживают. Молодняк гусей в 60-дневном возрасте имеет живую массу 4 кг.

Распространены тульские гуси в Тульской, Брянской, Калужской и прилегающих к ним областях, но в очень небольшом количестве.

Псковские лысые гуси произошли от прирученных диких белолобых гусей, которых вылавливали и содержали вместе с местными домашними гусями. В результате скрещивания местных гусей с прирученными дикими белолобыми и произошли псковские лысые гуси. Гуси этой породы имеют голубовато-сизый или сизый цвет оперения с ярко выраженной белой отметиной на лбу, по которой они и получили название – «лысые». Голова большая; клюв короткий; шея короткая, толстая; вдоль шеи проходит темная полоса; туловище средней величины, поставлено горизонтально; ноги короткие. Клюв и плюсны оранжевого цвета. У большинства взрослых гусей на животе имеется складка.

Живая масса гусаков достигает 6,5–7,5 кг, гусынь – 5,5–6,5 кг. Яйценоскость на гусыню составляет 20–25 яиц. Живая масса в 65-дневном возрасте гусят равна 3,9–4,2 кг, а в 120-дневном возрасте – 5,5–6 кг. Гуси отличаются высокими мясными и откормочными качествами. Гусыни являются хорошими наседками, хорошо выращивают гусят и максимально используют пастбище. Наибольшее распространение псковские лысые гуси получили в Псковской, Ленинградской и прилегающих к ним областях.

Джавахетские гуси. В Грузии, Армении разводят гусей, хорошо приспособившихся к местным условиям. Джавахетские гуси произошли от дикого серого гуся. Они очень хорошо используют высокогорные пастбища. Джавахетские гуси имеют серый, белый и пестрый цвет оперения. Голова небольшая, округлая; шея прямая и короткая; клюв короткий, прямой; туловище длинное, широкое, глубокое, с плотно прилегающими крыльями; грудь выпуклая; костяк развит очень хорошо, приспособлен к горным условиям. На голове у некоторых гусей имеется хохолок, на животе одна или две кожные складки. Живая масса гусаков составляет 4–4,5 кг, у отдельных особей достигает 6 кг,

гусынь – 3,8–4 кг. Яйценоскость гусынь равна 20–25 яиц, масса яйца – 140 г. Гуси хорошо, насиживают яйца и выращивают гусят.

Содержание взрослых гусей

Гуси нетребовательны к теплу, способны переносить низкие температуры, на сухой подстилке не боятся даже сильных морозов. В приусадебном хозяйстве для содержания взрослых гусей можно приспособить имеющееся помещение или построить новое из досок, камыша, брёвен, глины или другого строительного материала. Если помещение будет построено из бревен с использованием пакли или мха, которые укладывают в пазы, то с обеих сторон гусятника на высоте до 1 м стены заделывают планками, иначе гуси все выщипывают.

Для строящегося гусятника выбирают такой участок, чтобы предохранить помещение от подхода грунтовых вод или весенних паводков. В северной и средней зонах страны гусятники строят фасадом на юг, чтобы больше солнечных лучей проникало в помещение, а в южной зоне, где наблюдается избыток солнечной радиации, – на юго-запад или юго-восток.

Помещение для гусей должно быть чистым, сухим, хорошо проветриваемым, без сквозняков. Сквозняки и сырость отрицательно влияют на продуктивность птицы. Полы в птичнике делают из досок или глинобитные, поднимая их на 20 см над уровнем грунта, чтобы почвенная вода меньше попадала в гусятник. При строительстве гусятника следует учитывать нормативы размещения гусей, так как плотность посадки оказывает влияние на продуктивность гусей. При чрезмерной скученности птицы помещение быстро загрязняется, газы, выделяющиеся из помета, ухудшают воздушный режим, микроорганизмы развиваются более интенсивно и могут вызвать заболевание гусей. На одного взрослого гуся должно приходиться не менее 1 м² площади пола птичника. Норма плотности посадки зависит от климатических условий. В южных районах, где птица проводит почти целый день на выгулах, плотность посадки можно увеличить до 2,5 голов на 1 м² площади пола птичника.

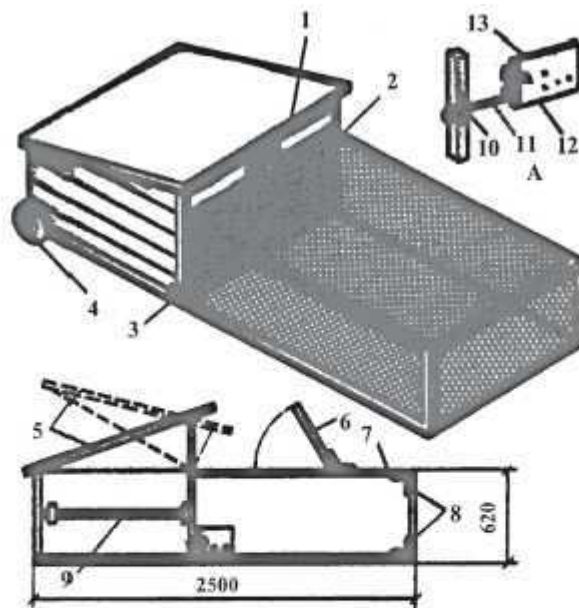

Передвижной птичник: 1 — вентиляционная решетка; 2 — застекленная фрамуга; 3 — шомпол для открывания дверки; 4 — колесо; 5 — крышка подъемная; 6 — люк клетки; 7 — деревянные бруски сечением 40x70 мм; 8 — металлические уголки; 9 — насест; 10 — скоба крепления шомпола; 11 — шомпол с петлей; 12 — кронштейн; 13 — дверка; А — механизм для управления дверкой

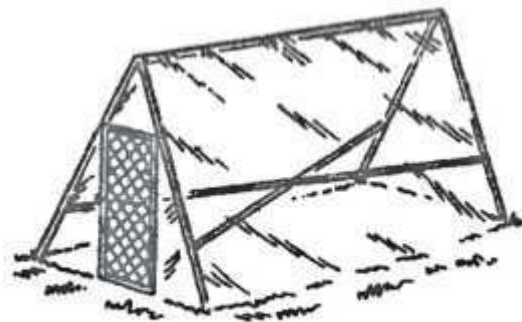

Переносной птичник из реек и полиэтиленовой пленки

Одним из немаловажных условий получения высокой продуктивности и предупреждения заболеваний гусей является чистота в помещении. С наступлением теплых весенних дней 1 раз в год помещение очищают от старого помета и подстилки, стены очищают от пыли и грязи и белят свежегашеной известью. Желательно отдельные части помещения при подготовке к зиме побелить еще раз. Гнезда и другое оборудование, находящееся в гусятнике, также белят известью, кормушки и поилки моют 2 % раствором каустической соды, разведенной в горячей воде.

Существенное влияние на гигиенические условия оказывает подстилка, состояние которой зависит от температуры и влажности воздуха. В качестве подстилки используют любой имеющийся в хозяйстве подстилочный материал (опилки, стружка, солома, сфагновый торф, измельченные кукурузные початки, подсолнечная или просяная лузга). Он должен быть сухим, чистым, гигроскопичным, без плесени. Подстилка, кроме ее гигиенического назначения, еще утепляет пол. В осенне-зимнее время применяют теплую

подстилку: солому, торф, в летнее время – песок и опилки. На одного взрослого гуся на Год необходимо заготовить до 40 кг подстилочного материала.

При содержании на сырой подстилке у гусей перо загрязняется, становится взъерошенным, плохо сохраняет тепло. В связи с этим ухудшается продуктивное использование корма, снижается сопротивляемость организма, у гусей могут возникнуть простудные заболевания. Надо помнить, что чистое оперение предохраняет гусей от переохлаждения. С наступлением холодов, перед закладкой постепенно наслаиваемой (глубокая) подстилки, сухой пол желательно посыпать гашеной известью или известью-пушонкой из расчета 0,5–1 кг на м²площади, а затем настелить подстилку на высоту 4–5 см. По мере загрязнения подстилки добавляют слой свежего подстилочного материала.

Для того чтобы навоз (подстилка + помет) после гусей можно было использовать в виде удобрения (внесение в почву приусадебного участка), надо в период их содержания периодически на глубокую подстилку подсыпать простой или двойной суперфосфат. Подсыпку удобрения в виде порошка проводят 1 раз в неделю: простого суперфосфата в количестве 400 г, двойного – 200 г на 1 м²площади пола гусятника. Кроме обогащения подстилки минеральными веществами, суперфосфат хорошо подсушивает избыточно увлажненную подстилку и предотвращает выделение большого количества аммиака из нее. Летом загонять гусей в помещение не обязательно. Можно оставить их на ночь во дворе, но для этого следует отгородить специальный выгул и разместить в нем кормушки и поилки.

Гуси любят купаться в воде, поэтому надо приспособить для них большое корыто или какую-нибудь емкость и периодически заполнять ее водой.

Зимой в хорошую солнечную погоду гусей выпускают во двор. В холодные морозные дни гусей можно выпускать после 11 ч дня на короткий период.

Помещения для содержания гусей оборудуют необходимым инвентарем. Правильно изготовленный инвентарь способствует экономному расходованию кормов и облегчает работу по уходу за гусями.

Кормушки для гусей делают такими, чтобы не было больших потерь кормов. Кормушки должны быть легкими, удобными. Их можно изготовить из досок (обрезки досок), фанеры или других материалов, чтобы фронт кормления составил не менее 15 см на одну голову. Кормушек ставят столько, чтобы не создавать давки гусей во время кормления. Они должны подходить к кормушкам все одновременно. Для скармливания минеральных кормов используют кормушки с несколькими отделениями – для гравия, извести, ракушки. Кормушки подвешивают на высоту 20 см от пола. Для скармливания зеленой массы изготавливают кормушки ясельного типа. Кормушки постоянно держат в чистоте.

Под поилки для взрослых гусей используют деревянные, цементные корыта, ведра или другие емкости. Корыта можно изготовить из гончарных или металлических труб большого диаметра. Во избежание разбрызгивания воды и поддержания подстилки в сухом состоянии поилки устанавливают на противни, покрытые металлической или деревянной сеткой. В зимний период, чтобы вода не замерзла, поилку утепляют или периодически наливают в нее горячую воду.

Чтобы гусыни не теряли яйца, в помещении устанавливают гнезда (на полу вдоль стены) не позднее чем за месяц до начала яйцекладки из расчета одно гнездо на две-три гусыни. Если гнезд не хватает, то гуси для снесения яиц ищут укромные места. В гнездах

применяют ту же подстилку, что в самом гусятнике. Чтобы было меньше грязных яиц, подстилку в гнезда лучше подсыпать вечером, на которую яйца будут снесены гусынями в утренние часы.

Не рекомендуется ставить гнезда вплотную к холодным стенам и в местах с ярким прямым освещением. Размеры гнезда: ширина – 0,4 м, длина – 0,6, высота – 0,5, высота порожка – 0,01 м. Гнезда делают из теса, фанеры, горбыля или других материалов и устанавливают так, чтобы можно было осмотреть и собрать яйца, очистить гнездо и при необходимости сменить подстилку. Дно для гнезда делают деревянным, но ни в коем случае не металлическим, так как гуси пытаются снесенные яйца зарыть в подстилку. В холодный период года яйца могут подмерзнуть или разбиться.

Температура и свет в помещении для гусей. Гуси имеют теплый пуховый покров, который очень хорошо предохраняет их от холода. Гуси переносят температуру в птичнике равную – 10 °С, временные понижения ее при этом могут достигать – 25 °С. Однако низкие температуры, особенно в племенной сезон, могут резко снизить яйценоскость гусей, поэтому стены помещения должны быть тщательно пригнаны, промазаны, чтобы в гусятнике было тепло, температура – не ниже + 4–5 °С. При температуре ниже +4 °С снесенные яйца могут подмерзнуть, а в период инкубации или насиживания из них не выведутся гусята.

Гуси в обычных условиях при естественном световом дне начинают откладывать яйца в конце февраля или начале марта. Если с января с помощью электрического света гусям увеличить световой день до 14 ч (то есть включать электрический свет в 6 ч утра и выключать его в 20 ч вечера) и поддерживать в помещении плюсовую температуру, то яйца от них можно получать уже с конца января – начала февраля. Электрическое освещение оставляют до того периода, когда естественный световой день будет равен 14 ч. По достижении этой долготы дня электрическое освещение отключают. Если гуси начали нестись с января – февраля, то следует помнить о том, что в центральной зоне страны в эти месяцы стоят еще сильные морозы снесенные яйца могут замерзнуть. Поэтому нужно позаботиться о том, чтобы в не отапливаемом помещении было устроено хорошее гнездо.

Начало яйценоскости у гусыни можно определить по ее беспокойному поведению. Она часто садится на гнездо, зарывается в солому. Гуси обычно откладывают яйца через день и, как правило, в утренние часы. Снесенные яйца нельзя оставлять в гнезде при температуре воздуха ниже нуля. Их надо, особенно в морозные дни, собирать чаще и хранить в сухом прохладном, хорошо проветриваемом помещении при температуре 18–12 °С (кладовая, сени). Для яиц неблагоприятна как высокая, так и низкая температура.

Тара (корзина, картонная коробка или ящик, сделанный из фанеры или досок) для хранения яиц должна быть чистой, сухой, без плесени и постороннего запаха. Хранить яйца с момента снесения и до закладки в инкубатор или под наседку следует в горизонтальном положении не более десяти дней. После десятидневного хранения инкубационные качества яиц резко снижаются, а следовательно, из них будет получено меньше гусят. После пяти-семи дней хранения яиц двум-трем хозяйкам следует объединиться и заложить яйца в инкубатор или под наседку. В период более продолжительного хранения яйца 1 раз в три-четыре дня переворачивают, чтобы не допустить присыхания зародыша к подскорлупной пленке.

Пастбищное содержание гусей с использованием водоемов.

На общее состояние организма гусей положительное влияние оказывает использование ими пастбищ и водоемов. Гуси способны поедать в день до 2 кг зеленой массы. Взрослых гусей на пастбище выпускают сразу же после окончания яйценоскости. Для выпаса гусей можно применять заливные и суходольные луга, овраги, заболоченные участки и участки, непригодные под пастбища другим животным. На пастбищах за счет потребления большого количества зелени гуси могут полностью удовлетворить свои потребности в питательных веществах.

Для более экономного расходования кормов, после того как уберут урожай зерновых культур, гусей можно выпасать по стерне, где они будут поедать зерно-падалицу. При скармливании зерна-падалицы у гусей быстро увеличивается живая масса.

Чтобы гуси находились на пастбищах более продолжительное время и наиболее полно использовали зелень и другие корма, их постоянно обеспечивают водой. Если вблизи выпасов для защиты гусей от палящих лучей солнца, особенно в южных районах страны, нет водоемов и естественного затенения – кустарников, деревьев и другой растительности, то необходимо устраивать легкие переносные навесы из прутьев, соломы и других местных материалов и ставить поилку с водой.

Обеспечение взрослых гусей водоемом оказывает положительное влияние на общее состояние их организма. Особенно жара влияет на гусаков, в связи с чем снижается оплодотворенность яиц. Поэтому использование гусями водоемов способствует повышению оплодотворенности яиц.

Существовало ошибочное мнение, что без водоемов гусей разводить нецелесообразно, так как в этом случае гусиные яйца имеют плохие инкубационные качества. Чистые проточные водоемы с хорошей растительностью по берегам, безусловно, создают хорошие условия для содержания гусей. Однако научные исследования и опыт работы передовых птицеводческих хозяйств доказывают, что гусей можно успешно разводить и без водоемов. При хорошем кормлении и содержании гуси продуктивных пород, не пользующиеся водоемами, сносят 50 яиц за сезон, причем с высокими инкубационными качествами.

В пригородных поселках, где нет возможности выпускать гусей на пастбище, их содержат в загонах. Зеленую массу в свежескошенном виде скармливают гусям из отдельных кормушек, а в измельченном виде добавляют в мешанку в количестве 40–50 % от рациона. Для купания гусей приспособляют емкость, периодически добавляя в нее воду до постоянного уровня.

Ощипывание гусей. Перо и пух водоплавающей птицы являются ценным сырьем для приготовления подушек, одеял, меховых курток, декоративных цветов и других изделий, поэтому максимальное его получение может быть дополнительным доходом в семейном бюджете. Гусиное перо считается самым лучшим, отличается мягкостью, легкостью, упругостью, прочностью, низкой гигроскопичностью и теплопроводностью.

После окончания яйценоскости (примерно в июне-июле) у гусей начинается естественная линька. Чтобы не потерять это ценное сырье, надо провести ощипку гусей. Процесс снятия пера у гусей при начавшейся естественной линьке протекает безболезненно, так как старое перо выталкивается вновь растущим.

В стаде не все гуси линяют одновременно. При проведении ощипки обращают внимание на особей, приступивших к линьке раньше других и имеющих много новых, не вполне сформированных перьев, выщипывание которых недопустимо. Если новые перья отросли на такую длину, когда трудно распознать новые, это перья или старые, то в этом случае надо выдернуть несколько перьев и посмотреть очин. Если очин сухой и прозрачный, то перо полностью развито (у молодых перьев очин наполнен кровью). Такие перья щипать нельзя, так как пуховая часть опухла не развита и все перо не обладает необходимой эластичностью.

Подготовка к сбору и сбор пера и пуха зависят от количества имеющейся в хозяйстве птицы, подлежащей ощипыванию. За день перед ощипкой гусям дают возможность хорошо выкупаться (лучше в водоеме) и очистить перья от грязи и пыли.

Утром следующего дня оставляют такое количество птицы, которое будет ощипано в первую половину дня. Ощипанных гусей оставляют во дворе (в загоне) до следующего дня или выпускают на пастбище, если оно расположено недалеко от дома. Ощипанную птицу не следует смешивать с неощипанной, так как частая перегонка, сортировка и другие передвижения неблагоприятно отражаются на гусях. После ощипывания всех гусей объединяют снова в одно стадо. Ощипывать гусей можно в любом удобном помещении, но чтобы оно было светлым.

Все операции при ощипке проводят осторожно, внимательно и спокойно, так как гуси от природы нервные и не терпят скученности.

Ощипывание пера осуществляют следующим образом. Человек (щипальщик), сидящий на табурете или стуле, кладет себе на колени гуся спиной вниз и ногами от себя, которые или завязывает, или придерживает левой рукой. А правой рукой начинает снимать мелкое перо с нижней части туловища. Затем переворачивает гуся на живот и снимает перо с нижней части шеи. Пух на этих местах полностью не снимают, а только разреживают до такой степени, чтобы не получилось оголенных мест. Остаются не снятыми перья крыла, хвоста, верхней части шеи, плеча и бедра.

При ощипывании шею гуся придерживают локтем левой руки.

Особенно надо следить за тем, чтобы крылья были плотно прижаты к спине, так как птица будет пытаться размахивать ими и освободиться. При этом у гусей могут появиться травмы.

Прежде чем приступить к ощипыванию, нужно несколько раз провести правой рукой по перьям живота против их расположения, чтобы удалить пыль, убедиться в целостности кожных покровов (травм) и установить наличие или отсутствие молодых растущих перьев. Ощипывание надо проводить указательным и большим пальцами правой руки. Чтобы не порвать кожу при ощипывании, в один выщип берут небольшое количество перьев по направлению расположения последних.

Начинать ощипку пера надо от заднего конца киля грудной кости. Когда перья задней части брюшка удалены, продолжают их снимать с передней части до подвздошковой впадины. Затем снимают перо с задней части спины и шеи. Ни в коем случае нельзя снимать вместе перо и пух. Надо сначала снять перо, а затем пух. За одно ощипывание с гуся получают до 120–150 г пуха и пера. В южной зоне страны гусей можно ощипывать дважды. Второй раз ощипывают как только у них полностью отрастет оперение.

(примерно в конце сентября-начале октября). При теплой температуре окружающей среды и полном формировании перьевого покрова (через 20 дней после отрастания перьев) у гусей наступает частичная линька, при которой покровные перья туловища сменяются. Перья крыльев, хвоста, бедер, плеча второй раз не сменяются. Процесс выщипывания перьев у гусей в этот период проходит безболезненно. За двукратное ощипывание с гуся собирают до 240–300 г пера и пуха.

Процесс ощипывания пера отражается на состоянии и поведении птицы. Наблюдались случаи, когда гусей второй раз ощипывали в более холодное и дождливое время года (10 октября), при этом никакого отрицательного влияния не было.

В процессе ощипывания птица ведет себя в большинстве случаев спокойно. После ощипывания в течение первого дня птица немного возбуждена, нервозна и боязлива. Однако такое состояние быстро проходит, и гуси с аппетитом начинают поедать предложенный им корм. Уже через два дня после ощипывания в поведении гусей нельзя отметить ничего такого, что можно было принять за реакцию на ощипывание. В первые три-пять дней после ощипывания гуси неохотно идут в воду, но затем приспособляются и нормально пользуются водоемом. Отхода птицы после ощипывания не наблюдается.

Использование наседок для получения молодняка. Все полученные в хозяйстве гусиные яйца, за исключением брака, необходимо инкубировать. Гусят можно выводить под гусыней или наседками других видов птицы (индейки, куры, утки). В зависимости от крупности яиц под гусыню или индейку кладут 9-15 яиц, под утку – 8-10, под курицу – 5–7 яиц. Наседка в период насиживания должна закрывать своим телом все яйца, не раскрывая крыльев. Нужно следить за тем, чтобы яйца не выкатывались из гнезда, не попадали в подстилку или на пол.

Перед отбором яиц для насиживания или закладки в инкубатор выбраковывают яйца слишком крупные (двухжелтковые) и очень мелкие, неправильной формы (сдавленные, с перетяжками, слишком длинные, круглые), а также битые, с насечкой скорлупы, которая лучше всего определяется постукиванием одного яйца о другое. При просвечивании через овоскоп или в лучах солнца, проходящих через небольшое отверстие окна в темном помещении, бракуют яйца с пугой в остром конце, с включением кровяных пятен, инородных тел, а также с подвижным желтком. Овоскоп легко изготовить в домашних условиях. Для этого из картона или фанеры делают ящик (футляр) с овальным отверстием на боку, размером немного меньше яйца. В ящик ставят лампу. Яйцо подносят к отверстию, и оно хорошо просвечивается. При длительном хранении в яйцах иногда желток смешивается с белком или желток прилипает к скорлупе. Такие яйца инкубировать, нельзя.

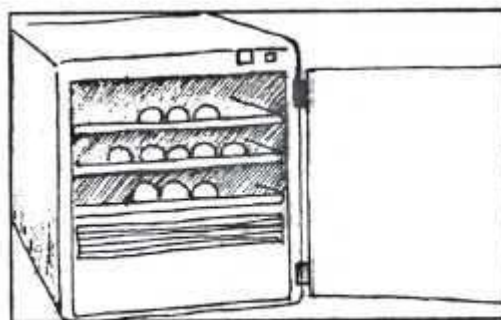

Небольшой инкубатор

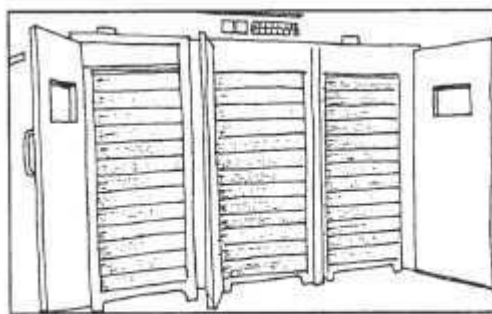

Промышленный трехкамерный инкубатор



Вид основной боковой стороны

Вид собранного вольера снизу

Схема вольера

В гусиных яйцах содержится до 7 % белка. При длительном хранении под действием микроорганизмов, попавших через скорлупу, белок яиц быстро разлагается, так как содержимое яйца является для них очень хорошей питательной средой. Поэтому в период инкубации появляются тумачи. Иногда во время инкубации скорлупа тумача не выдерживает внутрияйцевого давления, лопается и загрязняет рядом расположенные яйца. Поэтому для инкубации надо тщательно отбирать яйца. Бывают случаи, когда в гнезде гусыня загрязняет яйцо помётом или сносит его вне гнезда. Если яйца загрязнены больше чем на 50 %, то их осторожно обмывают теплой водой. Но все-таки лучше гусыня выводятся из свежих и чистых яиц.

С приближением конца яйценоскости гуси начинают выщипывать у себя пух и укладывают его в гнезда, образуя своеобразную пуховую подушку. Снеся последнее яйцо, гусыня остается в гнезде и уходит из него только для приема пищи. В этот период нужно подбирать наседок.

Выбор и посадку наседок на яйца надо делать очень тщательно, чтобы быть гарантированным, что в период насиживания наседка не оставит гнезда. Предпочтение отдают более старым гусыням. Прежде чем подкладывать яйца для насиживания, наседку проверяют в течение трех-четырех дней. Чтобы гусыня быстрее села, лучше яйца сразу после снесения из-под нее не убирать, в помещении создать спокойную обстановку, тишину, неяркий свет. Если в период проверки при приближении человека к гнезду она не уходит с него, а лишь топорщит крылья и издает гортанные звуки, то такую наседку можно считать надежной. Если для посадки предназначена только одна гусыня, то ее лучше оставить в том гнезде, в котором она неслась, так как перевод наседки-гусыни в

новое гнездо часто вызывает у нее большое беспокойство и отрицательно отражается на выводе гусят.

Если одновременно или через определенный промежуток времени сажают несколько наседок, то для них выделяют часть помещения, в котором их содержали, и отгораживают глухой стеной. Каждую гусыню отделяют так, чтобы она не видела других, иначе они будут беспокоиться и устраивать драки, а после кормления и прогулок путать гнезда. В помещение, где находятся наседки, гусаков не пускают.

Лучше всего сажать наседку вечером, чтобы за ночь она могла привыкнуть к своему гнезду и сидела спокойно. Хорошая наседка, как только ее посадили, сразу же подбирает яйца под себя и спокойно сидит на них. После того как яйца прогреются, она начинает их перекачивать с боков в центр. В центре гнезда яйца бывают более теплые. Гусиные эмбрионы не переносят перегрева в период их инкубации (насиживания), поэтому перемещение яиц с боков к центру, и наоборот, помогает равномерному их согреванию и обеспечивает одинаковые условия для развития зародышей во всех яйцах.

Необходимо отметить, что установление контактов между гусятами и гусыней-наседкой, братьями и сестрами начинается уже в процессе высидывания яиц. За два дня до вылупления гусенок издает свистящий звук, если яичная скорлупа сильно охладилась или резко снизилась ее влажность, что затрудняет вылупление гусенка. Услышав такой звук, наседка начинает перекачивать яйца, чтобы согреть их. Когда скорлупа вновь нагреется или увлажнится, гусенок издает звук, предвосхищающий его будущую способность гоготания. Этот звук является также ответом на звук, издаваемый гусыней-наседкой.

В помещении должно быть тихо, так как шум беспокоит наседку. Его следует периодически и хорошо проветривать, потому что для развития зародышей в яйцах требуется свежий воздух и температура на уровне 12–14 °С.

Для устройства гнезда используют ящики, корзины. Передняя стенка ящика или порожек корзины должны быть такой высоты, чтобы гусыня могла свободно входить. Перед закладкой гнездо надо продезинфицировать раствором каустической соды, высушить, на дно положить сухую (без плесени) солому или сено. Под подстилку (на дно гнезда) желательно насыпать мелкий слой золы, перемешанный с порошком персидской ромашки. Это избавит ее от появления паразитов.

Наседку необходимо ежедневно кормить и поить. Корм и чистую воду ставят недалеко от гнезда. Кормить наседку лучше зерном и полноценными зерновыми отходами. На кормление и прогулку гусыни затрачивают не менее 20 мин. Во время прогулки гусыне можно предоставить возможность выкупаться. Для этой цели во дворе устанавливают корыто или другую емкость, налитую водой. Если наседка-гусыня продолжительное время не возвращается в гнездо, то ее нужно загнать в помещение и посадить на яйца. Иногда гусыня по нескольку дней не уходит из гнезда. Тогда ее надо осторожно брать и подносить к корму и воде. Во время прогулок наседки гнездо осматривают, и если в гнезде окажется разбитое яйцо или помет, то его надо убрать, подстелить чистую и сухую подстилку, не нарушая гнезда.

На одиннадцатый день, с момента посадки гусыни на гнездо, яйца просматривают на овоскопе или в лучах солнца, как описано выше. При просмотре могут быть замечены неоплодотворенные яйца или с замершим зародышем. Неоплодотворенные яйца – светлые, в оплодотворенных яйцах видна кровяная система в виде тяжелой, расположенных по всему яйцу, и темное пятно-зародыш в виде глаза. В яйцах с мертвым зародышем видны кровяные кольца, которые могут опоясать зародыш по горизонтальной или по

продольной оси яйца. Такие яйца удаляют из гнезда. Убирают из гнезда также яйцатумаки (темные болтуны).

Второй просмотр яиц проводят на 27-й день насиживания. В это время в яйце видна подвижная тень (в виде бугорка) клюва гусенка. В яйцах с замершим зародышем видна сплошная темная масса без кровяных сосудов. Иногда содержимое такого яйца переливается. Яйца с такими признаками из гнезда удаляют. Продолжительность насиживания гусиных яиц – 28–30 дней.

Некоторые гусеводы в период насиживания гусиной яйца на свет не просматривают, а прикладывают их к глазу, при этом ощущают внутрияйцевую температуру, по которой определяют, жив зародыш или нет. В яйцах с погибшим зародышем температура ниже. Отдельные гусеводы просматривают яйца на 7-е и 15-е сутки насиживания. За трое-четыре суток до вывода они как бы яйца «купают». Для этого они наливают в таз воду, температура которой должна быть 36–38 °С, опускают в нее по два-три яйца и наблюдают за ними. От яйца с живым эмбрионом (зародышем) по воде расходятся кольца, напоминающие круги, идущие от поплавка при клеве рыбы. Если эмбрион в яйце погиб, то вода будет неподвижна. Таким образом можно знать, жив ли зародыш. Кроме того, при «купании» на скорлупе яйца открываются поры, что увеличивает доступ воздуха в него. Некоторые любители пытаются подкладывать под гусыню от 17 до 21 яйца. Если гусыня в период насиживания не пользуется водоемом, то яйца периодически, не реже 1 раза в неделю, увлажняют водой или вынимают их из-под наседки, окунают в воду с температурой 19–22 °С и, не вытирая, снова кладут под наседку. При этом считается, что периодическое охлаждение яиц в период их инкубации способствует увеличению вывода гусят. Иногда при просмотре яиц в скорлупе обнаруживается трещина. Чтобы эмбрион не погиб, ее заклеивают полоской бумаги.

Бывают случаи, когда вывод гусят задерживается (особенно у тяжелых пород) или ускоряется (у легких пород) на один-два дня. Беспокоиться при этом не следует. За день до вывода, если к уху приложить яйцо с живым гусенком, можно услышать постукивание клювом о скорлупу.

Во время вывода наседки становятся беспокойными, поэтому в этот период их снимать с гнезда не надо. Выведенных гусят из-под наседки не убирают до полного высыхания и втягивания пуповины. Обсохших гусят вынимают из гнезда, помещают в ящик или корзину, предварительно застеленные чистой соломой и мягкой тряпочкой (чтобы не травмировать пуповину), и уносят в другое теплое помещение. Одновременно удаляют из гнезда скорлупу. До окончания вывода гусят содержат при температуре 26–28 °С. Если некоторые гусята долго не выводятся из яйца и только слышен тревожный писк, а подскорлупная оболочка делается сухой и прилипла к пуху, то такому гусенку надо помочь: осторожно отломить скорлупу небольшими кусочками на месте наклева, но если покажется кровь, то помощь сразу прекращают. Случается, что гусенок пробил скорлупу яйца в остром конце. Ему необходимо осторожно помочь освободиться от скорлупы.

После того, как полностью закончится вывод, гусят всех вместе подпускают к гусыне. Если одновременно было посажено две-три гусыни, то гусят можно объединить в одну группу и пустить к одной гусыне. Если на яйца была посажена одна гусыня и появилась возможность к моменту вывода купить еще суточных гусят, то к наседке подпускают сначала двух-трех, а когда она успокоится – подсаживают остальных.

Для упрощения выращивания гусят, купленных в суточном возрасте на инкубаторной станции, их содержат под наседкой. Для этого за три-четыре дня до приобретения гусят

под клохчущую наседку (любого вида птиц) кладут яйца-подкладыши. Затем купленных гусят подпускают под наседку.

С одной хорошей наседкой можно вырастить 20–25 гусят. При этом учитывают, что молодые гусыни – малоопытные наседки, поэтому к ним более 10–12 гусят подпускать не надо. Пускать гусят к наседке лучше днем, чтобы наблюдать за поведением гусыни, которая будет обслуживать своих и других гусят (полный выводок). Первые два дня гусынь с гусятами на улицу не выпускают, даже в хорошую погоду, а содержат в теплом помещении, чтобы они окрепли. Бывают случаи, когда наседка-гусыня, просидев на яйцах в течение трех недель, разбивает их и расклеывает полностью сформировавшийся зародыш, а жидкость выпивает. По нашему мнению, в организме такой наседки наблюдается недостаток в кормах животного происхождения. Поэтому в период насиживания яиц гусыням-наседкам в корм добавляют творог, молоко или другие животные корма. Творог и молоко цельное, обрат и простоквашу можно скармливать вместе с другими кормами. Чтобы из всех яиц, подложенных под наседку, вывелись гусята, предварительно определяют их оплодотворенность, прогрев их под наседкой или другим источником тепла при температуре 37 °С в течение 24 ч. После прогрева яйца кладут в горизонтальное положение, чтобы зародыш всплыл кверху. Затем, взяв в руку яйцо пугой (тупой конец), вверх, острым концом вниз, подносят к яркому источнику света (овоскопу) и при медленном покачивании 2–4 раза можно увидеть темное пятно зародыша размером 5–8 мм. Иногда в яйце бывают инородные или кровавые включения, но их спутать с зародышем нельзя. Проверив таким методом яйца, которые будут подкладывать под наседку, получают больше гусят.

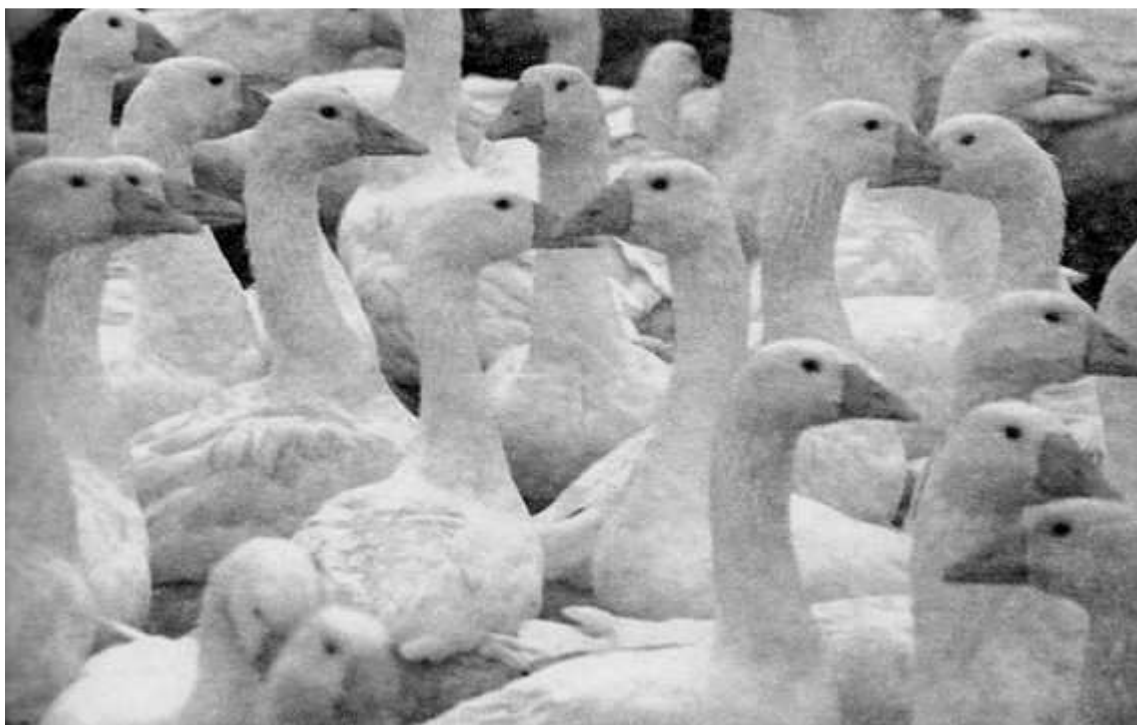

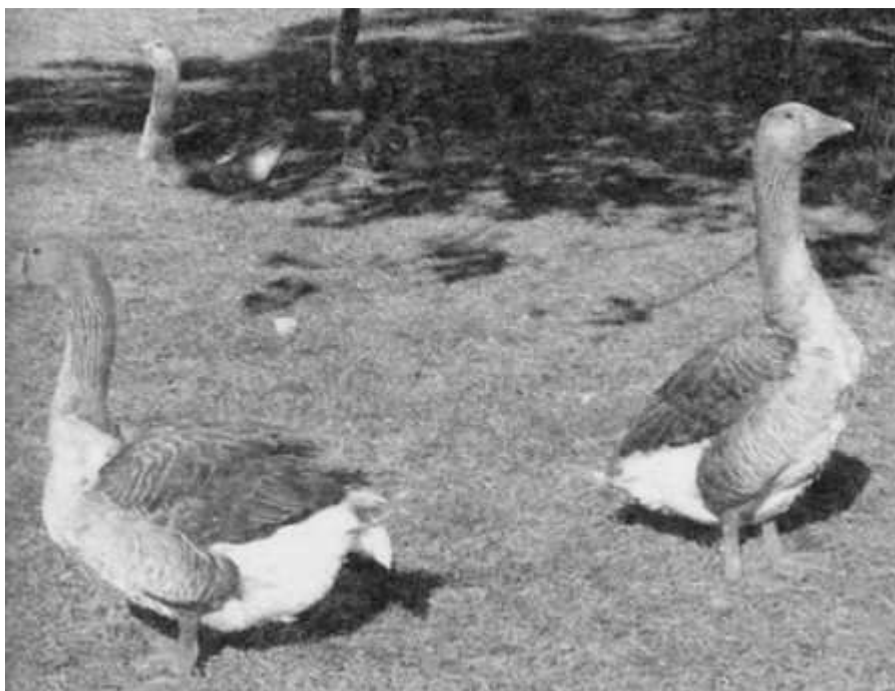

Выращивание гусят

Гусята обладают высокой интенсивностью роста, особенно быстро они растут в первый месяц жизни. Если в суточном возрасте живая масса гусят составляет 100–120 г, то в 30-дневном возрасте она достигает более 2 кг. За 60–70 дней выращивания гусята при хорошем кормлении и содержании увеличивают свою первоначальную живую массу в 35–40 раз, достигая массы 4–4,5 кг.

Подготовка помещения для гусят. Чтобы хорошо сохранить и вырастить гусят, необходимо готовиться заблаговременно. Особое внимание уделяют подготовке помещения. Помещение, предназначенное для выращивания гусят, тщательно очищают от старой подстилки и помета, моют и дезинфицируют 2 % раствором каустической соды или другими дезинфицирующими средствами. В гусятнике должно быть тепло, сухо и чисто.

Для утепления помещения и поддержания в нем чистоты на пол кладут подстилку. Предварительно (если имеется в хозяйстве) пол посыпают известью-пушонкой из расчета 0,5–1 кг на 1 м² площади. В качестве подстилки применяют любой подстилочный материал, имеющийся в хозяйстве, но он обязательно должен быть сухим и без плесени. Для выращивания одной головы с 1 – до 65-дневного возраста требуется 7,5 кг подстилки. При содержании гусят подстилка промокает больше, чем у цыплят или индюшат, поэтому каждые два-три дня подстилку обновляют. В помещении для выращивания гусят устанавливают необходимую температуру воздуха, расставляют кормушки и поилки.

Чтобы сохранить подстилку в сухом состоянии, поилки ставят на железные противни, покрытые металлической или деревянной сеткой. В первый период выращивания (от 1 до 10 дней) для поения гусят лучше использовать автоматические поилки, глиняные или из стеклянных банок емкостью 0,5, 1 и 3 л.

В качестве поилки можно применять обычное чайное блюдце или неглубокую тарелку, на которые вверх дном устанавливают банку. Если в банку налить воды и опрокинуть на блюдце, а под края банки подложить три деревянные подставочки высотой 1 см, то из

банки будет поступать вода по мере ее потребления гусятами. При использовании поилок такой конструкции гусята меньше проливают и разбрызгивают воду, подстилка более продолжительное время остается сухой, сами они меньше намокают и подвергаются простудным заболеваниям.

По мере подрастания гусятам с 11-дневного возраста для поения используют поилку с фронтом поения не менее 3 см на одну голову. Поилка для воды может быть металлической, деревянной, цементной. Воду меняют 1 раз в день.

Кормушки для гусят. В первый день гусят кормят из лотков с высотой бортиков 15–20 мм. С 2-дневного возраста гусят начинают кормить из корытец, так как на лотках они затаптывают норм. По мере подрастания с 30-дневного возраста гусят кормят из кормушек, предназначенных уже для взрослых гусей, при этом фронт кормления при влажном типе составляет 15 см на одну голову. Кормушек должно быть столько, чтобы в период кормления гусята могли подходить к ним все одновременно. Правильное развитие и рост гусят происходят в определенных условиях внешней среды. В разные возрастные периоды организму требуются различные условия внешней среды, которые обеспечиваются сочетанием плотности посадки гусят на единицу площади, с оптимальной температурой, влажностью воздуха и освещенностью.

Плотность посадки молодняка. Хороших приростов живой массы можно добиться при условии правильного размещения молодняка. Большая скученность гусят при выращивании затрудняет их подход к кормушкам и поилкам. Часть молодняка систематически недоедает, отстает в росте. В тесных помещениях подстилка быстро загрязняется, увеличивается сырость, духота. Гусят в помещении надо размещать с 1 – до 20-30-дневного возраста с плотностью посадки по 8-10 голов, с 21-31– до 65-70-дневного возраста – 4 головы на 1 м² площади пола. В последующем плотность посадки гусей снижают до 2 голов на 1 м² площади пола.

Нарушение норм плотности посадки молодняка является одной из причин неравномерного развития птицы и вспышки различных заболеваний. При свободном размещении гусята лучше растут, их сохранность повышается.

Температурный режим. У гусят в первые десять дней после вылупления терморегуляция развита слабо. Они больше отдают тепла, чем получают, поэтому очень нуждаются в обогреваемых помещениях с первого дня жизни.

Для выращивания гусят, выведенных под гусынями и сгруппированных, требуется помещение с температурой несколько меньшей или не обогреваемое, чем для гусят, выведенных в инкубаторе.

Гусята, выведенные в инкубаторе, нуждаются в относительно высокой температуре воздуха помещения: на расстоянии 30 см от источника обогрева и на высоте 5–8 см от пола (на уровне спины гусенка) температура должна быть следующей (табл. 2).

Таблица 2. Температура в помещении при выращивании гусят разных возрастных групп

Возраст, дней	Температура, °С	Относительная влажность воздуха, %
1-3	28-30	66-75
4-5	25-28	66-75
6-7	23-25	66-75
8-10	22-24	66-75
11-15	20-22	66-75
16-20	18-20	66-75
21-65	18-20	66-70

Лучшим показателем обогрева гусят является их поведение. Если гусята бодрые, бегают, хорошо потребляют корм, а для отдыха располагаются небольшими группами, по три-пять голов, не скучиваются, значит температура в помещении нормальная. При повышенной температуре гусята открывают клювы, опускают крылышки, становятся вялыми, много пьют, на корм реагируют плохо, дыхание их становится учащенным. При недостаточном обогреве гусята скучиваются, отказываются от корма, что приводит к большому отходу молодняка в первые дни выращивания.

На выращивание гусят можно брать раньше, но не позднее 24 ч с момента вывода. Если гусята в силу каких-либо обстоятельств доставлены позднее этого срока и в пути переохладились, то первоначальную температуру повышают против обычной на 3 °С, иначе охлаждение может вызвать в течение первых двух недель отход молодняка. Установлено, что если гусята хорошо сохранились в первый период (до 10–15 дней жизни), то в последующем при достаточном их кормлении и обеспечении пастбищем можно сохранить их полностью.

В обогреваемом помещении гусят содержат в зависимости от времени года и условий погоды 15–30 дней. Чем меньше срок выращивания в обогреваемых помещениях, тем больше партий гусят в них можно вырастить.

Вентиляция помещения. Выдыхаемый птицей воздух содержит в 130 раз больше углекислого газа по сравнению с атмосферным. Поэтому особое внимание в период выращивания гусят уделяют вентиляции помещения, которую осуществляют через фрамуги, затянутые марлей, форточки, окна, лазы и двери. При отсутствии вентиляции концентрация углекислого газа в помещениях значительно повышается. Это вредит здоровью молодняка: у гусят теряется аппетит, они плохо растут. Вентилировать помещение следует с первых дней выращивания, чтобы воздух был всегда чистым и свежим. Количество подаваемого свежего воздуха на 1 кг живой массы гусят должно быть дифференцировано: в феврале, марте, апреле – 1–2 м³, в мае, июне, июле – 2–3 м³ в час. Оптимальная скорость движения воздуха в помещениях должна быть на уровне 0,2–0,3 м в секунду.

Влажность воздуха. Помимо температуры воздуха для гусят имеет значение его влажность. В течение первых 10–15 дней выращивания гусят влажность воздуха в помещении поддерживают на уровне 65–75 %. Такая влажность в сочетании с оптимальной температурой способствует лучшему обогреву гусят.

В дальнейшем влажность на таком уровне поддерживать трудно, поэтому для удаления избыточной влаги надо усилить вентиляцию помещения и по мере загрязнения подстилки обновлять ее.

Освещение. Большое влияние на рост и развитие молодняка гусей оказывает световой режим. Из световых факторов наибольшее значение имеет продолжительность светового дня. При удлинённом световом дне гусята корма съедают больше, не скучиваются около кормушек и поилок, быстрее растут. В первую неделю выращивать молодняк желательно при круглосуточном освещении. В таких условиях гусята быстрее находят кормушки и поилки, привыкают к месту. На ночь можно оставлять гусятам слабый свет, при котором они спокойно отдыхают, а проголодавшиеся пользуются кормом и водой. С 15– до 30-дневного возраста продолжительность светового дня сокращают до 12–14 ч в сутки, а затем на ночь свет отключают.

Содержание молодняка. На выращивание принимают всех выведенных гусят, кроме больных и калек. Гусят слабых, с незажившей пуповиной, малоподвижных, с расплзающимися в стороны ногами содержат отдельно. Расплзающиеся в стороны ноги сближают, перевязывают марлей, когда ноги окрепнут (через два-три дня), марлевую повязку снимают.

Если гусят выращивают под наседкой, то с 3-дневного возраста в теплые солнечные дни их выпускают во двор сразу на продолжительное время. К ним подпускают гусака, который помогает выращивать гусят. Наседка заботится о том, чтобы укрыть и обогреть гусят, учит их щипать траву, а иногда отыскивает корм.

Для выращивания гусят лучшей наседкой является гусыня. Она вместе с гусятами плавает по водоему. Гусят может выращивать наседка-курица или индейка, но когда они заходят в водоем и начинают плавать, то мамыши-куры и индейки сильно беспокоятся, бегают по берегу, громко клохчут, но гусята не обращают на них внимания. При выращивании гусят без водоемов наседки других видов птиц могут воспитывать их до 3-4-недельного возраста.



Гусят, выращиваемых без наседки, в теплую солнечную погоду с 5-7-дневного возраста выпускают на выгул или на засеянную травой огороженную площадку, сначала на 20–30 мин, постепенно увеличивая этот срок. Свежий воздух и облучение прямыми солнечными лучами хорошо влияют на здоровье молодняка. К 2-недельному возрасту гусята могут пользоваться выгульными площадками в течение всего дня. Одновременно можно приучать гусят к водному выгулу. Пребывание гусят на воде способствует лучшему отрастанию перьев и уменьшению случаев каннибализма (выщипывание перьев). В плохую дождливую погоду гусят выпускать на выгул не рекомендуется. Пух, которым покрыты гусята, легко намокает и не защищает тело от воды и холода, как перья. Отход промокших и замерзших гусят бывает значительным.

С 3–4 недельного возраста гусят выпасают на заливных и суходольных лугах, на лугах вокруг домов, а также на искусственно засеянных пастбищах, которые для других видов скота и сельскохозяйственных птиц не используют. Гусей можно выпасать на пастбищах, предназначенных для скота, но в тот период дня, когда там нет животных.

Время и продолжительность пастбы гусят определяются погодными условиями. В жаркую погоду гусят выпасают с утра, после того как спадет роса, до наступления жары.

В сильную жару, если гусята пасутся близко, их загоняют домой. После того как спадет жара, гусят снова выгоняют или они сами уходят на пастбище. Если вблизи пастбищ имеются водоемы с тенистыми деревьями и кустарниками, то с наступлением жары их домой не возвращают, а держат в тени насаждений.

Для более продолжительного пребывания гусят на пастбищах (в течение дня) для них устраивают легкие переносные навесы из досок, толя, хвороста и других местных материалов. Под навесами гусята укрываются от палящих лучей солнца в жаркий период

дня, а иногда и от птиц-хищников. Около навесов ставят поилки с проточной водой и по мере ее потребления доливают свежей. Навесы через два-три дня переносят на другое неиспользованное место. В зависимости от количества потребленной зелени при пастьбе на лугу, по стерне, гусятам утром и на ночь дают влажные мешанки, состоящие из концентрированных и зеленых кормов. Одно- и двухразовую подкормку гусятам дают и для того, чтобы они возвращались на ночь домой. На пастбищах иногда гуси объединяются в одно большое стадо и пасутся вместе в течение дня. Вечером гуси возвращаются домой и безошибочно находят свои сараи-помещения.

При пастбищном содержании гусят забивают на мясо обычно в 5-6-месячном возрасте.

В условиях приусадебного хозяйства наиболее выгодно выращивать гусят на мясо без выпасов до 70-90-дневного возраста. Содержат их в загонах при обильном кормлении концентрированными кормами с добавлением не менее 50 % (по массе) свежей зелени, отходов стола, кухни, садово-огородного участка (мелкий непищевой картофель, ботва огородных культур, капустные листья, некачественные кочаны капусты и другие овощи, непригодные в пищу человека).

В настоящее время большим спросом у населения пользуется молодая, менее жирная птица, обладающая высокими диетическими и вкусовыми качествами мяса. Она характеризуется более развитой и нежной мускулатурой, у нее жировые отложения расположены более равномерно, меньше содержится внутреннего жира, больше подкожного и межмышечного. Таким требованиям будет отвечать мясо гусят, выращенных до 60-70-дневного возраста.

Чтобы иметь гусяное мясо в течение года, желательно брать на выращивание не одну крупную партию молодняка, а несколько (три или более в зависимости от потребности в мясе) и доращивать их постепенно. Если приобрели все же одну большую партию гусят, то выращивать их надо следующим образом. До 20-дневного возраста весь молодняк содержат в одинаковых условиях, а затем из общего поголовья выделяют небольшую группу, примерно одну треть стада (партию гусят разделяют по поголовью на три части), и ставят ее на интенсивный откорм. Гусят можно доращивать на полу с использованием подстилки или на сетчатых полях. Сетчатый настил монтируют на металлическом или деревянном каркасе, в клетках собственного изготовления.

Помещение разгораживают на секции съемными перегородками, каждая вместимостью не более 15-25 голов с плотностью посадки 3-4 головы на 1 м² площади пола. При таком числе голов в группе гусята быстро растут, развиваются и бывают хорошо оперены, что очень важно при выращивании их на мясо до 60-70-дневного возраста. Небольшое количество гусят можно откормить на мясо в клетке (3, 5, 8, 10 голов), сделанной из имеющегося в хозяйстве материала (сетка, проволока, доски от старых ящиков). Для купания используют небольшую емкость, наполненную водой. Остальных гусят выращивают с максимальным использованием выгулов и одно-двухразовой подкормкой концентратами.

В 60-70-дневном возрасте, когда молодняк первой группы достигает желаемой живой массы, начинают его выборочный убой. Сначала забивают самцов, так как растут они быстрее и в этом возрасте их живая масса составляет 4-4,2 кг. Затем убивают самок. Последних особей из этой группы забивают примерно в 100-дневном возрасте. Некоторое количество мяса можно хранить в холодильнике еще две-три недели. Следовательно, одна партия гусят может обеспечить семью мясом в течение 30-40 дней.

Следующую партию (группу) гусят ставят на откорм в то время, когда начинается выборочный убой птицы первой группы. При этом период откорма гусят продолжается обычно 20–30 дней, то есть до конца убоя птицы предыдущей группы.

На 1 м² площади пола размещают двух-трех гусей. Кормят их в это время 3 раза в день (в 6, 12 и 18 ч) дробленой кукурузой, полноценными пшеничными отрубями, овсом, ячменем, просом. Чтобы птица не теряла аппетита, зерновую смесь за 1 ч до очередного кормления лучше убирать. Однако на ночь корм убирать не следует, так как гуси доедают его ночью (в темноте). Полезно давать птице в это время моченое или запаренное зерно.

После откорма всю партию гусят постепенно убивают, а помещение или загон готовят для очередной группы птицы.

За период откорма гусята перелиняют и к моменту убоя бывают хорошо оперены, тушки их имеют привлекательный вид и массу 5–5,5 кг. В мясе гусят содержится белка 18–19,5 % и жира 6–10 %. Причем тушка гусенка имеет больше мышц и умеренно ожирена. Это объясняется тем, что у молодой птицы живая масса увеличивается за счет роста мышц, внутренних органов и костей.

К праздничному столу гусей откармливают специально. Для этого их на две недели ставят на откорм. Гусей можно откармливать по несколько голов в небольших загонах или по одному.

Гуся сажают в деревянный ящик шириной 25–30 см, ограничивающий его движения. Кормят его в этот период не менее 3 раз в день дробленой кукурузой, полноценными пшеничными отходами, овсом, ячменем. В задней части ящика в дне делают проем, через который помет проваливается на пол. Передняя часть ящика состоит из планок, между которыми гусь свободно протягивает голову к корыту с кормом. Кроме того, с тушки гуся, выращенного дольше 70 дней, в период ювенальной линьки можно подщипать дополнительно 200–250 г пера и пуха (при первом ощипывании–80–100 г и при втором–120–150 г).

Отбор гусей на племя

Птица, разводимая в приусадебном хозяйстве, должна обладать высокими племенными свойствами, то есть способностью передавать высокие продуктивные качества своему потомству и служить улучшателем породы. Последний отбор племенных гусей в родительское стадо проводят в середине октября – начале ноября и оставляют на племя при половом соотношении 1:3, то есть на одного самца оставляют трех самок. Выбракованных гусей сажают на откорм для получения крупной жирной печени. При отборе гусей на племя надо помнить об «иерархии соподчинения» и следить за тем, чтобы в стаде не было агрессивных отношений между птицей. Иногда в стаде встречается гусыня, которая «не нравится», ее будут избивать другие гуси, а следовательно, яйценоскость ее и оплодотворенность будут снижены. Эту гусыню надо выделить из стада и поменять на другую у соседа, имеющего гусей, или забить на мясо. Бывают случаи, когда гусак и гусыня, находясь вместе, держатся в стороне, «обособляются», однако самец при этом спаривается и с другими самками.

В период отбора гусей на племя обращают внимание на выраженность породы, живую массу, телосложение, оперяемость и мясные формы. Предварительно определяют живую массу и выделяют гусаков. Самец в большей степени влияет на качество потомства, чем самка, поэтому его роль в увеличении продуктивности и повышении жизнеспособности

молодняка очень велика. Таким образом, подбору гусака следует уделять большое внимание.

В хозяйстве можно содержать гусака четыре года, гусынь – пять-шесть лет, но лучшие воспроизводительные способности и продуктивность у гусей наблюдаются во второй, третий и четвертый годы использования. От подбора и содержания самцов в значительной мере зависят инкубационные качества гусиных яиц. Если гусак в племенной сезон снижает живую массу, то будет снижаться и оплодотворенность яиц гусынь, обслуживаемых им. Таких гусаков дополнительно подкармливают.

При продолжительном сроке содержания гусей, без замены, отмечается очень родственное их разведение, например брат и сестра, дочь и отец, сын и мать. Чтобы избежать этой родственности, самцов следует заменять каждые три года, взяв яйцо или суточный молодняк из другого хозяйства, лучше из другого населенного пункта. В одной небольшой деревне гуси на водоеме часто объединяются в одно стадо, а гусаки, особенно «агрессивные», способны спариваться с восемью-десятью гусынями. При родственных спариваниях у потомства обычно бывает пониженная жизнеспособность, недостаточно высокая продуктивность и вырождение, характеризующееся уродствами.

Для повышения жизнеспособности потомства применяют скрещивание двух пород. Например, у диких гусей подбор получается «инстинктивно», где большой выбор особей с разными условиями кормления и содержания. Мы же насильно подбираем пары из ограниченного количества особей, у которых и содержание и рацион одинаковы. В природе иногда имеются родственные спаривания, ослабляющие организм и вызывающие отход, но какой он, учесть трудно. Все же в природе, в диких условиях, жизнеспособность потомства выше, ибо корм в ней более разнообразен и содержит больше витаминов (ягоды, зелень, семена). Для двухпородного скрещивания лучше использовать гусыню яйценоской породы (рейнская, итальянская, горьковская); а гусака более тяжелой породы.





Определение пола у гусей. По внешнему виду гусак, особенно молодой, мало отличается от гусыни, и эту разницу между ними замечает лишь опытный гусевод, но и он часто ошибается при определении пола по внешним признакам. Поэтому более правильно определяют пол у гусей по наличию у самцов в клоаке полового совокупительного органа (пениса). При определении пола пользуются тремя способами.

Первый способ. Осматривающий берет гуся так, чтобы у него были захвачены ноги и крылья, опрокидывая на спину, кладет его на левое колено (предварительно поставив ногу на невысокую скамеечку), голову к себе, далее, освободив руки, помещает шею гуся под левую руку, одновременно прижимает левое крыло локтем правой руки. В таком положении гусь не может сопротивляться и его легко осмотреть. Обе руки определяющего пол гуся остаются свободными. Гуся кладут так, чтобы хвостовая часть его свисала. Слегка отгибая хвост книзу, легкими движениями большого и указательного пальцев обеих рук раскрывает клоаку.

Второй способ. Осматривающий зажимает гуся между ногами, руками живот гуся выпячивает кверху, при этом голова гуся проходит между ногами, пальцами нажимает вокруг клоаки, открывает ее и осматривает.

Третий способ. Осматривающий берет гуся так, чтобы у него были захвачены ноги и крылья, садится на стул, кладет гуся на колени спиной вверх, голову гуся пропускает под левую руку, нагибаясь немного вперед, прижимает гуся, а локтями рук прижимает крылья. При таком способе осмотра руки определяющего остаются свободными. Большими и указательными пальцами обеих рук, слегка нажимая вокруг клоаки, раскрывает ее. У некоторых гусей не удастся легко раскрыть клоаку. Их осматривают второй раз на другой день. Если при втором осмотре гусь сопротивляется и сжимает клоаку, то его лучше оставить в покое и осмотр провести примерно через 10–15 дней. Насильственно

раскрывать клоаку у таких самцов не следует, так как возможны травматические повреждения и кровоподтеки.

Проводить осмотр для определения пола у гусей надо осторожно, особенно у молодняка в раннем возрасте. Определить пол у гусей таким способом можно даже в суточном возрасте, но нужен определенный навык. При осмотре раскрытой клоаки у гусей старшего возраста можно сразу увидеть совокупительный орган. У гусаков в месячном возрасте он немного изогнутый, в виде спирального завитка, с едва заметными члениками (делениями) длиной 6–7 мм. Раскрытие клоаки в этом возрасте не требует особого навыка.

В возрасте двух с половиной месяцев раскрыть клоаку у гуся значительно труднее, требуется большой навык, но совокупительный орган виден хорошо, а его длина составляет примерно 9-10 мм. В этом возрасте разделяют по полу и оставляют на племя лучших, если некоторое количество птицы выбраковывают для интенсивного откорма на мясо.

В более старшем возрасте, например в 4-5-месячном, для осмотра гусей раскрыть клоаку труднее, так как некоторые самцы оказывают большое сопротивление и зажимают ее. У молодых гусаков цвет совокупительного органа розовый, как и складки клоаки. У некоторых гусей пигментация совокупительного органа может быть сероватой. В месте нахождения совокупительного органа складчатость клоаки несколько меньшая.

У самок же складки распределяются равномерно по всей клоаке. Необходимо отметить, что у самок в нижней части клоаки тоже имеется небольшой сосочек, но его спутать с совокупительным органом нельзя. Сосочек самки не имеет членообразных делений, немного сплюснут. При определении пола необходимо внимательно осматривать клоаку, чтобы правильно скомплектовать гусей для родительского стада.

В 6-7-месячном возрасте и старше у гусей раскрыть клоаку легче. К этому возрасту совокупительный орган почти полностью сформирован, а длина его составляет 5–7 см. В основном гуси способны спариваться с 6-месячного возраста, но отдельные особи только с 9-месячного.

Кормление гусей

Кормление гусят. От правильного кормления в значительной мере зависит здоровье и рост молодняка. Кормить гусят надо сразу же, как только они обсохнут. Чем раньше начать кормить и поить гусят после вывода, тем быстрее у них рассасывается остаточный желток и они лучше растут и сохраняются. В первые три дня гусят кормят 6–7 раз. Хорошими кормами для гусят в первые дни их жизни являются крутосваренные мелкорубленные яйца, перемешанные с дробленным зерном (желтая кукуруза, пшено, пшеница, мелкая овсянка, ячменная, манная или овсяная крупа, комбикорм, крошки и корки белого хлеба, предварительно размоченные). При этом следует добавить отруби и мелкорубленную зелень (клевер, люцерна, крапива, разнотравье с огородного участка), тертую красную морковь.

Эту смесь рассыпают в лотковые кормушки, ставят недалеко от источника обогрева и высаживают гусят. Яйца можно заменить свежим творогом. Перед скармливанием творог, так же как и яйца, перетирают с дробленным зерном. Чем разнообразнее корм для гусят, тем лучше они растут.

Зелень гусятам можно давать с первого дня их жизни в количестве 50 % (по массе), добавляя в кормосмесь. Готовят зелень непосредственно перед очередным

скармливанием, измельчая ее до величины частиц 0,5–1,5 см. Более крупные частицы зелени гусятами поедаются хуже. Не рекомендуется долго хранить зеленый корм, так как из него быстро теряются витамины.

С недельного возраста в рацион гусят уже вводят корнеплоды, а с 3-недельного – пищевые отходы. Хорошим кормом для гусят с первых дней их жизни является моченый дробленый горох, смешанный с яйцом и свежей зеленью, крупой и творогом.

Молочнокислые продукты (творог, простокваша, обрат) используют для приготовления влажных рассыпчатых мешанок. С 4-5-го дня жизни гусятам можно вводить в рацион жмыхи, предварительно размоченные в воде, а также вареный картофель и свеклу. При необходимости творогом заменяют рыбную и мясо-костную муку (2 г творога на 1 г сухих животных кормов).

В первоначальный период выращивания гусята способны увеличивать свою живую массу на 50–80 г в сутки, если скармливать до 10–15 г творога в день на голову.

Корма дают в виде влажных рассыпчатых мешанок. Влажная мучная смесь при сжатии в руке и последующем разжатии должна рассыпаться. Со второго дня гусят кормят из деревянных корытцев. С возрастом число кормлений сокращают до 3–4 раз в день. Влажные мешанки можно замешивать на снятом молоке, пахте, мясном и рыбном бульонах. Гусятам нельзя давать клейкие мешанки, так как они закупоривают носовые отверстия, что иногда вызывает воспаление полости носа. До 20-дневного возраста гусят зерновые корма отсеивают от оболочек.

В марте – апреле и начале мая (в северных и центральных районах нашей страны), когда молодой зеленой травы еще нет, а пополнить рацион витаминами нужно, в мешанку хорошо добавлять травяную витаминную муку, мелкую сенную труху, дрожжи пекарские и кормовые, рыбий жир. В рацион гусят также добавляют минеральные корма, молотую ракушку, мел, мелкий гравий, песок. Минеральные корма постоянно должны находиться в отдельных кормушках. Песок можно перемешивать вместе с гравием. При отсутствии ракушки, костной муки гусятам скармливают трикальцийфосфат или обесфторенный фосфат в количестве до 3 г на одну голову в день.

Надо следить за тем, чтобы корм в кормушках не закисал.

Перед очередной дачей кормушки очищают от остатков корма. Заплесневевшие и прокисшие корма вызывают у гусят (особенно до 12-месячного возраста) расстройство пищеварения и заболевание аспергиллезом.

Рядом с кормом ставят поилку с водой. Гусят нужно снабжать доброкачественной водой: водопроводной, колодезной или чистой из проточных водоемов. Из стоячих водоемов используют воду только после исследования ее на бактериальную загрязненность и наличие возбудителей глистных инвазий. С профилактической целью с десятого дня жизни гусятам через день в питьевую воду добавляют марганцовокислый калий, разведенный до розового цвета, во избежание появления перозиса (недоразвитые большие берцовые кости, а сухожилия – деформированные). Гусята при этом лишены способности также к нормальному передвижению. Уровень воды в поилке должен быть таким, чтобы гусята могли свободно прополоскать носовые отверстия.

При выращивании гусят на мясо без выгулов (с 21 – до 60-70-дневного возраста) рекомендуется следующий рацион (%): зерно молотое – 20, отруби пшеничные – 10,

горох, чечевица, бобы – 10, жмых подсолнечниковый или соевый – 7, свежая мелкорубленая зелень – 50, ракушка или молотый мел – 2,5, соль – 0,5.

С 20-дневного возраста в рационе гусят до 30 % зерномучных кормов можно заменить вареным картофелем или остатками стола, кухни. Все корма, входящие в состав рациона, перед скармливанием хорошо перемешивают. Свежую зелень гусьям дают как во влажных мешанках, так и из отдельных кормушек ясельного типа.

На одного гусенка, выращенного на мясо до 60-70-дневного возраста при содержании во дворе, затрачивается в среднем 8-10 кг зерномучных кормов, 3–3,5 кг жмыхов и 25–35 кг зелени. При этом живая масса гусят к концу выращивания составляет обычно 4–4,5 кг. Следовательно, на 1 кг прироста живой массы затрачивается около 2–2,5 кг зерномучных кормов и 6–8 кг свежей зелени.

Гусят, выращиваемых на племя или если предполагается убой гусят осенью, то их выпускают на выгулы с 21-дневного возраста и выращивают с максимальным использованием травы на пастбищах, семян сорных и диких растений и зерна-падалицы с одно– или двукратной подкормкой. Некоторые любители при выращивании гусят в первые два дня жизни дают им питательно-лечебную смесь, состоящую из молока и желтка. Готовят ее следующим образом: в полстакане цельного коровьего молока тщательно разбалтывают один желток куриного яйца, добавляют щепотку сахарного песка и на кончике ножа пенициллина или биомидина. Ослабевшим гусьям выпаивают такую смесь до полного их выздоровления. Подросшему молодняку концентрированные корма дают в виде цельного зерна (пшеница, овес, горох). Причем подкармливают гусят до полного отрастания у них маховых перьев на крыльях. С этого момента основным и единственным источником корма является пастбище и зеленая масса, собранная на огороде, в саду или лесопосадках.

Очень часто гусеводы-любители для обеспечения маленьких гусят зеленью ранней весной проращивают овес или ячмень. Способ проращивания зерна в домашних условиях несложный. Для этого изготавливают ящики с высотой бортика 3–4 см из досок, фанеры или металлические (только без ржавчины), насыпают зерно слоем 2–3 см, поливают водой и ставят в теплое темное место ящик на ящик. Как только зерно начнет прорасти, ящики выносят на свет. Зелень быстро начинает отрастать. Когда высота зелени достигнет 7-10 см, ее осторожно срезают ножницами, а корни снова поливают. С одного посева обычно снимают три урожая зелени. Срезать зелень надо непосредственно перед скармливанием гусьям.

Кормление гусей в племенной период. Гусей родительского стада примерно за месяц до племенного сезона и в племенной период кормят вволю, не опасаясь ожирения (свободный доступ к кормам). Гусыни будут жиреть и нести неоплодотворенные или некачественные по витаминам яйца при кормлении их одними зерномучными кормами и кухонными отходами.

Чтобы получить биологически полноценные яйца от гусынь, в их рацион нужно добавлять дополнительно к зерновым кормам значительное количество хорошего лугового сена, трухи, высушенной молодой крапивы, силоса и корнеклубнеплодов (картофель, свёкла, морковь, брюква, турнепс, тыква). Если сено крупное, то его рубят, запаривают горячей водой, посыпают отрубями или другой посыпкой. В этот период нельзя допускать снижения живой массы гусей, так как у хорошо упитанных гусей обычно бывает и высокая яйценоскость. В случае снижения живой массы необходимо улучшить

кормление. Одному взрослому гусю необходимо скармливать в переводе на комбикорм 400 г кормов, а по объему – не менее 600 г различных кормов.

Учитывая особенность гусей потреблять корм не только днем, но и рано утром, до рассвета и поздно вечером, его оставляют в кормушках на ночь. Гуси хорошо усваивают питательные вещества зеленых, сочных и грубых кормов, за счет которых удовлетворяются их потребности. Гуси потребляют на одну голову в день до 200 г объемистых кормов: кукурузные початки в измельченном виде, просяную или овсяную мякину. Клеверной муки или трухи им дают до 300 г на голову в сутки. Поедаемость гусями сухих грубых кормов бывает лучшей и большей, если они сдобрены концентратами с добавлением сахарной свеклы и картофеля.

Гуси хорошо переваривают клетчатку ячменя, овса, гороха, отрубей, соевого шрота, зеленых и грубых кормов. Для сравнения приводим некоторые цифры переваримости клетчатки различных кормов, скармливаемых гусям и курам (табл. 3).

Таблица 3. Переваримость клетчатки некоторых кормов, %

Корм	Гуси	Куры
Ячмень	45,5	30,
Отруби пшеничные	59,6	5,69
Соевый шрот	46,0	12,56
Клевер красный (зеленая масса)	68,3	-
Овес (зеленая масса)	78,6	-
Горох, зерно	46,0	10,0
Осот полевой	48,0	-
Сено клеверное	63,7	-
Силос клеверный	100,0	-
Морковь красная	100,0	50,0
Свекла кормовая	76,5	-

Гусакам, у которых в продуктивный период снижается живая масса, помимо общего рациона, которым они пользуются вместе с гусынями, вводят дополнительную подкормку. В качестве подкормки рекомендуется кормовая смесь следующего состава (на голову в сутки): 100 г пророщенного зерна, 50 г – тертой моркови, 10 г белкового корма животного происхождения. В качестве кормов животного происхождения можно использовать обрат, простоквашу, творог. Подкормку организуют так: утром гусынь выпускают на выгул, а гусаков (если их несколько голов, то окрашивают краской голову или крыло) оставляют в помещении и подкармливают. В первые дни гусаки волнуются,

плохо едят, но через несколько дней привыкают, сами остаются в помещении, ожидая подкормки. После того как гусаки поедят, их выпускают на выгул к гусыням.

При окончании яйценоскости, то есть в непродуктивный период, который продолжается у гусей шесть-семь месяцев, гусей кормят с максимальным использованием пастбищ в ранне-весенний период до глубокой осени. Если гуси не пользуются пастбищем, а находятся во дворе на огороженной небольшой площадке, то им необходимо скормливать различную зелень, зелень с огородного участка во влажных мешанках и в неограниченном количестве из кормушек ясельного типа. В таблице 4 даны примерные нормы потребности гусей в кормах.

Таблица 4. Примерные нормы потребностей гусей в кормах (г на одну голову в день)

Возрастная группа	Сухой тип кормления	Комбинированный тип кормления	
		концентрированные корма	сочные корма и зелень
Гуси взрослые	330	220	500
Гусята в возрасте, дней			
1-5	35	18	30
6-10	90	40	50
11-20	110	50	100
21-30	220	120	200
31-40	280	140	300
41-50	328	160	400
51-60	338	180	500 и больше
Гусята ремонтные			
(61-240 дней)	260	180	Вволю

Корма и их питательная ценность

Кормление взрослых гусей оказывает большое влияние на их яйценоскость, инкубационные качества яиц, жизнеспособность как родительского стада, так и молодняка. От правильного кормления зависит продуктивность птицы и себестоимость получаемой продукции. Чем меньше будет затрачено дорогостоящих кормов на единицу получаемой продукции (яйцо, птичье мясо), тем выгоднее содержать птицу в хозяйстве. При недостаточном кормлении в продуктивный период у гусей снижается яйценоскость и, наоборот, при обильном кормлении птицы в непродуктивный период удорожается их содержание. Поэтому использование кормов в течение всего года должно быть рациональным. Расход питательных веществ корма в разные периоды жизни. Птицы и в разных условиях содержания неодинаковы. Например, при выращивании гусят большая часть питательных веществ идет на рост тканей, а при наступлении половой зрелости гусей – на образование яиц.

Кормление будет правильным только тогда, когда потребности организма птицы в питательных веществах – белках, углеводах, жирах, минеральных веществах и витаминах – будут удовлетворены полностью.

Белки имеют большое значение в жизнедеятельности организма. Для взрослых гусей они нужны для восстановления изношенных (отмерших) клеток, образования яиц, а также для роста нового оперения в период линьки. Для гусят в период их выращивания белки необходимы для образования и увеличения мышечной ткани, внутренних органов, отрастания оперения.

Особенно ценны для птицы белки животного происхождения, содержащиеся в обезжиренном твороге, снятом молоке, пахте, мясных боенских отходах; рыбе, рыбных отходах, моллюсках: дождевых червях, головастиках, лягушках, жучках, майских жуках (в вареном и измельченном виде).

В качестве заменителей животных кормов в рационах гусей нужно использовать жмыхи, шроты, зерновые бобовые культуры. Замена животных кормов белковыми кормами растительного происхождения несколько снижает продуктивность, так как питательность и состав их неодинаковый. Так, например, гидролизные дрожжи, соевый жмых богаты лизином, но бедны метионином (аминокислота). Подсолнечниковый жмых, наоборот, беден лизином, но богат метионином. Поэтому сочетание двух– трех видов белковых кормов позволяет сбалансировать рационы по незаменимым аминокислотам, что приводит к более полноценному использованию кормов и высокой продуктивности птицы.

Опытами доказано, что при выращивании гусят на кормах, богатых белками растительного происхождения, в 65-дневном возрасте можно получить птицу живой массой 4–4,5 кг. При этом с суточного до 20-дневного возраста гусят выращивали в обогреваемом помещении, где придерживались норм содержания, рекомендуемых для них в этот период. С 20-дневного возраста гусят переводили в базы, где их содержали до 65-дневного возраста. Базы были оборудованы навесами для укрытия молодняка от дождя и солнца. На 1 м² размещали 2,5 головы. С 1 – до 30-дневного возраста гусятам скармливали кормовую смесь, в которой комплекс белковых кормов состоял из гороха – 12 г, жмыха подсолнечникового – 6, творога – 4 г (смесь давали только до 10-дневного возраста). С 31 – до 65-дневного возраста комплекс белковых добавок в кормовой смеси был следующим: гороха – 27 г, жмыха подсолнечникового – 4 г (табл. 5).

Таблица 5. Примерный состав кормосмесей без кормов животного происхождения, г

Корм	Возраст гусят, дней	
	1-30	31-65
Кукуруза или другое зерно (пшеница, ячмень, овес, отходы стола и кухни)	75	80
Отруби пшеничные	16	27
Жмых подсолнечниковый	6	4
Горох	12	27
Творог	2	-

Мел	1,7	1,6
Соль поваренная	0,4	0,5
Корнеплоды	100	160
Зелень	Вволю	

Потребность в витаминах удовлетворяли за счет зеленых кормов, которые скармливали во влажных мешанках (измельченные) и отдельно из кормушек ясельного типа. Кормосмесь увлажняли водой, что улучшало ее поедаемость. Вода в поилках находилась постоянно. Водным выгулом гусята не пользовались. За 65 дней выращивания на 1 кг прироста живой массы было затрачено 2,8 кг концентрированных кормов. Причем выход тушек первой категории составил 81,5 %. Таким образом, приведенный пример показывает, что гусят можно выращивать на рационах, содержащих белки только растительного происхождения, и без выгулов.

Углеводы. В кормах растительного происхождения питательные вещества состоят в основном из углеводов. К ним относятся крахмал, сахар, клетчатка. Углеводы используются организмом птицы для получения энергии, поддержания температуры тела, образования жира, на движение и другие жизненные процессы. Богаты углеводами зерновые корма, особенно кукуруза и пшеница.

Жиры. В зимний период жиры лучше возмещают затраты организма на поддержание температуры тела. Жиры имеют большую калорийность, чем другие питательные вещества. В организме птицы они образуют в 2,3 раза больше энергии, чем такое же количество углеводов или белков. Отложение жира в организме зависит от вида птицы, ее возраста и породы. Взрослая птица, обладает способностью к большему отложению, жира, чем молодая.



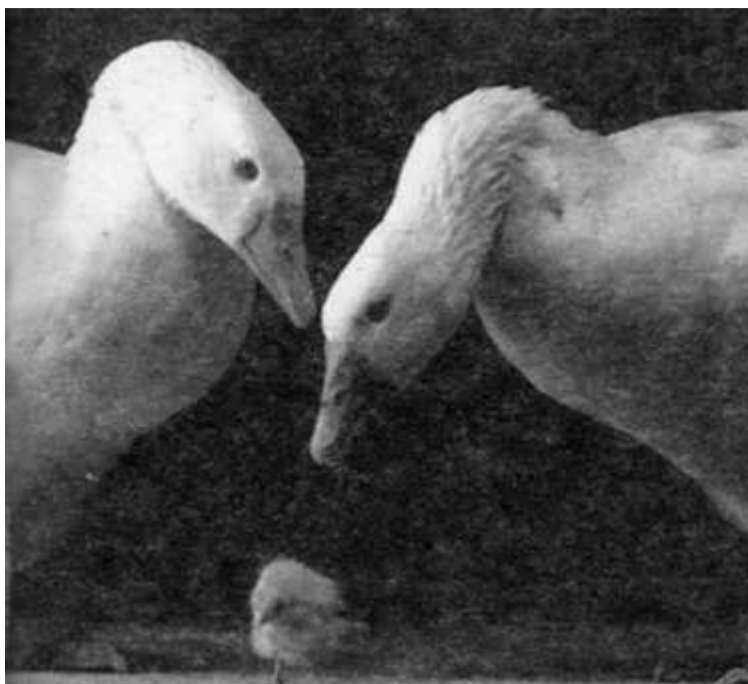

Витамины играют большую роль в жизнедеятельности птицы. Вырастить здоровый молодняк и получать от него в дальнейшем высокую продуктивность можно в том случае, если в рационах, кроме белков, жиров, углеводов и минеральных кормов, содержатся витамины. Без них организм не могут усваиваться ни белки, ни жиры, ни углеводы, ни минеральные вещества. Важнейшими для птицы являются витамины А, D и B2. При недостатке в рационе витаминов птица болеет.

Витамин А способствует росту молодняка и повышает сопротивляемость организма заразным болезням. При недостатке в рационе витамина А у гусей начинают опухать глаза, глазная впадина заполняется гнойной творожистой массой, птица слепнет. Витамином А богат рыбий жир, рыба. Свежая зелень, богатая каротином, в организме птицы превращается в витамин А. Из луговых трав, поедаемых птицей, наиболее богаты провитамином А крапива, лебеда, клевер, люцерна; из огородных растений – зеленые листья капусты, салата, шпината; из корнеплодов каротином богата красная морковь, тыква, брюква, репа. Провитамин А содержится в хвое ели, сосны, в листьях березы, липы, осины.

Витамин D необходим для усвоения организмом минеральных веществ при образовании костей у растущего молодняка и яичной скорлупы у взрослой птицы. От недостаточного количества витамина D молодняк заболевает рахитом, а взрослая птица начинает сносить яйца с тонкой скорлупой, затем без скорлупы, а иногда совсем прекращает яйцекладку. Витамин D3 является витамином группы D, он в 30 раз активнее витамина D2, который содержится в облученных дрожжах. Он находится только в животных жирах, в жире печени животных и рыб, в яичном желтке и молочном жире.

Витамин B2 особенно необходим птице в племенной сезон, когда из яиц выводятся молодняк. При недостатке в рационе этого витамина выводимость из яиц очень низкая и много слабых гусят. Витамин B2 содержится в пекарских и гидролизных дрожжах, мясной и рыбной муке, молоке, твороге, зелени, хорошем сене, сенной трухе. При проращивании зерна и дрожжевании мучной смеси количество витамина B2 увеличивают в 3–5 раз.

Минеральные вещества. В минеральной части корма в виде различных соединений находится фосфор, кальций, натрий, хлор, сера, магний, железо, цинк, йод, марганец, кобальт, калий, кремний и другие элементы. В организме молодой птицы эти вещества необходимы для образования костяка, а взрослой – для образования скорлупы яйца. Кроме того, они являются составной частью многих органов птицы. Минеральные вещества заменить ничем нельзя, без них жизнь невозможна.

Их много содержится в ракушке, меле, костной муке. Минеральные корма включают в рацион и скармливают птице из отдельных кормушек. Мелкий гравий или крупнозернистый песок необходим птице для перетирания пищи в мускулистом желудке, выполняет роль жернова. Гуси не имеют зубов для перетирания пищи, поэтому гравий, находящийся в мышечном желудке, способствует лучшему перетиранию частиц корма.

Кухонные отходы. В период приготовления пищи для семьи всегда остаются отходы – головы птички, рыбы, чешуя, плавники, хвосты, сухожилия, срезы мяса, остатки недоеденных различных блюд. Прежде чем добавлять в рацион указанные пищевые отходы, их необходимо хорошо проварить и после этого, предварительно размельчив, использовать во влажных мешанках. Свежая дробленая рыбная кость и голова богаты не только минеральными веществами, но и белком. Их скармливают в количестве 20–30 г на одного взрослого гуся. Размоченные корки черного и белого хлеба, каши добавлять во влажные мешанки можно в неограниченном количестве, но необходимо помнить о том, чтобы мешанки были рассыпчатыми.

Всю зелень с приусадебного участка, получаемую при уборке овощей (капустный, свекольный и морковный лист), а также корнеплоды (морковь, свеклу, брюкву, репу, турнепс и др.) полезно скармливать гусям в измельченном состоянии, добавляя в мешанку до 200 г на одну голову.

Картофель. Для кормления гусей необходимо использовать мелкий, непригодный для пищевых целей, картофель в вареном виде. Включение в рацион гусей картофеля до 250–300 г на одну голову в сутки способствует повышению переваримости кормов в целом (по сумме питательных веществ) на 20–25, переваримости жира – на 18–20 %, клетчатки – в 2,5–3,5 раза. Добавление картофеля в рацион гусей повышает переваримость клетчатки овса на 11,3 %.

Нельзя скармливать птице ростки проросшего картофеля, так как в них содержится ядовитое вещество – соланин. При варке проросшего картофеля ядовитое вещество разрушается и выделяется в воду, в которой варился картофель. Эту воду применять для приготовления влажных мешанок не рекомендуется, гуси охотно поедают картофель в сыром виде, если их приучать к нему в более раннем возрасте. В мешанку вымытый от грязи измельченный картофель в сыром виде добавляют, начиная с 10-дневного возраста, по 10 % от объема рациона. К 40-дневному возрасту гусят сырой картофель в рационе может уже составить 50 % (от объема). Кроме картофеля в рацион включают зелень (разнотравье или клевер) до 25 %. Остальная часть рациона состоит из отходов стола, кухни и концентратов. К 40-дневному возрасту гусята будут иметь живую массу 3–3,2 кг и хорошее оперение.

Заготовка кормов для гусей на зиму. Гуси на пастбищах часто поедают семена многих сорных, луговых трав и древесных растений. Семена этих растений можно заготовить на зиму и частично заменить ими зерномучной корм рациона. Наиболее съедобными являются семена лебеды, конского щавеля, донника, куриного проса, мышиного горошка,

крапивы. Семена собирают созревшими и скармливают размолотыми во влажных мешанках до 30–50 г на голову в сутки.

Витаминное сено (травяная мука, труха). Чтобы обеспечить птицу витаминами, необходимо на зимний период заготовить в достаточном количестве белково-витаминный корм. Лучшими для этого являются сено из бобовых (клевер, люцерна), злаковых (тимофеевка, осот и др.) трав, крапива, чина луговая, мышинный горошек, лебеда, разнотравье с огородного участка, скошенные перед цветением или во время цветения.

Чтобы в сене сохранилось больше витаминов, траву сушат в тени. Для этого лучше всего использовать чердачные помещения сараев, домов. На чердаках устраивают вешала, на них раскладывают траву тонким слоем. В витаминном сене содержится много питательных веществ и витаминов, когда оно имеет зеленый цвет и сохранившиеся целиком листья. После высушивания сено хранят в темном, сухом и прохладном месте.

На зиму можно заготовить также веники из веток березы, липы, тополя, ивы, других деревьев. Для веников срезают хорошо облиственные ветки толщиной до 1 см. При этом надо следить за тем, чтобы срезанные ветки не были поражены грибками, белым налетом, тлей или другими вредителями. Веники сушат на вешалах на чердаках домов, под крышей сараев. Хранят веники в сухом, темном помещении. При скармливании (особенно молодняку) веники подвешивают на такой высоте, чтобы птица легко могла их достать. Гуси охотно поедают листья хорошо высушенных веников. Протертые листья можно добавлять во влажную мешанку до 100 г в день на одну голову.

В зимний период полезно гусям скармливать хвою ели, сосны, пихты. Для этого используют тонкие (не толще 1 см) ветки, богатые иглами. Хвою измельчают острой сечкой или топором на частицы размером до 3 мм. Хвою приготавливают перед кормлением и добавляют во влажную мешанку в количестве до 30 г на голову. Молодняк гусей приучают к хвое постепенно, начиная с 10-15-дневного возраста. Можно хвою в виде лапника гусям давать в целом виде.

Заготавливать хвою надо с ноября по март. В этот период в ней содержится меньше эфирных масел и дубильных веществ, чем летом. Хвою можно хранить в измельченном виде. Для этого измельченную хвою настилают слоем 40–50 см, а сверху покрывают снегом толщиной 20 см, затем еще слой хвои и снега и т. д. Потом всю заготовленную массу засыпают на 50 см слоем снега и укрывают соломой. По мере потребности хвою достают и скармливают гусям. В 1 кг сосновой хвои содержится 70 мг каротина, значительное количество витаминов Е, В₂, С, РР, К, микроэлементов. При скармливании хвои птица имеет хорошую пигментацию ног, клюва, повышается оплодотворенность яиц.

Хвою впрок можно приготовить другим способом. В теплом, сухом помещении устанавливают стеллажи и раскладывают на них лапник ели или сосны. Через два-три дня иголки подсыхают и легко осыпаются. Для того чтобы иголки лучше опали, лапник надо легким движением стряхнуть. Выход сухих игл составляет примерно 20–30 % от первоначального веса лапника. В 1 г осыпавшейся хвои содержится от 65 до 90 мкг каротина.

Сухие иглы поедаются гусями плохо, поэтому их надо пропускать через мясорубку, после которой они превращаются в крупку. Такую хвою гуси поедают охотно. Кроме витаминов, еловая и сосновая хвоя содержит антигельминтные вещества, которые помогают птице избавиться от аскаридоза.

Одним из способов заготовки и длительного хранения свежей зелени и других витаминных кормов является силосование.

Хорошим сырьем для силоса служат злаковое луговое разнотравье, капустные, морковные и свекольные листья, кукуруза и другие растения. Бобовые травы (люцерна, клевер, кормовые бобы), а также крапива силосуются плохо. Для улучшения их консервирования добавляют растения, богатые углеводами (красная морковь, сахарная кормовая свекла, злаковые культуры).

Злаковые травы силосовать лучше в начале колошения, бобовые – в фазе бутонизации, зеленую массу кукурузы – в стадии выбрасывания метелки, а початки – при наступлении молочно-восковой спелости. Силосование кормов следует проводить из свежей зелени, не допуская ее порчи. Оптимальная влажность силосуемой массы должна быть 65–75 %. К силосуемым кормам с пониженной влажностью добавляют сочные растения, а с повышенной – сенную труху или муку.

Силос, приготовленный из трав и огородной ботвы, является прекрасным кормом для гусей в зимний период. При силосовании стеблей кукурузы с початками молочно-восковой спелости вместе с картофелем, морковью, люцерной, клевером, горохом, конскими бобами, злаковыми травами, кормовой капустой получается хороший комбинированный силос. Такой корм позволяет частично заменить в рационах морковь, витаминную травяную муку и дорогостоящие концентрированные препараты витамина А. Хороший эффект дает добавление к силосуемой массе сахарной свеклы в количестве 50 %.

Силосуемую массу в приусадебном хозяйстве можно измельчить на овощерезке до частиц величиной 0,5–1 см, приобретенной в хозяйственном магазине, или обыкновенной сечкой в деревянном корыте. Силос лучше всего закладывать в кадки любой емкости. При закладке зеленую массу хорошо утрамбовывают, кадки плотно закрывают крышкой, а сверху замазывают глиной, чтобы внутрь не поступал воздух. Хранят кадки в погребе при температуре не ниже +1–3 °С. При силосовании в силосную массу можно добавить 2–3 % соли по массе корма. На одного гуся на год требуется заготовить 60–70 кг такой силосной массы.

Если в хозяйстве нет деревянных кадок, то силос можно заложить в яму. Яму вырывают на сухом возвышенном месте, облицовывают кирпичом или вязкой глиной, цементом, а затем закладывают силос. Силосуемую массу в яму закладывают на 0,5–0,7 м выше ее верхнего края. Сверху зеленую массу закрывают соломенной резкой, затем слоем глины толщиной 10–15 см и слоем земли 25–30 см. При образовании в укрытии трещин их засыпают землей.

Перед наступлением морозов яму, заполненную силосом, утепляют соломой. Через один – два месяца после закладки силос созревает и его можно скармливать птице. Скармливают силос как в смеси с зерномучными кормами, так и отдельно в кормушках.

Предлагаем несколько рецептов для приготовления комбинированного силоса.

Рецепт 1: свекла кормовая с ботвой – 35 %, морковь с ботвой – 50, сенная мука из бобовых трав – 15 %.

Рецепт 2: луговое злаковое разнотравье – 40 %, отава люцерны или клевера – 20, початки кукурузы – 40 %.

Рецепт 3: картофель мелкий запаренный-30 %, красная морковь с ботвой – 30, капустный лист– 40 %.

Рецепт 4: початки кукурузы восковой спелости – 60 %, свекла кормовая с ботвой – 40 %.

Корнеклубнеплоды (морковь красная, кормовая капуста, свекла, турнепс, репа, брюква) следует хранить в погребе при температуре +3–4 °С. Наиболее ценными в витаминном отношении являются морковь и кормовая капуста.

Морковь (красная) – ценный диетический и витаминный корм для всех возрастов гусят. В 1 г моркови содержится до 75 – 100 мкг каротина. Птице ее скармливают свежую, соленую, силосованную и сухую. При хранении моркови в погребе или овощехранилище к весне содержание каротина в ней уменьшается более чем в 2 раза. Для сохранения витаминов морковь засаливают в бочках с добавлением 2–3 % соли к общей массе. Соленую морковь перед скармливанием маленьким гусятам вымачивают.

Кормовая (или некондиционная пищевая) капуста является хорошим витаминным кормом. В 1 г кормовой капусты содержится до 70 мкг каротина, 2 – витамина В1, и 5 мкг витамина В2.

Кроме того, в состав ее входит большое количество серосодержащих аминокислот, положительно влияющих на отрастание оперения. Капусту скармливают гусятам с 3-5-дневного возраста в количестве 150–200 г в день. Ее можно давать птице отдельно в ясельных кормушках. Для заготовки на зиму капусту укладывают в кучи и засыпают снегом. По мере потребления мерзлую капусту оттаивают и сразу скармливают птице.

Капусту также можно солить в кадках.

Зерновые и злаковые корма в цельном и дробленном виде составляют основу калорийного питания птицы. Они легко усваиваются и охотно поедаются птицей. По своему составу они являются концентрированным источником углеводов, из которых преимущественно и состоит пища птицы. В зернах хлебных злаков (кукуруза, пшеница, ячмень, овес, просо, сорго и др.) содержится крахмала до 70 %, сырого протеина (белка) – 8-12, жира – 2–8, минеральных веществ – 1,5–4 %. В зерновых кормах мало золы, которая в основном состоит из калия и фосфорной кислоты.

Основными зерновыми кормами, которые используют в рационе для кормления птицы, являются следующие.

Кукуруза служит ценным зерновым кормом, содержащим 2,5 % сырой клетчатки. По питательности кукуруза на 25–30 % превосходит овес и на 10–15 % просо. В 1 г зерна желтой кукурузы содержится до 10–20 мкг каротина, что облегчает обеспечение птицы витамином А. Кукуруза богата углеводами, но содержит мало белка (8-10 %). Кроме того, в кукурузе мало содержится витаминов группы В и минеральных веществ – кальция, натрия, марганца. Вводить кукурузу в рацион птице больше 50 % не следует.

Ячмень. Зерно ячменя, как и зерно других злаковых культур, заключено в пленчатую оболочку. Зерно ячменя содержит более 50 % углеводов. Гусятам до 20-дневного возраста ячмень скармливают в виде крупки или в размолотом виде, но обязательно отсеянный от оболочек, в количестве 20–40 % от массы зерномучной смеси. При даче ячменя гусятам старших возрастов отсеивать оболочки зерна ячменя не следует.

Просо. Желтые сорта проса богаты каротином. В рацион его включают не более 10–15 % от массы зерномучного корма. Гусьям до 20-дневного возраста просо следует скармливать в молотом или дробленом виде.

Овес является одним из лучших кормов для гусей. В полновесных сортах овса оболочки насчитывается до 10 %, но у гусей она хорошо переваривается. Некондиционные, щуплые сорта овса содержат клетчатки до 20–30 %. При скармливании гусьям до 20-дневного возраста овес следует раздробить или размолоть и отсеять от оболочек. Большое количество клетчатки гусьями до 20-дневного возраста очень плохо переваривается, что ведет к закупорке желудочно-кишечного тракта (мышечный и железистый желудки) и вызывает гибель молодняка. Гусьям можно давать овсяную крупу, муку грубого помола в количестве до 35 %.

Пшеница. В рацион птице включают пшеницу некондиционных сортов (фуражную). Пшеница содержит до 12–14 % белка. По питательности она несколько уступает кукурузе.

В зернах пшеницы имеются витамины группы В и Е. Гусьям всех возрастов в рацион можно вводить пшеницу, желателно в мелкодробленном или размолотом виде грубого помола, в количестве до 30 % от общей массы корма.

В хозяйстве большим подспорьем для кормления гусей могут служить зерновые отходы, в состав которых входят некондиционное зерно пшеницы, проса, кукурузы, риса, а также их мякина. Эти отходы надо использовать для кормления взрослых гусей. Большое внимание следует обращать на правильное хранение кормов. Они должны быть сухими и неплесневелыми.

Нельзя скармливать гусьям зерноотходы с примесью ядовитых семян сорняков. Скармливают отходы в целом виде. Гуси обладают избирательной способностью, отдают большее предпочтение более сладким сортам зерновых и растений.

Наиболее полноценными являются отходы пшеницы и кукурузы. В рационе взрослых гусей таких отходов может находиться 20–30 % (в зависимости от качества).

К группе зерновых кормов относятся также бобы, горох, чечевица и некоторые другие бобовые культуры. В этих кормах содержится белка больше, чем в злаковых культурах.

Горох является высокобелковым растительным кормом. Молотый горох имеет специфический вкус и запах, снижающий поедание гусьями мешанок. Гороха в рацион гусьям в первоначальный период надо вводить 2–3 %. По мере подрастания гусят норму дачи гороха доводят до 10–15 %. К поеданию чечевицы гусят также следует приучать постепенно.

Корма полученные при переработке сельскохозяйственного сырья. При получении растительных масел при помощи отжима семян под прессом получают жмыхи, а при извлечении массы путем экстрагирования – шроты. Поэтому жмыхи содержат 5–6, а шроты – 2–3 % сырого жира. Как жмыхи, так и шроты служат хорошим кормом для гусей всех возрастов. В них содержится много белка, поэтому они являются одним из белковых кормов растительного происхождения.

Подсолнечниковые жмыхи и шроты содержат до 40–42 % белка, отличаются хорошим аминокислотным составом, содержат много метионина. В рацион вводят в зависимости от возраста птицы от 7 до 20 % этих кормов.

Льняные жмыхи и шроты содержат до 34 % белка и до 8 %, жира. Вводят их в рацион в том же количестве, что и подсолнечниковые.

Соевые шроты и жмыхи содержат до 42–45 % белка и до 15 % жира. Они являются наиболее ценными по аминокислотному составу. Эти жмыхи и шроты можно скармливать гусям всех возрастов в количестве от 8 до 20 %.

Шрот кукурузный содержит до 20–22 % белка. Его следует вводить в рацион гусят вместе с другими жмыхами в количестве 10–15 %.

Хлопчатниковые жмыхи и шроты содержат до 36–38 % белка и до 7 % жира. Их необходимо проверить на содержание госсипола (ядовитое вещество), который токсичен для птицы. Хлопчатниковый шрот и жмых, не содержащие госсипола, можно вводить в рацион гусятам с 11-дневного возраста в количестве 5 %, а с ростом молодняка количество жмыха доводят до 8–10 %.

Конопляные жмыхи и шроты содержат до 33 % белка и до 9 % жира. В их состав входят наркотические вещества, поэтому вводить их в рацион можно с 31-дневного возраста птицы не более 3–5 %.

Отруби пшеничные являются грубым объемистым кормом. Питательная ценность отрубей невелика, но они должны быть обязательным компонентом в рационе гусят. Вводят их до 20–30 % от рациона в зависимости от возраста гусей.

Мельничная пыль бывает белой и серой. Скармливать ее надо взрослым гусям в непродуктивный период от 10 до 20 % от массы рациона.

Кормовые дрожжи являются хорошим белковым и витаминным кормом. В них содержатся витамины группы В (В1, В2), никотиновая (С) и пантотеновая (РР) кислоты. Белок дрожжей хорошо усваивается организмом и содержит много аминокислот, которые необходимы организму птицы. В рацион гусят их можно вводить от 3 до 10 % (в зависимости от возраста).

Корма животного происхождения имеют большое значение в кормлении птицы, Они имеют высокую биологическую ценность, легко усваиваются организмом, повышают продуктивность взрослых гусей, прирост живой массы у молодняка и способствуют улучшению инкубационных качеств яиц, К кормам животного происхождения относятся; мука рыбная, мясо-костная, мясная, кровяная, молоко и молочнокислые продукты, кровь, боенские отходы и др.

Молоко (обрат), сыворотка, пахта, творог, молочнокислые продукты являются очень хорошим кормом для гусей в продуктивный период и для молодняка во все возрастные периоды. Молоко содержит все витамины, минеральные вещества, необходимые для роста и развития молодого организма. Молоко содержит в среднем 3,3 % общего белка, в который входит большое количество аминокислот. На оброте, пахте или других продуктах, приготовленных из молока, готовят влажные мешанки для гусят, начиная с 2-3-дневного возраста.

Творог содержит до 16 % переваримого белка. Нежирный творог желателно скармливать гусятам с 2-3- до 10-15-дневного возраста во влажных мешанках. Пахту вводят в рацион гусят всех возрастов. Сыворотка бедна белком, но в ней содержится почти такое же количество витаминов группы В, как в цельном молоке, а также сахар. На сыворотке можно замешивать кормовые смеси гусятам всех возрастов. Сыворотку скармливают гусятам отдельно из глиняных, деревянных или стеклянных поилок.

Молочные продукты нельзя хранить, скармливать или выпаивать в оцинкованной посуде, так как соединение молочной кислоты с цинком вызывает тяжелые заболевания и падеж птицы.

Свежую кровь, боенские отходы перед дачей варят и измельчают. Скармливают их гусятам с 5-дневного возраста в количестве 10–15 % от массы зерномучной смеси. Воду, в которой варились указанные отходы, птице давать нельзя.

Гравий или крупнозернистые минералы, камешки необходимы птице для перетирания пищи в мышечном желудке. Опытами установлено, что добавление гравия в рацион повышает переваримость кормов на 10–15 %. Гравий должен постоянно находиться в кормушках.

Болезни гусей

Болезни наносят большой ущерб птицам: вызывают падеж, отставание в росте и развитии молодняка, снижение яйценоскости и ухудшение племенных качеств птицы.

В борьбе с заболеваниями гусей основная задача заключается в умении предупредить их. Плохие условия содержания (грязная подстилка, плохой воздух, сырость) чаще бывают основными причинами заболеваний, так как организм птицы ослабевает и становится более восприимчивым к различным заболеваниям. Нарушения в кормлении птицы часто вызывают желудочно-кишечные заболевания, поэтому корма надо скармливать птице только доброкачественные. Нельзя скармливать гнилые, закисшие, затхлые, пересоленные корма, а также протравленное зерно.

Рассмотрим некоторые болезни, возникающие от неудовлетворительных условий содержания и кормления гусей.

Аспергиллез – заболевание, возникающее вследствие попадания в дыхательные пути спор плесневого грибка. Поражает птиц, животных и даже человека, Споры грибка попадают в дыхательные пути – носовую полость, трахею, слизистую бронхов и альвеолы легких – куда они проникают с вдыхаемым воздухом. Заражение также происходит через загрязненную грибами подстилку или корм. Попав в дыхательные пути, споры, укрепившись, начинают прорастать. Прорастая, они выделяют токсические вещества, которые отравляют организм и вызывают падеж гусят. Часто болезнь протекает хронически. Птица худеет, делается вялой, аппетит ухудшается, появляется затрудненное дыхание, иногда сильная жажда, может появиться понос. Болезнь длится месяцами. Переболев, гусята во взрослом состоянии становятся хрониками – носителями спор плесневого грибка.

Лечить гусят, пораженных спорами плесневого грибка, очень трудно. Поэтому главное внимание надо уделить профилактическим мероприятиям: обращать внимание на сухость и чистоту подстилки, свежесть воздуха, скученность, не допускать попадания плесени в корма. Хорошим дезинфицирующим средством против плесени является формалин и медный купорос – 2,5 % водный раствор их.

Сальмонеллез (паратиф). К заболеванию сальмонеллезом наиболее восприимчивы гусята от 5-дневного до 1-месячного возраста. Заражаются они через пищеварительный тракт и органы дыхания. Восприимчивость гусят к этому заболеванию повышается под влиянием перегрева, авитаминозов, нарушения минерального обмена. Антисанитарные условия помещения, скученность способствуют распространению болезни и увеличению падежа птицы.

При заболевании гусята становятся вялыми, малоподвижными, крылья опущены, аппетит отсутствует, наблюдается повышенная жажда, шаткая походка, слезотечение, гнойный конъюнктивит. У оставшихся в живых гусят отмечается истощение и отставание в росте.

Возбудитель сальмонеллеза гусей устойчив к высушиванию, высокой температуре, сохраняется в почве до трех месяцев, а в высушенном помете – до двух лет. Лучшим средством борьбы с этим заболеванием является 5 % раствор хлорной извести, который убивает бактерии за 2–3 мин, 20 % гашеная известь – за 20–30 мин, 1 % раствор формалина – за 1–2 мин. При температуре раствора 80 °С обезвреживание происходит в течение 10 мин, а при 60–65 °С – через 1–2 ч.

Колибактериозом болеет преимущественно молодняк в раннем возрасте. При вскрытии у молодняка наблюдается поражение кишечника, у взрослых гусей – воспаление яйцевода, яичников и перитонит. Основным источником инфекции – больные гуси, выделяющие возбудителя с пометом, зараженные предметы, корм, вода.

Переболевшие гуси являются носителями инфекции и передают возбудителя через яйца. Предрасполагающими к заболеванию факторами являются погрешности в кормлении и содержании птицы.

Возбудитель болезни сохраняется в воде и почве до четырех месяцев, погибает при температуре 60 °С в течение 15 мин. Он наиболее чувствителен к 5-10 % хлорной извести, 3 % лизолу, 5 % фенолу, формалину, ксилонафту.

Пастереллез (холера). Гуси наиболее восприимчивы к пастереллезу. Эта болезнь чаще наблюдается в южных районах страны, поражает гусят старше 1-месячного возраста и взрослую птицу.

Источником инфекции являются больные гуси, выделяющие возбудителя во внешнюю среду с носовыми истечениями, пометом, а также зараженный инвентарь, подстилка, корм, вода. Особенно опасна переболевшая птица, являющаяся носителем возбудителя инфекции. Источником инфекции могут быть свиньи. Пастереллы передаются также насекомыми (клещи, мухи). Чаще эта болезнь наблюдается весной и осенью в сырое время года. Для распространения болезни особое значение имеют неблагоприятные климатические факторы, условия кормления и содержания.

Болезнь протекает остро, подостро и хронически. При остром течении заболевшая птица погибает внезапно, без особых клинических признаков. При подострой форме наблюдается уменьшение аппетита, жажда, взъерошенность оперения, повышение температуры тела, затрудненное дыхание, истечение из носа, затем появляется понос, птица с трудом передвигается и через несколько часов погибает (если болезнь не переходит в хроническую форму). Смертность иногда доходит до 70–80 %.

Возбудитель болезни инактивируется 10–20 % гашеной известью, 3 % креолином, раствором 3 % щелочи (NaOH), кальцинированной содой, 0,4 % формальдегидом, 1 % хлорной известью. Для лечения применяют сульфаниламидные препараты и антибиотики.

При возникновении в хозяйстве серьезных заболеваний гусят и взрослых гусей необходимо обратиться в местную ветлечебницу. Ветеринарная служба быстро определит заболевание и посоветует, какие предосторожности и лечение надо применять при данном заболевании.

Разведение фазанов

Краткая характеристика фазановых

Семейство фазановых (Phasianidae), или павлиньих (Pavonidae), – самое крупное из всех семейств отряда курообразных, или куриных. Оно содержит большое количество видов, довольно резко отличающихся по внешнему виду и размерам. В отличие от тетеревиных плюсна у них не оперена или оперена только в верхней части. По краям пальцев роговая бахромка отсутствует. Ноздри не оперены и сверху прикрыты кожей. Ноги у фазановых (особенно цевка) длиннее, чем у тетеревиных, поэтому птицы при быстром беге высоко приподнимают тело над землей.

В семействе фазановых много разных таксономических рангов, родственные отношения которых еще не выяснены, поэтому нет и единого мнения относительно их систематики. Наиболее обособлены (на уровне подсемейств) зубчатоклювые куропатки (Odontohorinae), тогда как разделение между подсемействами куропаток (Perdicinae) собственно фазановыми (asianinae) не очень четкое. Мы придерживаемся (в чисто практических целях) описания групп, не придавая им определенного таксономического ранга.

1. Американские перепела (роды *Callipepla*, *Colinus*, *Cyrtonyx*, *Dactylortyx*, *Ogontophorus*, *Oreortyx*, *Philortyx*, *Phynchortyx*). Виды этой группы – перепелов калифорнийского (*Lophortyx californica*) и виргинского (*Colinus virginianus*) содержат в клетках как декоративных птиц.

2. Перепела Старого Света. В этой группе несколько родов (*Anurophasis*, *Coturnix*, *Excalfactoria*, *Margaroperdix*, *Synoiceus*). Настоящие перепела обитают в Европе, Азии, Африке и Австралии. Наибольшее значение имеют обыкновенные перепела (*Coturnix coturnix*), которые принадлежат к популярным охотничьим птицам; немой перепел (*C. japonica*) одомашнен, и его разводят на птицефабриках для получения яиц и мяса. Кроме того, этих птиц содержат в клетках любители. Домашняя форма немой перепела – японский перепел, он может быть использован для разведения на дичефермах с целью повышения рентабельности хозяйства и круглогодичного использования оборудования.

С декоративными целями разводят также перепелов арлекинового (*C. delegorguei*), расписного, или китайского (*C. chinensis*), и индийского (*C. coromandelisca*).

3. Куропатки, кеклики, улары. Наиболее многочисленная группа (роды *Alectoris*, *Ammoperdix*, *Arborophila*, *Bambusicola*, *Caloperdix*, *Francolinus*, *Galloperdix*, *Haematortyx*, *Lerwa*, *Melanoperdix*, *Ophrysia*, *Perdicula*, *Pedrix*, *Ptilopachus*, *Rhizothera*, *Rollulus*, *Tetraogallus*). Эти птицы населяют как низменные, так и горные местности Европы и Азии. Все виды куропаток относятся к охотничьим, особенно серые куропатки и кеклики. За последние десятилетия их численность повсеместно уменьшилась.

В Западной Европе, Венгрии, Чехословакии и Болгарии, серых куропаток и кекликов разводят на дичефермах как для выпуска в природу, так и для гастрономических целей. Кроме того, кеклики принадлежат к популярным декоративным птицам, особенно в Узбекистане, в домашних условиях их содержат многие любители.

4. Аргусы, павлины, фазаны, настоящие куры, трагопаны. В группу входят около 20 родов (Afropavo, Argusianus, Catreus, Chysolophus, Crossoptilon, Ithaginus, Lophophorus, Lophura, Pavo, Pvasianus, Polyplectron, Pucrasia, Rheinartia, Syrmaticus, Tragopan и др.). Это наиболее популярные охотничьи и декоративные птицы. Род настоящих кур (Gallus) включает красную, или банкивскую, курицу (G. gallus), от которой произошли все породы домашних кур.



Золотой фазан

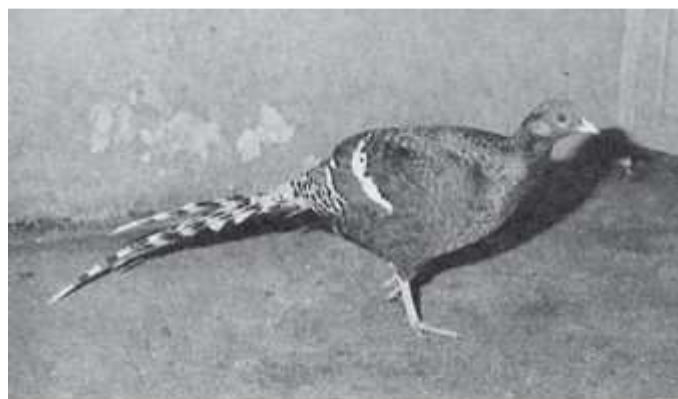

Фазан Хьюма

Фазановые – космополиты, населяют почти все местности земного шара, кроме самых высоких широт Северного полушария, Антарктиды и удаленных от материков океанических островов. Многие виды акклиматизированы в местах, где они никогда не обитали. Обыкновенный фазан (Phasianus) еще в древности был завезен в Грецию и распространился оттуда на Балканы. Впоследствии с помощью человека был широко расселен почти по всей Европе, а затем в Северной Америке, на Гавайях, в Новой Зеландии и других местах.

Большинство фазановых – обитатели открытых пространств, поросших густой растительностью (травой, кустарниками, околоводными растениями). Конголезский, обыкновенный и другие павлины живут в глубине леса, причем одни виды предпочитают низменности и плоскогорья, другие – высокие горы. Это оседлые птицы, иногда склонные к небольшим кочевкам, и лишь обыкновенный перепел принадлежит к перелетным птицам.

Питаются фазановые преимущественно растительной пищей (семенами, ягодами, зелеными частями растений, корневищами), но при возможности не отказываются и от животной (моллюсков, червей, пауков, насекомых и их личинок). Птенцы в начальный период жизни потребляют в основном животный корм и лишь с возрастом переходят на растительный.

Из минеральных кормов птицы охотно едят соль, выступающую на поверхности земли, восполняя тем самым ее недостаток в организме. Пищу они разыскивают в основном на земле, раскапывая почву ногами (обыкновенный фазан землю не роет). Иногда могут склевывать корм с нижних ветвей кустов или деревьев, до которых дотягиваются клювом. Для правильного пищеварения им необходимы гастролиты, в качестве которых птицы заглатывают небольшие кусочки кварца, крупный речной песок и мелкую гальку.

Почти для всех фазановых характерно сложное токовое поведение. Особенно красивы во время тока аргусы и павлины, которые разворачивают свои удлинённые перья надхвостья, обнажая короткий хвост. Взаимоотношения полов разнообразны, многие виды моногамы, некоторые полигамы. Чаще пары сохраняются только на период яйцекладки и значительно реже – на весь период размножения. Самец в период тока охраняет свой гнездовой участок и не допускает на его территорию соперников. У некоторых видов, например у павлиньих фазанов, борьба за гнездовую территорию может происходить и между самками.

Через несколько дней после спаривания самка приступает к постройке гнезда. У большинства видов оно помещается на земле под кустом или пучком травы, и лишь некоторые виды (рогатые и глянцевые фазаны) устраивают его на кусте или дереве, используя для этого старые гнезда других птиц. Обыкновенный фазан предпочитает гнездиться на участке, расположенном на границе разных растительных сообществ, особенно на опушке, где обычно развивается кустарниковый ярус и лучше условия для кормежки (вырубки увеличивают протяженность опушек, которые играют немаловажную роль в жизни этих птиц). В качестве строительного материала самка использует сухие стебли, листья растений, которыми устилает ямку в земле. Лоток гнезда выстилает небольшим количеством перьев или пуха. Иногда птицы откладывают яйца прямо в углубление, на голую землю.

Вылупление птенцов продолжается не более суток. Сразу после вылупления они покрыты густым пушком и в течение нескольких часов лежат беспомощными, опершись на клюв. Обсохнув под самкой, птенец поднимается на ноги и способен в первые же сутки своей жизни пробегать короткое расстояние, а в случае опасности затаиваться в густой траве, не уходя, однако, далеко от этого места. В связи с тем что все фазановые развиваются по выводковому типу, птенцы в первые сутки жизни содержат в области живота до 1/3 первоначального количества желтка и могут не употреблять корм, а лишь учиться самостоятельно его отыскивать на земле (птицы, развивающиеся по птенцовому типу, например голуби, сразу же после вылупления требуют регулярного кормления и сидят в гнезде беспомощными довольно продолжительное время).

Птенцы начинают подниматься на крыло, едва превысив 1/4 массы взрослых. Например, птенцы охотничьего фазана уже в недельном возрасте могут перепархивать, а в двухнедельном пролетать до 5 м; трех-четырёхнедельные фазанята могут взлететь на дерево на высоту до 3 м и преодолевать расстояние до 50 м и более.

Вне сезона размножения фазановые держатся однополыми группами или небольшими стаями, скрываясь в зарослях высокой травы, среди кустарников или деревьев. Стайный образ жизни большинства видов – один из элементов адаптации к существованию в условиях неоднородного распределения кормовых ресурсов и защитных условий.

Ряд видов семейства имеют для человека важное хозяйственное значение. Некоторые давно и успешно одомашнены: их содержат для получения мяса, яиц и пуха. Большинство видов держат в неволе в качестве декоративных птиц. Многие из редких видов семейства довольно хорошо разводятся в вольерах зоопарков и в неволе более многочисленны, чем в местах естественного обитания.

Любители содержат пока лишь несколько видов семейства, однако разведение этих птиц в домашних условиях принимает все более массовый характер.

Мы даем описание только тех видов, которые содержатся в неволе любителями.

Перепела

Перепела (род *Coturnix*) относятся к самым мелким куриным птицам с очень коротким хвостом и коренастым телом. Их охотно содержат в неволе за приятный голос.

Обыкновенный перепел (*C. coturnix*). Окраска охристо-буроватая с темными и светлыми пестринами, брюшко светлое. У самцов горло буровато-черное (осенью светлеет), у самки – беловатое, передняя сторона шеи, зоб и бока испещрены темно-коричневыми пятнами. В России обитают подвид обыкновенного перепела – европейский (*C. coturnix*) и немой, или японский, перепел (*C. japonica*). Последний был одомашнен в Японии около 100 лет назад, и в настоящее время получено путем селекции несколько его пород: мраморный, фараон и др., которые разводят с целью производства яиц и мяса в промышленных масштабах. Живая масса самцов домашнего перепела около 110, самок до 150 г. Японские домашние перепела начинают нести яйца в возрасте 30–40 дней и за год сносят их до 300 и более. Выводимость яиц при инкубации 70–92 %.

Европейский перепел населяет луга, поля, степи. В отличие от него немой оказывает несомненное предпочтение пойменным лугам, хотя при этом определенно избегает высокотравья. Столь же охотно перепела обитают на посевах сельскохозяйственных культур и увлажненных разнотравных участках, особенно вблизи воды. На участках с луговой растительностью проникают высоко в горы, до субальпийского пояса включительно. В последние десятилетия отмечается резкое снижение численности перепелов на значительном участке их ареала. Причины – химизация и механизация сельского хозяйства.

Перепела не образуют постоянных пар. Токующий самец вытягивается вверх, поднимает голову и, закинув ее назад, сначала издает тихое «вва-вва», а затем громкий «бой», не меняя позы. В разгар гнездования птицы кричат г любое время суток, но особенно интенсивно вечером, во второй половине ночи и на утренних зорях. На крик самца устремляется самка, и птицы спариваются.

Гнездо – небольшая ямка, выстланная стеблями трав. Кладка бывает в середине мая, состоит из 7-12 грушевидных, оливково-охристых с крупными бурыми пятнами яиц. Насиживание 17–20 дней; насиживает и водит птенцов самка, очень редко в этом участвует и самец. Птенцы начинают перепархивать в возрасте 11 дней, оперяются на 19 и день, а взрослый наряд приобретают в 40-дневном возрасте. К этому времени они достигают размеров и массы взрослых птиц.



Немой перепел

В течение всего года, за исключением середины лета, в рационе перепелов преобладает растительный корм. В основном это свежая зелень, семена различных трав; летом в значительных количествах птицы поедают насекомых и моллюсков.

В Средней Азии считают, что перепел приносит богатство и благополучие в тот дом, где его держат в клетке. Любители его ценят за красивую и звучную «песню». Люди увлекаются также перепелиными боями.

В клетке птицы неприхотливы к условиям содержания, очень подвижны и энергичны, но никогда не становятся ручными. При приближении человека к клетке они резко подпрыгивают вверх, поэтому клетка должна быть с мягким верхом и желательно с деревянными, а не металлическими прутьями. Кормушку и поилку для воды ставят снаружи, чтобы при купании в песке птицы не засорили корм и воду. Напротив кормушки и поилки в борту клетки следует сделать небольшие отверстия для того, чтобы птица могла просунуть через них голову и дотянуться до воды и корма.

В домашнем зооуголке можно содержать и домашних японских перепелов: клетки с ними занимают немного места, и птицы дают больше продукции с единицы площади, чем домашние куры. Для этих птиц годятся и самодельные клетки, изготовленные из металлического уголка, фанеры или теса и обтянутые металлической сеткой. Металлические клетки гигиеничнее комбинированных, поэтому им следует отдавать предпочтение. Размер клетки зависит от количества содержащихся в ней птиц. С целью разведения японских перепелов следует держать семьей (самец и 2–6 самок) в клетке размером 80x50x30 см. Молодняк рекомендуется держать группой в клетках больших

размеров. Например, размер клетки для 30 молодых птиц должен быть не менее 100x50x30 см. Пол делают сетчатым или из листового оцинкованного железа с наклоном к передней стенке. При необходимости клетки располагают в несколько ярусов, ставя их друг на друга. Нижний ряд должен быть на уровне 1 м от пола, чтобы удобнее было проводить уборку и сбор яиц. В клетку следует поставить ящик с зольно-песочной смесью, в которой перепела будут «купаться», освобождаясь от паразитов.

Для получения яичной продукции самок держат отдельно от самцов. Если нужны не пищевые, а инкубационные яйца, то с наступлением половозрелости молодняка птиц группируют семьями и рассаживают по отдельным клеткам. В дальнейшем перегруппировка нежелательна, так как это может вызвать снижение яйценоскости и отход поголовья.

Самки домашних перепелов полностью утратили инстинкт насиживания, поэтому любители подкладывают яйца перепелов под беспородных голубей или в инкубатор. Инкубация яиц длится 17–18 суток при температуре 37,5 °С и влажности 60 %. Если воздух чрезмерно сухой, яйца нужно периодически слегка опрыскивать водой.

После того как вылупившиеся перепела обсохнут, их переносят в клетку с обогревателем, который включают за 8–10 ч до вывода птенцов. Вкормушки насыпают корм, в поилки наливают слабый, розоватый раствор марганцово-кислого калия. Температура воздуха в обогревателе в первую неделю поддерживается на уровне 33–35 °С, во вторую – 30–32, в третью – 25–26, а затем ее постепенно снижают до 20 °С.

Для поения перепелят в течение первой недели выращивания обязательно применяют так называемые вакуумные поилки, так как в других типах поилок они часто тонут.

Правильное кормление перепелят – основное условие получения большого количества дешевой и вкусной мясной продукции. В рацион взрослых птиц должны входить зерновые корма (пшено, дробленый ячмень, пшеничная крупа и др.), белковые (творог, свежая мелко измельченная рыба), сочные (морковно-сахарная смесь, мелко нарезанные овощи – капуста, отварной картофель), свежая зелень и минеральные корма. При выращивании перепелят в первую неделю используют сваренные вкрутую и измельченные куриные или перепелиные яйца, простоквашу, круто сваренную пшеничную кашу, затем постепенно их переводят на рацион взрослых птиц.

Японские домашние перепела несутся в течение 10–12 месяцев, после чего их откармливают и забивают на мясо.

Кроме обыкновенного перепела в неволе содержат экзотические виды. Наиболее популярен расписной, или китайский, перепел (*C. chinensis*). У самца лоб, щеки, зоб и бока тела серо-голубые, подклювье и горло черные с белой полосой в виде полумесяца, спина коричневая с темно-коричневыми пятнами, брюшко кирпично-каштановое. Клюв черни и, ноги оранжево-желтые (отличие от обыкновенного перепела). Самка сверху серо-, снизу светло-коричневая, все перья с темно-коричневыми кончиками. Длина птицы 12–13, хвост около 3 см.

Родина расписного перепела – травянистые открытые пространства Южной Азии и Австралии. Гнездо птицы строят на земле из сухой травы и листьев. Этот вид моногам, и выращивании потомства участвует и самец, который охраняет гнездо, отгоняет от гнездовой территории соперником и вместе с самкой водит птенцов. В кладке 4–6 яиц оливково-коричневой окраски, иногда с пятнами. Насиживает самка 16–17 дней. Птенцы в

первый день жизни чрезвычайно малы, размером примерно с майского жука, но очень шустры и растут быстро на третьи сутки у них появляются зачатки маховых перьев, а на 14-й день птенцы уже способны летать. В трехнедельном возрасте молодые Птицы достигают половины массы взрослых, а в двухмесячном становятся половозрелыми.

В неволе их обычно содержат в садке или садовой вольере, где устроен «естественный» ландшафт – кочки с травой, небольшие кусты. К условиям содержания они неприхотливы.

В период гнездования расписным перепелам нужно давать зерновую смесь с добавлением белкового корма: насекомых, творог, сваренные и измельченные куриные или перепелиные яйца, морковно-сахарную смесь, пророщенную пшеницу и свежую зелень. Если в рационе нет или недостаточно полноценных белковых и витаминных кормов, птенцы вырастают слабыми и многие гибнут, так и не достигнув половозрелости.

Расписных перепелов обычно держат в садках парами, но при слишком энергичном самце, когда он мешает самке насиживать яйца, к нему нужно подсаживать 2–3 самок.

Они очень охотно несут яйца, но сами редко насиживают, поэтому выводить птенцов нужно под инкубатором.

Любитель Ю. Повало-Швейковский получал хорошие результаты при инкубации яиц перепелов под кольчатыми горлицами, волнистыми попугаями и канарейками. Выводимость, по его данным, достигала 100 %. Однако нужно сразу же после вылупления отсадить птенцов, так как необычное их поведение часто вызывает у приемных родителей агрессию, что приводит к гибели птенцов.

Хохлатые перепела

Эта группа птиц (род *Lophortyx*) содержит 3 вида, для которых характерны следующие признаки. Тело коренастое, сжатое, клюв короткий, сильный, слегка загнутый, ноги средней длины, крылья широкие, короткие и закругленные, 4-е и 5-е маховые перья длиннее других. Хвост довольно короткий и слегка ступенчатый. Посреди головы хохолок из 2-10, но чаще 4–6 перьев, которые сужены у основания и расширены на конце; перья хохла загнуты вперед и более развиты у самца, чем у самки.

Калифорнийский перепел (*L. californica*) – самый известный вид этой группы. Лоб у него желтовато-белый, над ним к затылку идет узкая чисто-белая полоска, темя темно-коричневое, под ним от хохла к затылку тянется черная полоса; подбородок, горло и нижняя часть щек черные и ограничены белой полосой в виде «полумесяца». Затылок, верхняя часть шеи серо-голубые, каждое перо с черным стержнем, полоской и светлыми пятнами на конце. Спина оливково-коричневая, зоб и верхняя часть груди серо-голубые, на середине живота чешуйчатовидный узор из каштаново-бурых перьев с черным окаймлением. Клюв черный, ноги свинцово-серые. По размеру почти равен виргинскому перепелу – 235–250 см. У самки оперение невзрачное, черных полос на голове нет, на лбу грязноватые или беловато-коричневые полосы, темя коричневатое-серое, горло желтоватое с более темными штрихами. Грудь грязно-серого цвета, нижняя часть тела и рисунок на перьях бледнее и меньше заметен, чем у самца.

Родина – Тихоокеанское побережье Северной Америки от юго-западной провинции Орегон до южной оконечности Калифорнии. В Колумбии, Новой Зеландии и некоторых других странах успешно акклиматизирован. Населяет горные леса из дуба и других пород, а также виноградники, сады, большие парки в городах. Во внегнездовой период, особенно зимой, птицы держатся большими группами и имеют отыскивают пищу. В конце февраля

стаи начинают постепенно распадаться, а в марте самцы приступают к токованию. Перед самкой самец прыгает с растопыренным оперением, расправленными крыльями и испускает звонкие крики «ка-ах», «ка-ах». В таком виде он преследует ее до тех пор, пока они не спарятся.

В кладке около 10–14 яиц темно-коричневого цвета с темными крапинками. Насиживание продолжается 22–23 дня. Самец охраняет гнездовой участок и при приближении хищника предупреждает самку об опасности. В случае гибели самки он обычно сам насиживает яйца и водит птенцов. В возрасте 4 недель перепелята становятся самостоятельными и объединяются в стаи.

Калифорнийских перепелов довольно часто содержат в неволе, но у наших любителей они встречаются редко. Этим приятных и симпатичных пернатых можно держать как в клетках, так и в вольере. Существа, семенящие ножками по полу вольеры и раскачивающиеся из стороны в сторону при беге, очень привлекательны. Ночуют они на жердочках, для этой цели в садовой вольере можно посадить несколько деревьев. В период разведения каждую пару содержат отдельно, в остальное время их можно содержать стайкой. Самки несут помногу яиц, но насиживают их редко и только при содержании в садовой вольере. Поэтому обычно яйца закладывают в инкубатор и выращивают перепелят искусственно. В кладке бывает много неоплодотворенных яиц или нередко выводятся слабые птенцы.

Калифорнийские перепела, как и другие виды хохлатых перепелов, теплолюбивые птицы, и при температуре ниже 10 °С их держат в теплом помещении. Молодняк должен оставаться до весны со своими родителями, а затем молодых птиц, разбивают на пары и сажают в отдельные клетки. В остальном содержание и кормление калифорнийских перепелов ничем не отличаются от таковых других видов.

Зубчатоклювые перепела

Зубчатоклювые перепела распространены в Северной Америке и представлены 4 видами. Птицы средней величины, клюв у них короткий, высокий, сжат с боков, кончик надклювья сильно загнут, край подклювья с зазубринами. Ноги с высокой плюсной, длинными пальцами и без шпор. По своему поведению птицы очень похожи на куропадок и других перепелов.

У себя на родине они принадлежат к популярным объектам охоты, в Европе их часто содержат в зоопарках и домашних условиях. Они удовлетворяют всем требованиям, которые предъявляются к декоративным птицам: неприхотливы к условиям содержания и в неволе могут размножаться. Условия содержания, кормления и способ разведения их такие же, как настоящих перепелов.

Наиболее часто в клетках содержат виргинского перепела (*Colinus virginianus*). У него от лба к шее идет белая, а над ней – черная полоса, затылок красновато-коричневый. Перья верхней части шеи черные и ободком охватывают белое горло, а на зашееке – серые с белыми кончиками.

Верхняя часть тела красновато-коричневая, нижняя такого же цвета, но с широкими светлыми полосками. На груди красновато-коричневые перья с черной окантовкой. Общая длина птицы 22, хвост около 6 см.

Распространены эти перепела на севере до Канады, на западе до Скалистых гор, а на юге до Мексиканского зал. Населяют сельскохозяйственные земли, луга с зарослями кустарников, иногда держатся в редких светлых лесах. На юге США птицы оседлые, на севере кочующие или перелетные.

Виргинский перепел моногам. Ранней весной у птиц начинается ток. Самец вскакивает на какое-нибудь возвышение и испускает несколько раз подряд звонкий крик, отдаленно похожий на «боб-вайт, боб-вайт», из-за которого эта птица и получила местное название «бобвитте». Токуя, самец постепенно приближается к самке с низко наклоненной головой, распушенными крыльями и хвостом, которые касаются земли. Если самка убегает от самца, он ее преследует быстрыми скачками.

В мае самка начинает строить гнездо в неглубокой ямке возле пучка высокой травы, выстилая его сухой травой и прошлогодними листьями. В полной кладке 8-14 яиц. Насиживание продолжается 23–24 дня. Перепелята быстро растут, становятся самостоятельными, но выводок остается вместе до следующей весны. Ночуют птицы в местах, защищенных от ветра, сидят тесно всем выводком, располагаясь на ночлег хвостами внутрь круга. Благодаря такому расположению птицы лучше сохраняют тепло в холодную погоду, имеют широкий обзор и быстрее обнаруживают хищника, с какой бы стороны он ни появился.

В США виргинские перепела – популярная дичь. Их разводят на дичефермах и выпускают в обедненные естественные угодья. В результате искусственного отбора получены различные цветовые вариации для разведения их как декоративных и мясных птиц в клеточных условиях. Из них особенно известны птицы с коричневой окраской оперения и белой головой, а также более светлые, коричневато-желтые и белоснежные мутации. Среди полученных искусственным путем разновидностей есть такие, которых можно содержать в климатических условиях Канады.

Виргинские перепела были завезены в Европу в начале XIX в. для акклиматизации их в охотничьих угодьях. Многочисленные попытки их выпуска кончались неудачей, но со временем птиц стали успешно разводить любители в домашних условиях.

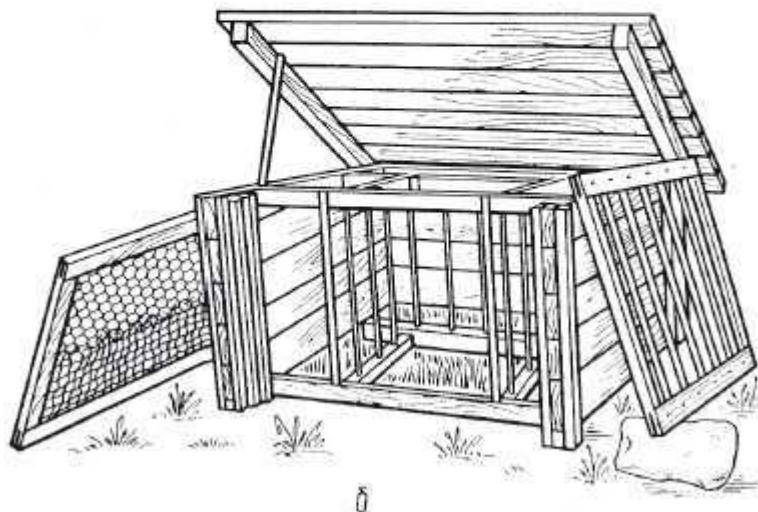
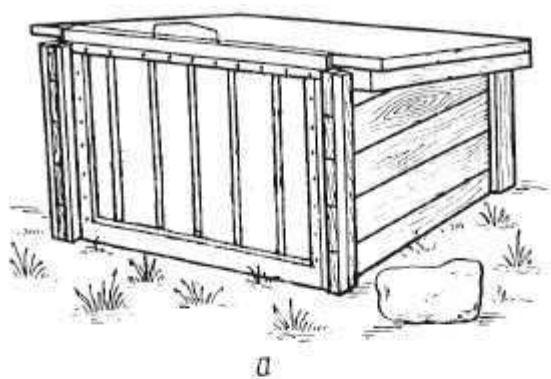

*Гнездовой садок: а — общий вид;
б — в разобранном состоянии*

Содержат виргинских перепелов в клетках размером 150х40х30 см, где обязательно ставят ящик с песком, смешанным с золой, и у одной из боковых сторон – ящик с гнездовой подстилкой для откладки яиц. Каждая самка несет около 40, а иногда и до 80 яиц за гнездовой сезон. Яйца собирают и закладывают в инкубатор. Если птиц держат в садовой вольере, где часть участка покрыта кустами и травой, то самки могут сами высидеть и водить перепелят. Однако для этих целей самца нужно отсадить от самки после откладки ею 10–12 яиц, так как в противном случае он будет мешать ей насиживать яйцекладку.

Однодневных перепелят кормят отрубями, смешанными с яичным желтком, измельченной свежей зеленью и тертой морковью. Затем им добавляют просо, комбикорм, а в возрасте 10–12 дней дают зерновую смесь. Молодые самцы наряд взрослых птиц приобретают в возрасте около 3 мес.

Кеклики

Кеклик, или каменная куропатка (*Alectoris kakelik*), принадлежит к популярным охотничьим и декоративным птицам. Окраска оперения пепельно-серая с розоватым оттенком, на горле, щеках и передней части шеи белое пятно, окаймленное черной, идущей от лба к глазам полосой, на боках поперечные черные, коричневые и белые полосы.

Клюв и кольцо вокруг глаз красные. Ноги розовые, у самцов на ногах короткие, тупые, но хорошо заметные шпоры (у самок их нет). Среди кекликов отмечают несколько подвидов, которые населяют предгорья и горы Европы и Средней Азии. Эти подвиды незначительно отличаются друг от друга размерами и окраской оперения. Общая длина птицы 30–40, хвост 8–9 см.

Гнездится кеклик по каменистым склонам, в ущельях, но всегда возле воды, предпочитая участки с чахлой растительностью. Яйца откладывает в ямку среди камней под защитой кустика или пучка травы. В кладке 7-10 бледновато-охристых с мелкими неясными пятнами яиц, которые появляются в гнезде не ранее середины апреля. Птицы приступают к насиживанию в день откладки последнего яйца, иногда на следующий день. Самка сидит на гнезде очень плотно, близко подпускает к себе человека, иногда не сходит с гнезда даже когда до нее дотрагиваются. Насиживание длится 23–25 дней.

Кормится кеклик на земле. В составе его кормов 311 видов высших растений из 53 семейств, а также мхи и водоросли. Основная часть рациона приходится на семена и вегетативные части растений, остальная – на животную пищу. Кеклики поедают насекомых, их личинок и других беспозвоночных. Животные корма занимают в рационе этих птиц особое место. Например, поедание моллюсков способствует восполнению потерь кальция, который идет на образование скорлупы яиц, а у птенцов – на построение скелета. Птенцы употребляют в пищу в основном насекомых, а также моллюсков. Среди растительных кормов – семена гречихи, донника, ягоды эфедры и дикой вишни, из подземных частей – луковицы, из зеленых кормов – кусочки травянистых растений.

Кеклик – объект спортивной охоты. Оптимальное время для охоты на него со второй половины ноября до первой половины декабря. В этот период птицы имеют максимальную массу (взрослые самцы – 613, самки 504 г, а молодые соответственно 553 и 475 г).

В Средней Азии, особенно в Узбекистане, кекликов часто содержат в неволе. Они очень быстро привыкают к домашним условиям и нередко становятся ручными. Содержат их по одному в садках и ценят за оригинальную окраску, бойцовские качества и «песню», которая представляет однообразный, но приятный клекот. К пище они малотребовательны и довольствуются свежей сочной зеленью, зерновой смесью и комбикормом, которым кормят домашних кур. При содержании в вольере парами часто откладывают яйца, но не всегда высиживают их, поэтому для этой цели используют кур бентамок или инкубатор.

Цыплята выводятся дружно и через 3–4 ч уже следуют за бентамкой, которая их обогревает и учит находить корм. Если же цыплята вывелись в инкубаторе, то, как только они высохнут, их переводят в переносную вольеру с электрообогревателем или в специальное помещение с брудерами. В четырехмесячном возрасте их можно содержать со взрослыми особями. Осенью в корм птиц добавляют различные ягоды – смородину, барбарис, боярышник, облепиху и др.

Серые куропатки

У серой куропатки (*Perdix perdix*) верх буроватый с пестринами и тонким поперечным рисунком, низ серый с ржаво-коричневым пятном на брюшке. У самки в оперении много белесых пестрин и на брюшке менее заметно или вообще отсутствует ржаво-коричневое пятно. Клюв желтоватый. Длина птиц около 30, хвост около 8 см. Распространены куропатки почти по всей европейской части, кроме самых северных областей, и в Северном Казахстане. Населяют сельскохозяйственные угодья, луга и лесостепи. Большое значение для птиц имеет характер грунта. Они предпочитают легкие супесчаные почвы,

которые хорошо прогреваются солнечными лучами и легко пропускают воду. Местности с тяжелым глинистым грунтом для них неблагоприятны.

Во внегнездовое время птицы держатся стайками, а в период гнездования – парами. Гнездятся по окраинам полей, заросших кустарником или бурьяном, по оврагам и балкам в степи, возле полевых лесополос и по лесным островкам в степи. Гнездо устраивают на земле, возле пучка прошлогодней травы в ямке. Кладка появляется в конце апреля и даже позже и содержит 10–15 и более яиц. Яйца самка откладывает с интервалом в 1 сутки, но к концу яйцекладки эти интервалы могут возрасти до 2–3 сут. Насиживание длится от 21 до 26 дней. Самка сидит на яйцах крепко и подпускает человека почти вплотную. Птенцы выводятся дружно, и, как только обсохнут, самка с самцом уводят их от гнезда. Птенцы начинают порхать в возрасте 7–8 дней, а с 12–14-го дня жизни могут уже пролетать значительное расстояние.

Кормятся птицы на земле. Основу питания взрослых особей составляют семена, клубни, корешки и свежие побеги многих растений; летом в пищу в значительных количествах присутствуют дождевые черви, моллюски, насекомые и их личинки. Птенцы первые дни питаются только беспозвоночными.

В прошлом на серую куропатку охотились повсеместно, но в последние годы в связи с интенсификацией сельского хозяйства во многих регионах страны численность этих птиц резко сократилась, и охота на них запрещена. Особенно много куропаток и их гнезд гибнет во время работы сельскохозяйственных машин. Поэтому любители по согласованию с государственной охотничьей инспекцией могут оказать большую помощь в сохранении этих птиц от гибели, собирая из гнезд, поврежденных машинами, оставшиеся яйца. Их можно инкубировать как в искусственных условиях, так и под курами. Выращенных в искусственных условиях птенцов следует выпускать в естественные угодья. Выращивание птенцов серых куропаток практически ничем не отличается от выращивания цыплят фазанов.

Серые куропатки, уничтожая сельскохозяйственных вредителей, приносят большую пользу.

Павлины

Конголезский павлин

Конголезский павлин (*Afropavo congensis*) – единственный представитель африканских павлинов. Голова у него голая, сине-серого цвета, горло оранжево-красное, остальная часть шеи прикрыта короткими бархатисто-черными перышками; на голове хохол в виде пучка прямостоящих перьев. Верхняя часть тела бронзово-зеленая с большими каймами фиолетового цвета, а на надхвостье яркие овальные пятна, как у азиатских павлинов. Хвост черный с зеленовато-голубыми каймами на концах перьев, нижняя сторона темно-зеленая, подхвостье черное. Клюв голубовато-серый. Длинные ноги имеют по одной шпоре, которые в укороченном виде есть и у самки. Длина самца 64–70 см.

Самка на голове тоже имеет хохол из каштаново-бурых перьев, голые части головы серо-бурые, а шеи – красного цвета. Верх тела зеленый со светло-бурой полосатостью и металлическим блеском. Длина самки 60–63 см.

Распространен в тропических лесах Центральной Африки. Гнездо устраивает на земле под прикрытием куста, в кладке 3–4 светло-коричневых яйца, которые насиживает только самка. Биология вида изучена недостаточно. В зоопарках этого павлина содержат в

просторных вольерах, на зиму помещают в теплое светлое помещение (температура 20–25 °С). Корм-зерновая смесь такого же состава, что и для обыкновенного фазана, с добавлением мелко нарубленного круто сваренного яйца, насекомых и их личинок, а также свежей зелени.

Настоящие павлины

У настоящих павлинов (*Pavo*) очень сильно развиты верхние кроющие хвоста, которые самец во время токования распускает в виде веерообразного шлейфа. Голова у этих птиц небольшая, шея длинная. Самец и самка отличаются по цвету оперения и длине кроющих перьев надхвостья. Шестое маховое перо превосходит по длине остальные.

Обыкновенный, или голубой, павлин (*P. cristatus*) очень красив. Голова, шея и передняя часть груди у него пурпурно-синего цвета с золотистым или зеленым отливом. Спина зеленая с металлическим блеском, голубыми штрихами, коричневыми пятнами и черным окаймлением пера; поясница и кроющие крыла светло-ржавой окраски с черными глянцевыми поперечными штрихами, хвост коричневый. Нижняя сторона черная с серо-коричневыми отметинами. Перья надхвостья зеленые с бронзовым отливом и пестрыми округлыми «глазчатыми» пятнами с черным пятном в центре. Клюв рогового цвета, ноги синевато-серые. Длина самца 180–230 см, хвост 40–50 и хвостовой шлейф 140–160 см.

У самки полоска у глаз, боковые стороны головы и горло белые, низ шеи, верх спины и груди блестящие, зеленые, остальная верхняя часть туловища землянисто-бурая со светлым волнистым рисунком. На голове хохолок из перьев коричневого цвета с зеленым блеском. Длина самки 90–100, хвост 32–37 см. Распространен обыкновенный павлин (2 подвида) в Индии и на острове Шри-Ланка. Подвид чернокрылый павлин (*P. C. Mut. nigripennis*) отличается от обыкновенного черными блестящими плечами и крыльями с синеватым отливом, а самка – более светлой окраской оперения; спина и шея у нее покрыты бурыми и желтоватыми разводами.

Исполинский, или яванский, павлин (*P. muticus*) значительно крупнее и ярче окрашен, чем предыдущий вид. Голова и верхняя часть шеи коричневато-зеленые. Хохол состоит из перьев с более широкими опахалами. Окологлазничная область голубовато-серого цвета. Перья нижней части шеи зеленые с золотисто-зелеными каймами и имеют чешуйчатый рисунок, грудь и верх спины синевато-зеленые с красноватыми и желтыми пятнами; низ спины медно-бронзовый с коричневыми отметинами, плечи и крылья темно-зеленые, маховые перья бурые с черными и серыми пятнами на наружной стороне опахала. Рулевые перья светло-каштановые, а сильно удлиненные кроющие такие же яркие и схожие по окраске, как у обыкновенного павлина, но с металлическим медно-красным оттенком. Клюв черный, ноги серые. Длина самца 180–300 см, крылья 46–54, хвост 40–47, шлейф 140–160 см.

Оперение самки имеет окраску, схожую с таковой самки обыкновенного павлина. Длина тела у нее 100–110 см, крыла 42–45 и хвоста 40–45 см. Самки обоих видов лишены длинного шлейфа, который украшает самцов.



Самка обыкновенного павлина



Обыкновенный павлин, на втором плане самка дикой окраски

Распространен яванский павлин (3 подвида) на о. Ява, п-ове Малакка и в Индокитае. Все виды павлинов живут в тропических лесах и бамбуковых зарослях и обязательно недалеко от воды.

Пища павлинов состоит из семян, нежных побегов растений и беспозвоночных. Охотно кормятся они на полях всходами культурных злаков, а когда поспеют ягоды, едят их в больших количествах. Павлины способны ловить и поедать змей или заглатывать мелких грызунов. Размножаются эти птицы в разные сроки в зависимости от географического расположения местности. На юге гнездовой сезон наступает в конце дождливого периода, а на севере длится с апреля по июль. Самцы охраняют гнездовой участок площадью до 1 га, но самки не признают его границ. Самец имеет до 3–5 самок, которые после спаривания покидают его, устраивают гнездо под кустом или возле вывороченных корней дерева и откладывают 5–7 крупных желтовато-белых яиц. Основа брачных связей у павлинов – токование, гаремы после спаривания распадаются, и самцы не участвуют в насиживании и выращивании птенцов.

Павлины принадлежат к одним из самых красивых и крупных птиц, поэтому человек обратил на них внимание еще в глубокой древности. Уже в парках римских цезарей их содержали в качестве декоративных птиц, а мясо, приправленное различными пряностями, подавали на стол во время пира. И в настоящее время павлинов содержат в парках и садах в качестве декоративных птиц.

Павлины издают громкие, резкие крики, которые может переносить не каждый человек. Поэтому, несмотря на красоту, этих птиц редко держат в домашних условиях, но все же любители, проживающие в южных регионах нашей страны, особенно на Кавказе, заводят павлинов.

Несмотря на давность одомашнивания, павлин почти ничем не отличается от своих предков. Кроме птиц с обычной окраской встречаются лишь разновидности с чисто-белым оперением или с таким, когда по белому фону разбросаны коричневые пятна с синей и фиолетовой окантовкой. Иногда таких птиц можно встретить в некоторых местностях и в диком виде.

Павлины легко переносят акклиматизацию, неприхотливы к условиям содержания, малочувствительны к дождю и иду. На юге нашей страны как зимой, так и летом они могут ночевать на дереве или насесте под открытым небом. Лишь в особенно суровые зимы их нужно держать в утепленном сарае, однако зимой в дневное время птиц можно выпускать на прогулку. Любителям необходимо знать, что павлины неуживчивы с фазанами, домашними курами и другими куриными и могут забить их до смерти.

Кормить взрослых павлинов следует тем же, чем и домашних кур. Они охотно едят зерно, корнеплоды, мясо, хлеб и другую пищу. Для содержания птиц нужны специально оборудованные вольеры, в которых следует установить высокие шесты (до 2–3 м) или посадить деревья. Над шестами хорошо устроить крышу, чтобы птицы могли прятаться от дождя и солнца.

Домашних павлинов легко разводить, но при этом на одного самца не должно приходиться больше 3–4 самок. Самки начинают нестись, в зависимости от погоды, с апреля или мая до конца июля. Если яйца все время отбирать, то от одной самки можно собрать до 30 яиц. Для того чтобы они неслись на одном месте, а не разбрасывали яйца по вольеру, нужно в укромном месте соорудить гнездо – поставить корзину или ящик, а дно устлать соломой.

Иногда самка откладывает яйцо, сидя на насесте, и оно падает на землю и разбивается. В таких случаях под насестом насыпают толстый слой опилок или песка, но такие яйца для вывода птенцов непригодны (они могут идти только и пищу).

Для инкубации яйца следует подкладывать под индеек или кур. Самки павлинов обычно плохо насиживают, но если какая-нибудь из них вывела птенцов, то обогревает их, ищет для них корм и спит с ними на суку дерева или насест. В холодную дождливую погоду они забираются под ее оперение так, что оттуда выглядывают только головки на длинной шее.

Сразу после вылупления птенцы бывают очень нежны: боятся холода, сырости, дождя и яркого солнца, поэтому уход за ними должен быть более тщательный, чем за птенцами обыкновенного фазана. Кормить павлинят нужно в первый же день их жизни, как только они обсохнут под наседкой. Корм для птенцов тот же, что и для фазанят или цыплят домашних кур, но с добавлением в первое время мелких мучных червей и свежей зелени.

По мере подрастания птенцов им дают зерна проса, дробленую пшеницу, ячмень, овсянку. В возрасте 2 месяцев они уже едят то же, что и взрослые павлины, любят ягоды и сладкие фрукты, потребляют животные корма: остатки мяса, мясной порошок, простоквашу, насекомых и их личинок. Мясной порошок дают им в смеси с крошками хлеба, растертыми с круто сваренными яйцами и мукой, разведенной водой. Очень хорошо также давать вареный рис или пшеничную кашу, смешанные с мелко нарубленным луком или крапивой.

Во время выращивания павлинчат необходимо предоставлять как можно больше свободы, так как эти живые и темпераментные птицы любят много двигаться. В возрасте от 6 недель до 2 месяца (когда у павлинчат начинают образовываться хохолки) они требуют особого ухода и внимания. Им необходимы в это время витамины и минеральные корма; недостаток их неблагоприятно сказывается на здоровье птенцов. К 3 месяцам павлинчат уже можно различать по полу: у самцов к этому времени становится более длинным «хвост» и на ногах видны зачатки шпор. В возрасте 8 месяцев между самцами начинаются поединки (молоденькие самки держат себя спокойно), и к этому времени их лучше рассадить, так как они могут серьезно ранить друг друга.

Павлин-самец – украшение парка или домашнего двора. Одетый в роскошное разноцветное оперение, он гордо ходит перед самками, встряхивает и шевелит перьями, производя легкий шорох, распускает веером удлинённые перья надхвостья. Брачные позы и танцы во время тока длятся 15–20 мин, в остальное время года они выражаются такими же, но более кратковременными позами. На интенсивность брачного поведения влияет состояние погоды: самцы особенно охотно токут при прохладной погоде. В сентябре у павлинов наступает линька. Самец теряет почти все перья надхвостья, но все равно остается очень красивым. Держит он себя в эту пору более спокойно.

Аргусы

Основной признак аргусов (*Argusianus*) – своеобразное строение и окраска оперения, отдаленно похожая на окраску оперения павлинов. У аргусов перья плеч и предплечья сильно удлинены, расширены к вершине, имеют мягкий стержень с жестким опахалом. В хвосте 12 очень широких и длинных перьев, расположенных в виде двухскатной крыши, 2 средних рулевых пера длиннее остальных, которые укорачиваются к краям хвоста.

Аргусовый фазан, или аргус (*Ar. argus*), – единственный вид этой группы, который распадается на два подвида: аргусы малайский (*Ar. a. argus*) и калимантанский (*Ar. a. graui*). Первый обитает на Малайском п-ове и Суматре, второй – на Калимантане. Птицы населяют влажные вечнозеленые леса, где отыскивают растительную и животную пищу. Растительные корма встречены в желудках у 75,4 % обследованных птиц, насекомые – более чем у 50 %; гравий заглатывали 95,6 % обследованных птиц. С наступлением периода размножения одинокие самцы расчищают крыльями места токования и склевывают подрастающую траву. Затем они громкими криками начинают привлекать внимание самок. Токование у аргусов продолжительнее и значительно разнообразнее, чем у других видов фазановых.

В кульминационный момент самец раскрывает свои чрезмерно развитые второстепенные маховые перья, покрытые крупными пятнами, в громадный веер и важно красуется перед самками.

У аргусового фазана голова и шея голые, голубого цвета, с короткими черными перьями, которые идут узкой полоской от лба к затылку; кроющие крыла темно-коричневые с желтовато-бурым рисунком. Спина светло-желтая с черными пятнами. На крыльях 15–20

крупных округлых пятен с металлическим блеском. Рулевые перья в середине хвоста красновато-бурые, снаружи серые с белыми окружностями вокруг черных пятен, нижняя сторона тела каштаново-бурая с черным и изабелловым сетчатым рисунком. Клюв желтовато-серый, ноги красные без шпор. Длина самца 170–200, хвост 116–143 см. Самка окрашена скромнее, длина ее 74–76, хвост 31–36 см.

У калимантанского аргуса голова и шея голые, голубого цвета, на верху головы имеются короткие черные перья. Клюв светло-желтый, верхняя сторона оперения коричневая с серым налетом, кроющие крыла и верх спины черные с белыми пятнами. Нижняя сторона черная или изабелловой окраски с красноватой волнистостью. Малые маховые перья с блестящими серо-коричневыми пятнами с черным и желтым окаймлением. Длина самца 160–180, самки 72–74 см (на хвост приходится 30–34 см).

В неволе аргусовые фазаны выносливы, легко переносят акклиматизацию и откладывают оплодотворенные яйца, но самки не всегда высиживают птенцов. Для вывода аргусов чаще используют кур или инкубатор. Первую неделю птенцы не берут пищу, и ее приходится давать им пинцетом.

Кормить птенцов следует мучными червями, личинками мух, мелко нарезанным или провернутым через мясорубку мясом, вареными куриными яйцами. Этот корм смешивают с измельченными белыми сухарями и тертой морковью.

В остальном условия содержания и уход такие же, как для павлинов и павлиньих фазанов.
Фазаны

Глянцевые фазаны

Глянцевые, или блестящие, фазаны (*Lophophorus*) – крупные птицы, отличающиеся от других фазанов главным образом коротким, прямосрезанным, слегка закругленным на боках хвостом, в котором 18–20 рулевых перьев. Голова, как и у других птиц этого подсемейства, полностью оперенная, за исключением узкого окологлазничного пространства. Некоторые виды имеют длинный хохолок из прямостоящих перьев. Клюв относительно длинный, надклювье слегка загнуто вниз, а лопатообразный его кончик выдается над подклювьем.

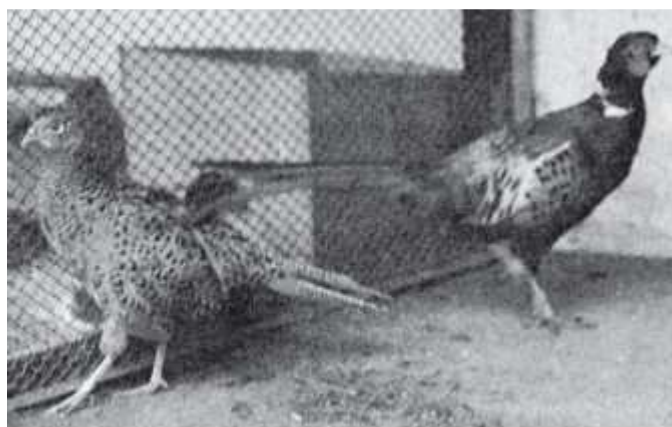

Сырдарьинские фазаны



Фазан Монал

Корм эти птицы ищут в почве, подрывая клювом верхний слой земли. Ноги у них короткие, поэтому при ходьбе фазаны кажутся неуклюжими. Оперение самцов в верхней части туловища имеет металлический блеск, самки окрашены скромнее, в коричневый цвет. Род объединяет 3 вида, из которых в неволе содержат лишь один.

Монал, или королевский лофофор (*L. impeyanus*). Голова, горло и хохол у него зеленые с металлическим синим блеском, задняя часть шеи медно-красного цвета, передняя блестящая, черная. Верх спины желтый, остальная ее часть и крылья блестящего синего цвета, поясница белая. Нижняя сторона бархатно-черная с зеленоватым оттенком. Надхвостье пурпурное, рулевые перья коричневые с красноватым оттенком. Клюв синевато-серый, окологлазничная область светло-голубая. Длина самца 70 см, крыло 30 и хвост 23 см. У самки небольшой хохол, горло белое, верхняя сторона буровато-черная со светло-охристыми черточками на стержне пера. Нижняя часть спины желтовато-коричневая с черными поперечными линиями. Хвост с буроватыми поперечными полосами; нижняя сторона темно-коричневая со светлыми пунктирными линиями. Длина самки 63 см, крыло 30 и хвост 20 см.

Распространен в Гималаях от Восточного Афганистана до Южного Тибета и Северо-Восточного Ассамы, где населяет дубовые и сосновые леса, а также заросли из рододендрона на высоте 2000–3000 м над уровнем моря. Питается монал корневищами, листьями, семенами, ягодами и все возможными насекомыми, осенью отыскивает корм под опавшей листвой или разрывает клювом землю в поисках корневищ или беспозвоночных. Зимой птицы поедают всходы злаков, отыскивают семена растений или земляные орехи.

Весной самка устраивает гнездо под небольшим кустиком или возле пучка травы и откладывает около 5 грязновато-белых яиц, покрытых рыжевато-бурыми точками и пятнышками. Птенцы вылупляются в конце мая.

В Европу монал впервые был привезен в 1854 г. Этих птиц можно разводить в неволе, но они требуют тщательного ухода, так как плохо переносят жару. Птицы боязливы, прячутся от человека, постоянно роются в земле, разрывая дерн, и за короткое время перепахивают в вольере всю землю. Зимой они чувствуют себя хорошо и не требуют утепленных сараев. Самцов обычно держат отдельно от самок, так как они очень часто дерутся между собой. Весной перед сезоном размножения их сажают вместе не сразу, а

предварительно разделяют вольеру на две части сеткой. Когда птицы привыкнут друг к другу, сетку убирают.

Гнездовой садок ставят на высоте 1,5–2 м. Как только самка начнет откладывать яйца, их нужно сразу же отбирать у нее и подкладывать под курицу. От каждой пары моналов можно получить до 14 яиц, из которых редко вылупляются больше 5–7 птенцов. Фазанята очень быстро растут и развиваются, так что к началу четвертого месяца жизни они уже достигают величины самок. Молодые самцы приобретают наряд взрослых птиц лишь на втором году жизни.

Рогатые фазаны

Рогатые фазаны, или трагопаны (*Tragopan*), коренастые птицы. Клюв у них крепкий и короткий, крылья округлые, хвост относительно короткий, с 18 рулевыми перьями. По некоторым признакам эти крупные птицы сходны с серыми и каменными куропатками, а также с настоящими фазанами. На задней стороне глазной области имеют с каждой стороны по небольшому конусообразному отростку в виде рожка, а по бокам голого горла – выросты или «сережки» в виде лопастей, которые во время токования увеличиваются и приподнимаются. Оперение очень густое, у самцов яркое и пестрое, у самок тусклое, коричневое. У самок «рожек» и выростов на горле нет.

Род содержит 5 видов, которые распространены в Гималаях, а также в горах Мьянмы, Среднего и Южного Китая. Живут рогатые фазаны в густых влажных горных лесах на высоте от 1000 до 4000 м над уровнем моря. Весь период гнездования птицы держатся парами и только с наступлением зимы собираются в небольшие группы. Ранней весной самцы начинают издавать крики, причем более низких тонов, чем самки. Эти крики служат для взаимного обнаружения партнеров. Голос у всех рогатых фазанов довольно грубый и отличается от голосов других фазанов.

Во время тока самец твердыми размеренными шагами ходит вокруг самки, опустив почти до земли обращенное к ней крыло, с прижатым к телу оперением и подняв с другой стороны плечо. В период возбуждения у него увеличиваются мясистые отростки – «рожки» и раздувается «нагрудник», который находится у горла птицы. В таком виде самец срывается с места с распростертыми крыльями, затем внезапно останавливается, оборачивается в сторону самки, приподнимает перья на нижней стороне туловища, медленно поднимает и опускает полураскрытые крылья, трясет головой и шеей. Это время птица особенно красива: ее оперение переливается на солнце всеми цветами радуги. Продолжается Самка обычно устраивает гнездо на деревьях, иногда довольно высоко от земли, охотно занимает гнезда хищных и врановых птиц. Гнездо устилает зелеными веточками, листьями и мхом и на эту подстилку откладывает 3–6 кремового цвета с коричневыми точками яиц. Птенцы выводятся с довольно хорошо развитыми маховыми перьями. Ночуют они под крыльями самки, забравшись вместе с ней на ветку дерева.

Пища рогатых фазанов состоит преимущественно из вегетативных частей растений: нежных листьев, зеленых побегов, почек и ягод; семена и насекомых они поедают в небольших количествах. Корм собирают как на земле, так и в кронах деревьев. В природе эти птицы пугливы и осторожны, умеют искусно прятаться в зарослях, поэтому их трудно обнаружить. Особенно скрытный образ жизни ведут самцы, появляющиеся на относительно открытых местах только рано утром и вечером, тогда как самки менее заметны и на открытых местах бывают чаще.

В естественных условиях рогатые фазаны немногочисленны из-за вовлечения мест их обитания в сельскохозяйственное производство, туризма и браконьерства. Из всех известных видов наиболее редки трагопаны черноголовый (*T. melanocephalus*), красноголовый (*T. blyhii*), или ассамский, и китайский, или Кабота (*T. caboti*).

Черноголовый трагопан обитает только в западной части Гималаев на высоте 2400–3600 м над уровнем моря, красноголовый населяет горы Ассама и северо-восточной части Мьянмы и держится в сырых лесах на высоте 1800–2700 м. Трагопан Кабота живет на юго-востоке Китая в горных лесах на высоте от 900 до 1500 м над уровнем моря.

Из рогатых фазанов наиболее обычен в зоопарках сатир (*T. satyra*). Оперение у него ярко-красное с белыми пятнами, которые на верхней стороне тела окантованы черным, а на спине и крыльях сероватым налетом. На нижней стороне оперение покрыто крупными треугольными белыми пятнами. Голова черная, на темени с красной полоской, щеки и «лопасть» на горле василькового цвета. Клюв черный, ноги мясного цвета. Длина самца 69 см, крыло 24–28, хвост 25–34 см. У самки верхняя сторона черно-коричневая с размытыми охристо-бурыми пятнами, нижняя светлее, с многочисленными темными и рыжеватыми поперечными полосами и пятнами; на перьях возле ствола белое пятно. Длина самки 57 см, крыло 21 и хвост 19 см.

Синегорлого трагопана (*T. temmincki*) также содержат в зоопарках. Оперение у него тоже яркого красного цвета, но на верхней стороне без серого налета и пятна не окантованы черным. На голове черный цвет проникает дальше по шее и на затылке по бокам имеются 2 красные полоски; окологлазничная область и «лопасть» под клювом ярко-синие, причем синий цвет возле глаз занимает больше места, чем у сатира. Длина самца 64 см, крыло 22–27 и хвост 18 см. Оперение самки коричневое с красноватым оттенком, на верхней стороне тела с крупным рисунком, на нижней с большими белыми пятнами; окологлазничная область голубая. Длина самки 60 см, крыло 22 и хвост 17 см.

Сатир распространен в восточной части Гималаев, Непале и Бутане, где держится в еловых и кедровых лесах, зарослях рододендрона и кустарнике. Синегорлый трагопан живет в горах Северного Ассама, северо-восточной части Мьянмы, Юго-Восточном Тибете и западных провинциях Китая на высоте от 900 до 2700 м над уровнем моря.

Впервые рогатые фазаны были завезены в Европу во второй половине прошлого столетия и с тех пор успешно размножаются в неволе. Наиболее неприхотливым из всех рогатых фазанов оказался синегорлый трагопан, которого разводят в Англии, США и ряде стран Европы. Сатиры размножаются в неволе менее успешно. Остальные виды в искусственных условиях разводят редко.

Содержат рогатых фазанов в вольерах площадью не менее 100 м², засаженных деревьями (кленом, дубом, сосной) и кустарником (спиреей, кизильником и др.) на одну треть площади, остальную часть вольеры засевают травой. В небольших вольерах они хуже переносят акклиматизацию и наиболее подвержены болезням, особенно туберкулезу. В связи с тем, что эти птицы обитают в холодном и влажном климате горных лесов, они очень чувствительны к высоким температурам, но легко переносят зимние холода, поэтому летом вольеры следует затенять. Желательно предусмотреть устройство утепленных сараев для содержания птиц в периоды обильных снегопадов.

Основной корм в течение всего года должен состоять из зелени, ягод, фруктов, проросшей пшеницы. Давать зерновую смесь следует осторожно и понемногу, так как птицы быстро жиреют и погибают. Чтобы обеспечить фазанов животным белком, необходимо регулярно

кормить их мучными червями, творогом, смешанным с мелко нарезанными вареными яйцами. Из ягод рогатые фазаны любят рябину, бузину и ежевику, охотно едят нарезанные помидоры. Молодняк следует кормить, особенно в первые дни жизни, беспозвоночными, в частности мучными червями и личинками насекомых.

С наступлением весны (март, апрель) самцы начинают токовать и вскоре самки откладывают яйца. В качестве гнезд можно использовать корзины из ивовых прутьев, которые укрепляют между ветвями на деревьях на высоте 2–3 м от земли. На дно корзины следует положить подстилку: мох, листья или сено, на которую птицы откладывают яйца. Иногда самки могут отложить их и на землю, поэтому на всякий случай в укромном месте в вольере ставят гнездовой садок, который используется при выводе фазанов под курами. Самка откладывает 3–6 яиц через день, обычно сама их насиживает и выращивает птенцов. Для получения наибольшего количества яиц последние отложенные следует забирать из гнезд, стимулируя тем самым дальнейшую яйцекладку. За сезон от одной самки можно получить 4–5 кладок. Последнюю нужно оставить самке, а остальные яйца заложить в инкубатор или подложить под курицу. Птенцы в возрасте 2 суток уже могут взлетать на жердочки (этим они сильно отличаются от птенцов обыкновенного фазана). Поскольку фазанята в таком возрасте нуждаются в тепле, их ни в коем случае нельзя оставлять на ночь в наружной вольере, а следует перенести в помещение, в котором с помощью электронагревателя поддерживается постоянная температура 27–30 °С. Обогревание в ночное время птенцам требуется до двухмесячного возраста. При выращивании птенцов под самкой такие заботы отпадают, так как фазанята в ночное время забираются под крылья матери.

я токовое поведение недолго.



Северокавказский фазан



Фазан Сатир

Кормить птенцов следует уже в первые сутки их жизни смесью из мелко нарубленного салата, тертой моркови, круто сваренного яйца и толченого белого хлеба, причем на и моркови должно быть не менее 2/3 всего количества. Корм рассыпают в кормушке тонким слоем и добавляют к нему некислый творог и белых мучных червей. На четвертой неделе фазаняткам начинают давать понемногу обычный корм, которым кормят цыплят кур или индюшек. В возрасте 5 месяцев молодых переводят полностью на рацион взрослых птиц.

Птенцы рогатых фазанов растут медленнее птенцов других куриных, поэтому они должны находиться при наседке до тех пор, пока по размерам не превысят курицу-бентамку. В первый год жизни молодняк не переносит ни сильной жары, ни холода, но позже от небольших морозов не страдает. В возрасте 3 месяцев у самцов появляются темное оперение и волнистый рисунок, а еще через месяц – первые красные перышки. Молодые сатиры и синегорлые трагопаны приобретают роскошный наряд на втором году жизни и в этом же возрасте становятся способными к размножению. Они быстро привыкают к ухаживающему за ними человеку, садятся к нему на плечи и берут корм из рук.

Павлиньи фазаны

Эти птицы с невзрачным оперением, которое лишь на кроющих крыла и хвостовых перьях имеет блестящие округлые пятна. Хвост содержит 16 рулевых перьев, на концах с расширенным опахалом, перья надхвостья удлинены и имеют такую же форму, как и рулевые. Ноги длинные и вооружены 2–3 шпорами.

У бронзовохвостого фазана (*Polyplectron chalcurum*) голова и шея землисто-коричневые с грязновато-белыми отметинами на горле. Верхняя сторона туловища каштаново-коричневая с беспорядочными черными полосками, на рулевых перьях черные поперечные полоски на каштаново-буром фоне; концы перьев с фиолетово-пурпурным металлическим оттенком и блестящим большим округлым пятном. Нижняя сторона тела темно-коричневая с черноватыми штрихами. Клюв тонкий, прямой, сдавлен с боков,

надклювье слегка загнуто на конце, серовато-черного цвета. У самки оперение матовое. Длина хвоста 18–22 см. Распространен (2 подвида) в горах Суматры на высоте от 450 до 1200 м над уровнем моря.

Бирманский фазан, или чингиз (*P. bicalcaratum*), имеет бурое оперение, на верхней стороне туловища испещренное беловатыми точками. На крыльях и передней части спины темно-зеленые блестящие пятна, отливающие фиолетовым, пурпурным и синим металлическим блеском. По краям каждое округлое большое пятно обведено последовательно черным, бурым и беловатым кольцами. Горло белое, оперение нижней стороны бурое с неправильными пятнами, точками, поперечными полосами грязно-белого цвета. Голые части головы бледно-розовые. Длина самца 65–75, хвост 23–25 см.

Этот фазан (5 подвигов) распространен от Бутана до Мьянмы на западе, Таиланда на востоке и к югу до Калькутты.

У фазана Ротшильда (*P. inopinatum*) голова, шея и горло темно-серые со светло-серым штриховым рисунком, белыми пятнами и полосками. Оперение крыльев и спины каштаново-бурое с черным волнистым рисунком, на конце перьев – с небольшими блестящими голубыми округлыми пятнами; маховые черные, надхвостье каштаново-бурое с крупными каштаново-бурыми и черными крапинками.

Хвост из 20 рулевых перьев с закругленными кончиками, черного цвета и со светло-коричневыми пятнами, средние рулевые перья без пятен, с металлическим блеском, у некоторых особей могут быть неясные пятна на наружных рулевых перьях; подхвостье с коричневым оттенком. Клюв и ноги серые. Длина самца 65, самки 46 см. Распространен на п-ове Малакка.

В неволе павлиньи фазаны, несмотря на тропическое происхождение, сравнительно быстро акклиматизируются, но содержать их нужно обязательно в просторных вольерах с утепленным сараем. Они хорошо уживаются с другими птицами (голубями, гусями, утками), но только не с себе подобными или другими видами куриных. Особенно недружелюбно они живут с аргусами, с которыми сходны по окраске оперения; последние жестко их преследуют, не дают покоя. По своим привычкам павлиньи фазаны больше похожи на домашних кур, чем на павлинов. Они строгие моногамы, поэтому их нужно держать парами. Самцы очень изящны и грациозны в движениях, особенно во время тока: распускают хвост и крылья, с важным видом ходят за самками.

В природе эти фазаны питаются преимущественно мелкими беспозвоночными, поэтому в неволе их нужно кормить мягким кормом с большим количеством животного белка: мучными червями, личинками мух, мелко нарезанным или провернутым через мясорубку мясом, вареными куриными яйцами. Этот корм смешивают с измельченными белыми сухарями и тертой морковью. Зелень павлиньи фазаны, как правило, не трогают, поэтому вольеры, где птиц содержат, можно озеленять.

Разводить павлиньих фазанов в неволе трудно. Самка откладывает не более 2 яиц. Однако если отбирать их у нее несколько раз подряд, можно вывести под курами или в инкубаторе больше фазанят, чем обычно. Яйца могут храниться не более недели, в связи с чем их нужно закладывать в инкубатор сразу же после того, как самка сделает кладку. Яйца небольшие, с тонкой скорлупой, поэтому для вывода фазанят под наседкой пригодны лишь карликовые породы кур – бентамки. Последнюю кладку оставляют самке, которая сама ее насиживает и в дальнейшем водит птенцов. Если инкубация яиц проводилась под курицей или в инкубаторе, то выращивание фазанят представляет

определенные трудности. Птенцы павлиньих фазанов в отличие от других птиц этого подсемейства не ищут корм на земле, а в первую неделю жизни берут его только из клюва самки.

Курица же, когда находит пищу, не кормит цыплят из клюва, а приманивает их к нему, но лежащий на земле корм фазанята не берет. Они прячутся под перьями наседки и выходят наружу, когда проголодаются, поэтому в этот момент их нужно кормить из пинцета или с рук. В первую неделю достаточно 6 мучных червей на 1 птенца. Корм обязательно должен быть живым и шевелиться, чтобы возбудить интерес к пище. В этот период лучше давать белых, только что перелинявших червей, так как они из-за отсутствия твердого хитина перевариваются легче. В возрасте 1,5–2 недель фазанята начинают брать червей, а также мелко нарезанный желток яйца, смешанный с мягким кормом, и склевывают его с пола, как и другие фазаны.

Для облегчения выращивания птенцов павлиньих фазанов рекомендуется совместное инкубирование яиц павлиньих и золотых фазанов. Птенцы золотых фазанов с первых же дней жизни сами берут корм с земли, и павлиньи фазанята, перенимая у них способ приема пищи, тоже начинают брать его так же. При таком способе выращивания лучше всего кормить вместе не более 4 птенцов павлиньих и 2 птенцов золотых фазанов.

При выведении павлиньих фазанов в инкубаторе температура воздуха должна поддерживаться на уровне 38,5 °С, влажность 60–70 %; процесс вылупления длится 24 ч. В возрасте 3 недель молодняк становится самостоятельным, и как только у птенцов разовьются крылья, они уже способны взлетать на насесте на высоту до 1,8 м.

Фазан Рейнхарта (*R. ocellata*) – единственный вид рода *Rheinartia*. Он очень схож с аргусовыми фазанами, но отличается оперением и брачным поведением. Кроющие крыльев у этого фазана короче, чем маховые перья. Хвост содержит 12 рулевых, средние из которых длиннее внешних и шире. У самца на затылке есть густой пучок длинных волосовидных перьев, которые приподнимаются в виде хохла во время тока, образуя пуховую «шапочку». У самки хохол короче, а перья, образующие хвост, примерно одинаковой длины. Оперение коричневое с маленькими круглыми светлыми пятнами, клюв красноватый. Распространены птицы в девственных горных лесах Индокитая и Малакки до 1000 м над уровнем моря.

Этот вид разделяется на 2 подвида – фазан Рейнхарта анамский (длина самца 190–235, хвост 150–170 см) и фазан малаккский (соответственно 190–200 и 150–160 см); размеры самок обоих подвигов одинаковы (длина тела 74–75, хвост 37–43 см). Питаются фазаны Рейнхарта фруктами, насекомыми, иногда поедают семена растений. С наступлением брачного периода самцы токуют на небольших открытых площадках среди густого кустарника. Семья состоит из самца и 1–2 самок.

В неволе этих птиц содержат только в зоопарках. Содержание и уход такие же, как за павлиньими фазанами.

Воротниковые фазаны

Для воротниковых фазанов (*Chrysolophus*) характерен широкий и длинный хохол, красивый «воротник» в виде мантии и очень длинный, ступенчатый, крышеобразный хвост из 18 рулевых перьев. Ноги довольно длинные и снабжены шпорами. Окраска оперения яркая.

В неволе этих фазанов содержат чаще, чем другие декоративные виды. Птицы отличаются выносливостью к климатическим условиям, их можно держать весь год в садовой небольшой вольере, в которой часть площади должна быть покрыта речным песком, а остальная засеяна травой и высокостебельными растениями или кустами. В таких условиях они откладывают яйца, насиживают и выращивают птенцов обычно сами. Если самка не насиживает яйца, их подкладывают под кур или выводят птенцов в инкубаторе.

Самец золотого фазана (*Ch. pictus*) имеет на голове пышный, состоящий из золотисто-желтых перьев хохол и прикрывающий его сверху «воротник» из веерообразных оранжево-красных перьев с бархатисто-черным окаймлением кончиков; на «воротнике» образуется рисунок из параллельных полукруглых линий. Передняя часть спины золотисто-зеленая с черными каймами, вследствие чего образуется чешуйчатый рисунок; остальная часть спины и надхвостье оранжево-желтые, нижняя сторона ярко-красная. Маховые перья серо-бурые с ржавыми каймами. Клюв и ноги желтоватые. Длина самца 100, хвост 77–79 см. Основная окраска самки ржаво-коричневая, на нижней стороне желтовато-бурая, горло светлое; шея, бока и низ хвоста с темно-бурыми поперечными полосками и пятнами. Длина самки 64–67, хвост 35–38 см.

Родина птиц – Центральный Китай. Гнездятся они в бамбуковых лесах, растущих на невысоких горах, держатся небольшими стаями, кормятся часто на полях, подбирая оставшиеся после жатвы зерна. С наступлением периода гнездования стаи распадаются и самцы начинают токовать. В это время самец круглые сутки издает громкие, пронзительные крики.

В Европу золотые фазаны были завезены несколько сотен лет тому назад и с тех пор успешно размножаются в неволе. Самка начинает нестись примерно в апреле, откладывает по 1 яйцу через день, чаще рано утром. В кладке бывает 12–16 крупных, размером с куриное, яиц. Если яйца у нее отбирают, она может отложить их до 30 шт. Последнюю кладку нужно оставить самке: она сама высидит и будет водить птенцов. Выращивание птенцов под самками фазанов приводит к лучшим результатам, чем выведение их под курами.

Бентамка-наседка очень беспокоится за приемных птенцов, непрерывно снует из стороны в сторону, отыскивает им насекомых и в этой суете давит или калечит фазанят. Самка фазана, наоборот, спокойна, осторожна, на яйцах сидит крепко и редко сходит с гнезда. В период насиживания яиц самцов лучше отсаживать, так как они нередко расклеивают яйца или мешают самке, сгоняя ее с гнезда.

Молодняк любители выкармливают личинками насекомых, преимущественно мучными червями, а также мелко нарубленным мясом, перемешанным с круто сваренными яйцами, тертой морковью, толчеными сухарями и салатом. Через 2 недели после вылупления фазанята начинают взлетать на насест, а достигнув величины перепелки, перестают обращать внимание на наседку и живут самостоятельно. В возрасте 4–5 недель они не требуют за собой особого ухода и тогда их можно содержать так же, как обыкновенных фазанов. Половозрелыми молодые становятся не ранее двухлетнего возраста. Взрослые золотые фазаны отличаются выносливостью.



Самка полованского фазана

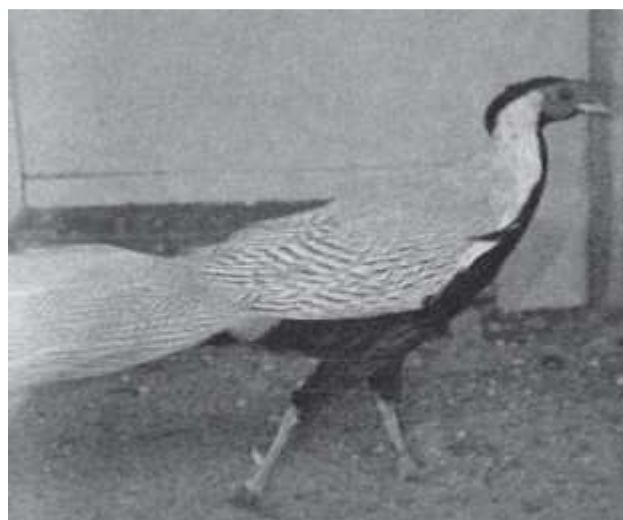

Самец серебряного фазана

В XIX веке во Франции один из землевладельцев выпустил в свои угодья 30 золотых фазанов, которые успешно акклиматизировались в естественных угодьях, и на следующий год их уже насчитывалось около 300 особей. На второй год после выпуска на них разрешили охоту как на обыкновенную дичь.

Алмазный фазан (*Ch. amherstiae*) чрезвычайно красив; хохол небольшой, черный, концы перьев красные, лоб, щеки, подбородок, горло, зоб, спина и бока блестящего зеленого цвета с сине-черными каймами перьев; затылок, задняя часть шеи и перья «воротника» серебристо-белые с темным окаймлением; грудь, живот и «штанишки» белые. Сильно удлиненные перья надхвостья ярко-красные, ланцетообразной формы, рулевые перья серебристо-белые со сравнительно широкими красно-коричневыми поперечными полосами. Длина самца 130–170, хвост 86–112 см. Самка по окраске похожа на самку золотого фазана, но основное оперение у нее интенсивнее по цвету, с более крупными черновато-коричневыми отметинами. Длина самки 66–68, хвост 31–38 см.

Родина птиц – Юго-Восточный Тибет, Юго-Западный Китай и Южная Мьянма, где они населяют горы на высоте 2000–3000 м над уровнем моря. В пределах ареала наблюдается вертикальное распространение золотого и алмазного фазанов: первый свойствен низкому поясу, второй – высокому. Алмазный фазан более ловок и неприхотлив, чем золотой,

менее чувствителен к низким температурам. В остальном же он схож с золотым и может давать с ним гибридное потомство (птенцы больших размеров и более плодовиты).

В прошлом столетии оба вида воротниковых фазанов успешно акклиматизировали в Аскании-Нова и помеси, полученные при гибридизации, стали успешно разводить.

Ушастые фазаны

Ушастые фазаны (*Crossoptilon*) – птицы плотного телосложения. У них довольно крупный клюв, сильные ноги, вооруженные шпорами. На голове бархатно-черная «шапочка». Щеки и окологлазничная оголенная область ярко-красные, с небольшими бородавкообразными бляшками, из области ушей у 2 видов поднимаются кверху длинные, прямые, белые перья, очень напоминающие «уши», за которые эти птицы и получили свое название. Крылья умеренной длины и сильно закруглены. Хвост не очень длинный, из 20–24 рулевых перьев, причем средние 4 имеют вид более дугообразный и расходятся. Оба пола по окраске почти не отличаются.

Распространены ушастые фазаны высоко в горах Восточной Азии, и виды географически изолированы друг от друга и весьма общительные птицы вне сезона размножения держатся большими стаями. Моногамы: даже в стае каждая пара держится вместе. Населяют горные леса, кустарниковые заросли и в поисках пищи иногда перемещаются до линии снегов. Пища состоит из луковиц, корневищ, молодых листьев и почек растений, насекомых и их личинок; корм выкапывают на горных лугах сильным клювом и лапами. Ночуют на высоких хвойных деревьях. С наступлением весны стаи распадаются на пары, самцы занимают гнездовые участки и начинают токовать. Драки между ними отмечаются редко. Во время тока самец, стоя боком к самке, поднимает крылья, распускает хвост, его щеки наполняются кровью, и он, привлекая ее, издает ряд резких криков.

Гнездо птицы помещают под кустом, выкладывая небольшим количеством сухой травы. В кладке 4–8 яиц. Птенцы покрыты редким пухом. Растут они быстро и в возрасте 4 месяцев почти достигают размеров взрослых птиц. Оперение взрослых приобретают в возрасте около года, но половозрелыми становятся только в двухлетнем возрасте. Ушастые фазаны оседлые птицы и сравнительно легко переносят суровые холода на своей родине.

У коричневого фазана (*C. mantchuricum*) оперение коричневое с синевато-черным отливом на верхней части туловища, плечах и кроющих крыла; нижняя сторона с сероватым оттенком. Голова блестящего черного цвета, перья на подбородке, горле и удлиненные перья в области ушей белые. Хвост содержит 22 серо-белых рулевых пера, которые на концах темно-коричневые с пурпурно-голубым оттенком. Клюв крупный, у основания желтоватый, а к кончику красноватого цвета. Ноги красные, с маленькими шпорами. Длина самца 100, хвост 54 см. Окраска оперения у самки такая же, но голова у нее светло-коричневая, клюв темно-красного цвета, на ногах нет шпор и по размерам она меньше самца.

Родина птиц – Западный Китай и Внутренняя Монголия. Населяют они высокогорные заросли кустарников, березовые и низкорослые хвойные леса. Раньше обитали и на нагорьях, но по мере освоения лесов под сельскохозяйственные угодья их ареал сократился.

Питаются птицы свежей зеленью, семенами, плодами, а также насекомыми и их личинками. Во время поиска кормов оставляют характерные копанки глубиной до 25 см. Самец и самка спариваются в начале апреля. Гнездо помещается под корнями крупных

деревьев, кустом или нависшим уступом скалы. Окончив кладку, самка приступает к насиживанию, а самец охраняет гнездовой участок. Самка сидит на яйцах плотно, покидает гнездо в середине дня только для кормежки, примерно на 30 мин. После вылупления птенцов с выводком держатся оба родителя.

Синий фазан (*C. auritum*) имеет оперение синего цвета с пепельно-серым оттенком, голова шиферно-черная, подбородок, горло и ушные удлинненные перья белые, кроющие крыла темно-коричневые с пурпурным оттенком, маховые матово-коричневые. Рулевых перьев 24, из которых пара средних голубовато-серая, на кончиках с темными и очень яркими зелеными пятнами; 6 пар рулевых у основания с широкими белыми поперечными полосами и на концах с «зеркальцами». Клюв темно-коричневый, ноги красные, со шпорами. Длина самца 96, хвост 49–56 см. Окраска оперения самки такая же, но она меньших размеров и ноги у нее без шпор.

Распространены синие фазаны в Восточном Тибете и Западном Китае, где держатся в альпийской зоне гор, можжевеловых и смешанных лесах как оседлые птицы. В марте стаи распадаются на пары и птицы приступают к гнездованию. В кладке 8-14 яиц.

У белого фазана (*C. crossoptilon*) на голове бархатно-черная «шапочка» и ярко-красная оголенная окологлазничная область. Маховые перья коричневые, хвост содержит 20 рулевых перьев пурпурно-бронзовой окраски. Длина самца 92, хвост 58 см.

Родина птиц – Юго-Восточный Тибет, Сычуань, восточная часть Брахмапутры, где обитают 5 подвигов белого фазана, отличающихся друг от друга окраской оперения – от чисто-белой до белой с синеватым оттенком. Населяют они долины и вершины гор до высоты 3600–4600 м над уровнем моря, покрытые лесами из можжевельника и дуба скального, и не покидают своих мест в течение всего года. Вырубка лесов и преследование птиц человеком отрицательно сказались на их численности, по крайней мере в последние 30 лет. С 1937 г. в Европу этих редких птиц не завозили, и все содержащиеся в зоопарках белые фазаны выращены в неволе. В связи с этим можно предположить, что в природе они редки и обитают на ограниченной территории.

В настоящее время коричневые и синие фазаны обычны в зоопарках, а белый довольно редок.

Ушастые фазаны неприхотливы, благополучно переносят зимние холода, но неважно чувствуют себя в сырых помещениях. Они очень доверчивы и могут украсить любой сад, парк или зоопарк. В парках и больших садах их можно держать на свободе, так как они придерживаются одних и тех же мест и перелетают неохотно. Весь день роют клювами почву, отыскивая в ней беспозвоночных, корневища и луковицы растений, и если на их пути попадутся цветочные грядки или клумбы, могут нанести им существенный вред. Кормят этих птиц тем же, чем обыкновенных фазанов, но с добавлением значительного количества свежей зелени, вареного картофеля, мелко нарезанных корнеплодов (моркови, свеклы и др.).

Содержат ушастых фазанов в просторных вольерах, так как в небольших помещениях у них часто возникает неприятная привычка поедать перья и клевать пальцы ног. Чтобы ее устранить, рекомендуется подвешивать пучки свежей зелени, репы или свеклы к решетке вольеры на высоту около 40 см. С этой же целью насыпают на пол толстый слой опилок, мелкого сухого песка или мелко нарезанной соломы. Вольера должна быть с крышей, чтобы фазаны могли прятаться от дождя и чтобы подстилка была сухой. В каждой вольере нужно держать только пару птиц; в парках и садах они могут жить небольшими стаями.

В неволе ушастые фазаны иногда откладывают яйца, но насиживают их редко, поэтому птенцов выводят и выращивают под курами или индюшками, а также в инкубаторе с последующим помещением птенцов под брудеры.

Все виды ушастых фазанов могут скрещиваться между собой, и гибриды при достижении половой зрелости способны давать потомство.

В Канаде белых ушастых фазанов содержали в специальной утепленной клетке с подогревателем и полом, поднятым над землей. Клетка соединялась с вольером размером 7,3х12х3 м. Зимой птицы получали корм, содержащий 18 % протеина, а также виноград, яблоки и круто сваренные яйца; в период размножения взрослым особям повышали содержание протеина до 25 %. На следующий год самка отложила 46 яиц, из которых не вывелось, однако, ни одного птенца. На второй год в инкубаторе снизили влажность, и из 18 яиц вывелись птенцы, которых благополучно вырастили. Канадские исследователи пришли к выводу, что при инкубации яиц ушастых фазанов влажность воздуха должна быть более низкой, чем при выведении птенцов других видов фазанов.

Полосатохвостые фазаны

Полосатохвостых фазанов (*Syrmaticus*) называют иногда длиннохвостыми; хвост у них очень длинный, до 160 см, клинообразный, содержит 16–20 рулевых перьев, причем средняя их пара у части видов самая длинная. Хвостовые перья с широкими поперечными полосами, за что птицы получили свое родовое название. Всего известно около 5 видов этих фазанов.

В неволе они неприхотливы, легко переносят холод, их можно круглый год держать в просторных вольерах (большая площадь необходима из-за длинных хвостов). Насесты следует устанавливать не ближе 2 м от сетки, а кормушки и поилки расставлять по периметру вольеры. Кормление полосатохвостых фазанов и рацион для них такие же, как для обыкновенных фазанов. Птицы охотно поедают также комбикорма, составленные для мясных кур или индеек.

Разведение полосатохвостых фазанов практически ничем не отличается от разведения обыкновенных, но все же их лучше держать в вольере, где создан искусственный ландшафт, приближенный к естественному. Не менее чем на 1/3 площади следует посадить отдельные кустарники, а пространство между ними засеять люцерной, клевером или другими травянистыми растениями. Чтобы птицы неслись в определенных местах, им делают под кустами несколько искусственных гнезд (ямки, выстланные небольшим количеством сена), из которых 2 раза в сутки (в полдень и вечером) выбирают яйца и подкладывают их курам или индюшкам. Иногда самки самостоятельно выводят и выращивают птенцов. В вольере лучше держать только одну семью фазанов, в этом случае разведение будет более успешным, без гибели кладок, птенцов и взрослых птиц.

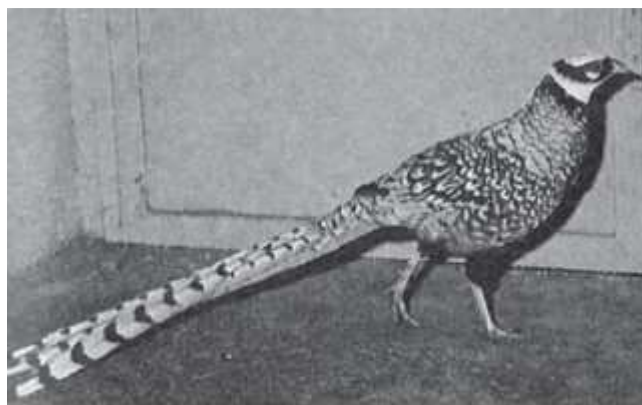

Королевский фазан

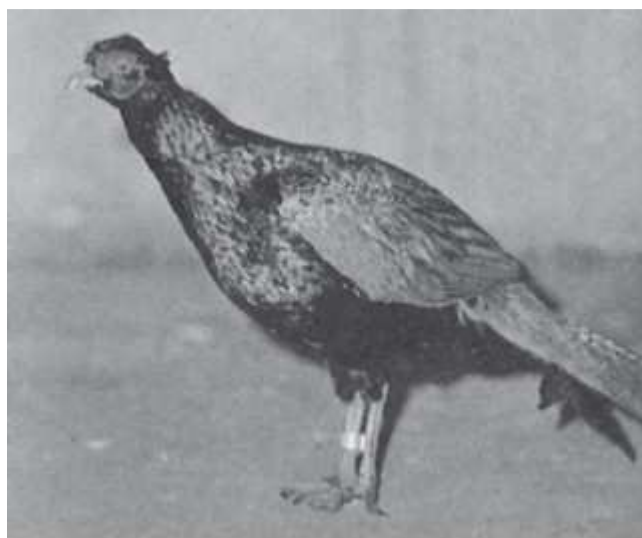

Зеленый или пестрый фазан

Наиболее известен из этой группы королевский фазан (*S. gevesi*). Оперение у него кажется чешуйчатым из-за блестящих темно-коричневых и черных каемок на перьях. Голова черная с белой «шапочкой» и широким кольцом, которое идет от горла к затылку. Крылья светлые с черным окаймлением перьев, живот и нижняя часть груди черно-бурые. Хвост с чередующимися черными серебристо-серыми поперечными полосками, ноги свинцово-серые. Клюв светло-серый. Длина самца около 210, хвост 100–160 см. У самки голова темно-коричневая, на боках посветлее, ушная область и штрихи под глазом черноватые. На крыльях каштаново-бурые перья с серыми кончиками и черными пятнами. Нижняя сторона с зеленоватым оттенком, хвост серовато-коричневый с коричневыми и черными поперечными полосками и черновато-белыми кончиками рулевых перьев. Длина самки 75, хвост 35–45 см.

Распространен королевский фазан в горных лесах Северного и Среднего Китая на высоте от 300 до 1800 м над уровнем моря.

В Европу этих птиц завезли в начале XIX века. Теперь они довольно часты в зоопарках. Содержат их и птицеводы-любители. В настоящее время они наиболее популярны среди всех полосатохвостых фазанов. Птицы неприхотливы к условиям содержания, хотя все же более чувствительны к низким температурам и сырости, чем обыкновенные фазаны.

Королевских фазанов держат в вольерах площадью 15 м², пол покрывают слоем чистого песка. Рацион, как и для охотничьего фазана, но с добавлением измельченных фруктов и овощей.

Разводить птиц лучше в просторных вольерах. Самцы во время тока испускают часто короткие, но резкие звуки, а самки – что-то похожее на тихое кудахтанье. Самец приподнимает перья шеи, машет крыльями и высоко поднимает голову, обмахивая самку сбоку хвостом, как веером. Как только она отложит яйца, он находит вторую – и все повторяется. Яйцекладка у королевских фазанов продолжается в зависимости от климатических условий с конца марта или второй половины апреля до июня; при содержании птиц в утепленных помещениях с искусственным освещением она может начаться и раньше, в конце февраля. В кладках у самок старших возрастов количество яиц больше, чем у первогодок. Обычно королевских фазанов разводят под курами или закладывают яйца в инкубатор, так как этим способом можно получить больше яиц, но если имеются самки, прилежно высидывающие яйца, им следует оставлять последнюю кладку.

Выведенных в инкубаторах птенцов держат в обогреваемых электронагревателями клетках площадью не менее 2 м² на 150 фазанят до 20-25-дневного возраста, так как они более нежны и чувствительны к низкой температуре, чем птенцы охотничьего фазана. Затем их переводят в просторные вольеры с электрообогревателями (плотность посадки – 1 особь на 1 м²), где содержат до 6-недельного возраста. Такое чередование позволяет использовать каждую вольеру несколько раз в сезон, при этом потери фазанят не превышают 10 %.

У фазана Эллиота (*S. ellioti*) голова и шея светло-серые, голая часть головы ярко-красная, подбородок, горло и передняя часть шеи черные, зоб, верхняя часть груди, спина и кроющие перья крыла медно-красные с золотистым отливом. На крыльях имеются поперечные темно-синяя и белая полосы. Поясница и надхвостье черные с широкими белыми каемками, низ белый, бока такие же, но с коричневыми пятнами. На хвосте широкие поперечные серые и коричневые полосы. Клюв рогового цвета. Ноги синевато-серые, с тонкими длинными шпорами. Длина самца 80, хвост 39–40 см, у самки соответственно 50 и 17–19 см. Основная окраска самки серо-коричневая, брюхо беловатое, шея серая, на груди и горле по черной полосе.

Обитает этот фазан в Юго-Восточном Китае, где очень редок. Держится в бамбуковых зарослях, поросших папоротником. Пища – нежные побеги растений, фрукты, семена и насекомые. В Европу этих птиц впервые завезли в 1874 г., и сейчас их разводят в неволе; около 1/3 всего поголовья содержат в зоопарках. Они очень пугливы и боятся даже тех людей, которые их опекают. Самка откладывает яйца в марте – апреле, фазанята довольно быстро развиваются и вскоре начинают летать. Линька у этих птиц начинается раньше, чем у других представителей этой группы, и заканчивается к концу августа.

Фазан Микадо (*S. mikado*) имеет оперение пурпурное с голубоватым металлическим блеском. На зобу и груди черные пятна с голубовато-стальным металлическим оттенком.

На крыльях белая поперечная полоса, маховые перья коричневые. Хвост темно-коричневый с широкими белыми поперечными полосами, перья подхвостья черные с беловатыми кончиками. Ноги темно-серые. Надклювье черное с желтоватым кончиком, подклювье желтое. Длина самца 88, хвост 49–53 см.

У самки голова и шея оливково-коричневые, «шапочка» на голове с красновато-коричневым оттенком. Кроющие крыла с черными пятнами и каймами оливкового цвета.

Средние рулевые перья красновато-коричневые с поперечными светлыми и серо-коричневыми полосами, наружные – с черновато-белыми концами. Подбородок и горло желтовато-белые, грудь оливково-серая. Длина самки 53, хвост 17–22 см.

Обитают птицы в горных лесах Тайваня на высоте от 1800 до 3300 м над уровнем моря, предпочитая насаждения из дуба, кипариса, можжевельника с зарослями бамбука.

В Европе фазаны Микадо впервые появились в 1812 г. и с тех пор размножаются в неволе. Живые коллекции зоопарков и питомников систематически пополняются не только птицами, выведенными в вольерах, но и из природных резерватов. В кладке обычно бывает 5-10 кремового цвета яиц, более крупных, чем у других видов полосатых фазанов. Основная пища этих фазанов – свежая зелень.

У фазана Хьюма (*S. humia*) оперение головы каштаново-серое, а голая часть ярко-красного цвета, подбородок, горло и шея серо-стальные с голубоватым металлическим оттенком. Остальное оперение каштаново-красное, на крыльях белая поперечная полоса и продолговатое серое пятно. Хвост темно-серый с темно-желтыми поперечными полосами. Ноги серые. Клюв соломенно-желтый. Длина самца 90, хвост 40–53 см, самки – соответственно 60 и 20 см. Окраска самок сходна с таковой самок фазана Эллиота, но светлее; верхняя часть туловища песочно-коричневая, горло коричневое, перед шеи и верх груди желтовато-коричневые с темными пятнами.

Фазаны Хьюма впервые были привезены в Европу в 1962 г., и уже в 1964 г. их стали разводить в вольерах. Содержание, уход и разведение этих птиц ничем не отличаются от таковых других фазанов этой группы.

Медный, или бронзовый, фазан (*S. soemmerringi*) имеет оперение медно-коричневое с бронзовым оттенком. На верхней стороне туловища каждое перо окаймлено более светлой полосой того же цвета вперемежку с пурпурными, медно-красными и огненными отметинами. Маховые перья темно-коричневые с темно-красными полосками. Нижняя сторона туловища медно-красная с сероватым налетом. Хвост каштаново-красный с черноватыми стреловидными отметинами и неравномерными черными поперечными полосками и белым кончиком. Ноги серовато-коричневые. Клюв рогового цвета с желтым кончиком, голая часть головы ярко-красного цвета. Длина самца 110, хвост 65–98 см, самки – соответственно 200 и 17–20 см. У самки верх головы коричнево-черный с темно-бурым окаймлением перьев, спина красновато-коричневая с темно-коричневыми и черными пятнами; на груди широкая Л-образная черная полоса, живот беловатый. Хвост каштаново-коричневый с черными поперечными полосами и светлым кончиком.

Обитают птицы в Японии, где населяют сосновые и дубовые леса, а также кипарисовые насаждения, растущие по берегам моря. Их пища состоит из нежных частей растений (листьев, побегов), а также различных семян и желудей.

В Европу этих фазанов привезли в конце XIX столетия. Они хорошо акклиматизировались, легко переносят низкие температуры, а птенцы быстро развиваются и в пятимесячном возрасте уже достигают размеров взрослых. Самцы чрезвычайно драчливы, особенно во время токования, и даже преследуют и бьют самок, поэтому разведение их в небольших вольерах затруднительно. В просторных вольерах, где посажено несколько кустов и имеется высокая трава, самки легко скрываются от разъяренных драчунов. Однако и они неуживчивы друг с другом, ссорятся, поэтому лучше этих птиц содержать парами.

У хохлатого, или волнистого, фазана (*Catreus wallichi*) голова и растрепанный хохол темно-каштановые, голая часть головы ярко-красная, подбородок, горло, бока нижней части головы серовато-белые, затылок, верхняя часть спины и крылья желтовато-коричневые; на крыльях 4 полосы. Зоб сероватый с черными штрихами. Нижняя сторона туловища коричнево-черная. Хвост очень длинный, средние рулевые коричневые с белыми и каштаново-красными поперечными полосами. Ноги серые, со шпорами. Клюв рогового цвета. Длина самца 90, хвост 32–47 см, самки – соответственно 90 и 32–48 см. Хохол у самки намного короче, голова коричневая, на верхней части с черными отметинами, затылок и грудь темно-коричневые с беловатыми каемками на перьях, живот и подхвостье желтоватые. Остальное оперение темно-коричневого цвета с черноватыми или желтовато-коричневыми отметинами. Хвост красновато-коричневый с черными поперечными полосами. Распространен этот вид в Гималаях от Кашмира до Непала в горах на высоте от 1300 до 3300 м над уровнем моря. В настоящее время численность его небольшая, он включен в Красную книгу.

Питаются эти фазаны корневищами, луковицами и различными насекомыми, которых выкапывают из земли клювом; поедают также семена, ягоды и свежую зелень. Птицы отличаются выносливостью, стойкостью к различного рода неблагоприятным климатическим условиям, быстрым ростом и привязанностью к своему участку. Крик самцов своеобразный, очень громкий и продолжительный. Подобно петухам домашних кур самцы своим криком возвещают о наступлении утра. Эти фазаны отличаются мирным нравом и обычно хорошо уживаются в вольере с другими птицами. Самки иногда откладывают яйца в апреле, в кладке 10–15 яиц грязно-белого цвета. В вольере хохлатых фазанов содержат так же, как обыкновенных.

Широкохвостые фазаны

Группа птиц с широким хвостом, состоящим из 14–16 рулевых перьев, и курообразным телосложением, за что их также называют фазановыми курами и подразделяют на несколько родов (*Gennaesus*, *hierophsis*, *Houppifer*, *Lophura*, *Diardigallus*, *Lobiophasis*), включающих 9 видов. Однако у этих птиц так много общего, что в последнее время их стали объединять в один род (*Lohura*).

У широкохвостых фазанов на голове довольно длинный хохол, который в возбужденном состоянии приподнимается. Голая область ниже глаза (щеки) красного или синего цвета, иногда не гладкая, а бородавчатая. Самцы некоторых видов имеют «сережки», которые во время тока сильно увеличиваются в размерах. Крылья короткие, широкие и закругленные. Ноги умеренно длинные, вооружены шпорами.

Серебряный фазан (*L. nuythemerus*) – наиболее известный вид этой группы. Хохол у него широкий, длинный, из нитевидных перьев черного цвета; передняя часть головы голая, ярко-красного цвета. Шея, спина, верхняя часть крыльев и хвост белые с узкими коричневыми линиями. Нижняя сторона тела блестяще-черная с синеватым отливом. Ноги кораллово-красные, со шпорами. Клюв соломенного цвета. Длина самца 120, хвост около 70 см, самки – соответственно 70–71 и 24–32 см. Самка оливково-бурая с серым крапчатым рисунком, щеки темно-красные, подбородок, нижняя часть груди и брюхо беловатые с ржаво-бурыми пятнами и черными поперечными полосами.

Распространен серебряный фазан в Южном Китае, где обитают 13 его подвидов. Они населяют горные леса на высоте от 600 до 2100 м над уровнем моря, а также заросли бамбука и кустарники в долинах.



Весной во время спаривания птицы издают протяжные звучные свисты, в другое время – только глухое кудахтанье, сопровождаемое свистом лишь тогда, когда птица взволнована. Самцы чрезвычайно драчливы, причем постоянно нападают не только на особей своего вида, но и на других куриных птиц, живущих по соседству. В период тока самец бывает особенно возбужден, постоянно поднимает и опускает хохол, распускает крылья, растопыривает хвост, мясистые наросты на голой части головы наполняются кровью и становятся еще более яркими.

В Европу серебряные фазаны были завезены в XVII в., где быстро завоевали популярность у любителей. Еще раньше их разводили в прирученном состоянии в Китае и Японии. Разводят серебряных фазанов только с декоративными целями. В Европе, где эти птицы легко акклиматизируются, их можно содержать как в вольерах, так и во дворе.

Они отличаются воспроизводительными способностями, выносливостью, хорошо поедают разные корма, истребляя в садах, парках и огородах множество вредителей.

Самки начинают нести яйца обычно на втором году жизни. В кладке бывает от 10 до 18 яиц равномерного красновато-изабеллового цвета. Насиживание продолжается 24–25 дней. Вылупившиеся птенцы крошечные, в красиво разрисованном пуховом наряде. В возрасте 2–3 недель они начинают порхать и даже летать на небольшие расстояния.

Размеров взрослых птиц достигают лишь на втором году жизни, в этом же возрасте приобретают свойственную взрослым птицам окраску. Пищей для птенцов в самом раннем возрасте служат насекомые и другие беспозвоночные, позже они поедают свежую зелень и наконец постепенно переходят на питание семенами различных растений.

Непальский фазан (*L. leucomelanus*) имеет оперение черного цвета с пурпурным металлическим оттенком. Низ спины с широкими белыми каймами по краям перьев. На голове распущенный длинный хохол из черных перьев, у которых опахала идут от середины ствола к его вершине, голая часть головы ярко-красная, маховые перья темно-красного цвета. Нижняя сторона черная с коричневым оттенком. Ноги темно-серые, со шпорами. Клюв светло-зеленый. Длина самца 65–73, хвост 25–30 см, самки – соответственно 50–60 и 20–21 см. У самки оливково-коричневое оперение со светло-коричневыми каймами на перьях (кроме крыльев и хвоста), из-за чего кажется чешуйчатым. Хвост у самца и самки состоит из 16 широких рулевых перьев, крышеобразный и как бы сжатый с боков.

Распространен этот фазан (9 подвигов) в горных лесах Мьянмы, Юго-Западного Китая, в Индокитае и Гималаях. Из всех известных подвигов наиболее часто содержат в неволе фазанов непальского (*L. l. leucomelanus*), белохохлого (*L. l. hamiltoni*) и белоспинного, или пурпурно-черного (*L. l. lathamii*).

В Европу эти птицы впервые были завезены во второй половине XVIII в. и сразу завоевали популярность у любителей. Они, как и серебряные фазаны, выносливы и неприхотливы. Самки могут нести 15 яиц и больше, многие из них сами насиживают их и водят птенцов. В вольере с другими куриными этих фазанов содержать не рекомендуется, так как они агрессивны, особенно в период размножения. Основной их корм – зерновая смесь из пшеницы, проса, дробленой кукурузы и других семян, а также мелко нарезанные фрукты и овощи. Для птенцов в раннем возрасте необходима животная пища: насекомые и их личинки, нежирный творог, круто сваренные измельченные яйца и др.

Фазан Свайно (*L. swinhoii*) имеет блестящее темно-синее оперение, причем на спине, пояснице и кроющих крыла – с широкими белыми каймами перьев; маховые перья и полоса на крыльях темно-коричневые, от зашейка до середины спины тянется большое белое пятно. Хвост короче и рулевые перья шире, чем у серебряного фазана, темно-синего цвета и лишь средние рулевые белые. На голове короткий хохол, который слегка прикрывает затылок, голая область головы ярко-красного цвета с «сережками». Ноги красные, со шпорами. Клюв соломенного цвета, у основания черный. Длина самца 79, хвост 41–50 см, самки – соответственно 50 и 20–22 см. У самки голова темно-каштановая с более коротким, чем у самца, хохлом. Оперение серовато-коричневое с небольшими волнистыми черноватыми отметинами, а на груди и спине с треугольными желтоватыми пятнами и черноватыми каемками на перьях.

Родина птиц – Тайвань, где они населяют горные леса. Эти птицы неприхотливы и хорошо поедают зерновые смеси, которые дают обыкновенным фазанам. Самки несут 6–15 яиц, иногда охотно их насиживают и водят птенцов.

У фазана Эдвардса (*L. edwardsi*) оперение темно-синее с зеленоватыми каймами перьев на кроющих крыла и светлыми каймами на надхвостье и кроющих хвоста. Хохол белый и короткий. Клюв зеленоватый, у основания темный, голая кожа вокруг глаз ярко-красная. Ноги красные, со шпорами. Хвост короткий и широкий. Длина у самца 58–65, хвост 24–26 см, у самки – соответственно 40 и 20–22 см. У самки хохол едва заметен. Оперение каштаново-коричневое, более темное на спине и матовое серо-коричневое на голове и шее; по всему оперению идут волнистые черные штрихи. Хвост с широкими рулевыми перьями, из которых 6 средних темно-коричневые, остальные черные.

Населяет фазан Эдвардса тропические влажные леса до высоты 900 м над уровнем моря, где занимает узкую полосу на изрезанных известняковых холмах.

Содержание, уход и разведение фазанов Эдвардса почти ничем не отличаются от таковых предыдущего вида. Эти фазаны неприхотливы к условиям неволи, но в суровые зимы их следует все же помещать в утепленное помещение с хорошим искусственным освещением. Самки, как правило, сами не насиживают яйца и не водят птенцов, поэтому фазанят нужно выводить под курицей или в инкубаторе. Выращивать молодняк следует так же, как молодняк обыкновенных фазанов.

Красноспинный фазан (*L. ignita*) имеет черное с пурпурным металлическим оттенком оперение. Спина, поясница, живот и бока бархатно-красные. Хвост короткий, сине-черного цвета, средние 2 рулевых пера желто-бурые. На голове короткий хохол в виде пучка из черных перьев, вокруг глаз широкая область синей голой кожи. Ноги серые, иногда с красноватым оттенком. Клюв желтовато-белый. Длина самца 65–67, хвост 24–26 см. У самки верхняя сторона туловища и хохол на голове каштаново-коричневые с легким красноватым оттенком и черноватыми отметинами; нижняя сторона коричневая с беловатыми каймами перьев, низ живота, подбородок и горло белые.

Населяют птицы тропические влажные леса Калимантана, Суматры и Малайзию. Кормятся семенами, фруктами, насекомыми и их личинками. В кладке 4–8 кремово-белых яиц, насиживает их только самка, но самец участвует в воспитании выводка. Молодые птицы становятся половозрелыми на третьем году жизни. Холод эти фазаны практически не переносят, поэтому зимой и в прохладные дождливые дни их следует держать в теплом, сухом и просторном помещении. В обычное время птиц содержат в вольерах стайей, но с наступлением периода размножения пары расселяют по отдельным просторным вольерам. Кормить их следует так же, как обыкновенных фазанов, но необходимо добавлять и мягкий корм: мелко нарезанные фрукты, круто сваренное яйцо, свежую зелень и др.

У симского фазана, или фазана-прелата (*L. diardi*), оперение головы и горла бархатисто-черное, голая часть головы ярко-красного цвета, с небольшими широкими кожистыми складками. Хохол бархатисто-черный, из нескольких перьев, имеющих на концах перистые опахала. Верхняя часть темно-серая, на кроющих крыла с бархатисто-черными штрихами. Середина спины с золотистым блеском, низ спины и поясница с бронзово-красным окаймлением. Нижняя сторона и хвост черные с зеленовато-голубым оттенком. Ноги красные, с длинными шпорами роговой окраски. Клюв желтовато-серый. Длина самца 80, хвост 33–36 см. У самки голова и шея коричневые, верх спины и нижняя сторона каштанового цвета с красноватым оттенком, низ груди и живот каштановые с белым окаймлением перьев. Крылья, низ спины, поясница и средние рулевые черные, последние еще и с белыми полосками.

Родина птиц – Индокитай, где они населяют девственные тропические леса, бамбуковые заросли и густые кустарники. В зоопарки Европы симский фазан был ввезен в конце 60-х гг. прошлого столетия. В странах Индокитайского п-ова его часто содержат вместе с домашней птицей или в парках. Эти фазаны плохо переносят акклиматизацию, очень чувствительны к сырости и холоду, в холодное время года часто на насестах отмораживают ноги, поэтому их следует держать в утепленных помещениях, а пол застилать подстилкой из соломы. Самки очень плодовиты, несут до 25 яиц. В остальном содержание такое же, как других широкохвостых фазанов.

У белохвостого фазана (*L. bulweri*) верх головы черный, оголенная окологлазничная область светло-синяя с мясистыми выростами, которые при возбуждении самца становятся ярче и вздуваются. Верхняя сторона черная, на голове и верхней части шеи с голубоватым блеском. Спина, зоб, кроющие крылья с черноватыми полосами, на концах перьев блестящее голубоватое окаймление; надхвостье и хвост белые. Рулевые перья широкие, концы их острые и без рисунка. Перед шеи и верх груди черные с пурпурным оттенком и блестящими каймами, маховые перья темно-коричневые. Ноги красные, со шпорами. Клюв черный со светлым кончиком. Длина самца 77–80, хвост 45–46 см, самки – соответственно 55 и 17–19 см. Верхняя сторона у самки каштаново-бурая с темным волнистым рисунком, нижняя светлее. Рулевые перья темно-коричневые, на ногах шпор нет.

Населяют птицы первичные тропические дождевые леса Калимантана, держатся в горах на высоте до 1000 м над уровнем моря. Пища и образ жизни схожи с таковыми красноспинных фазанов. В кладке 3–8 светлых с красноватым оттенком яиц. В неволе эти фазаны иногда размножаются. Яйца нужно инкубировать при температуре 38,3 °С, влажности 60–70, а в последние 2 дня 80 %. В орнитопарке Вальсроде (Германия) птенцов кормили смесью из насекомых, нежирного творога, дрожжевых хлопьев, провернутым через мясорубку говяжьим сердцем, давали много зелени, мучных червей, проросшее просо, канареечник, в пищу добавляли поливитамины. До 5-6-го дня жизни свежеприготовленный корм давали 3 раза, затем 2 раза в день, а при достижении полного развития птенцов – 1 раз в день. Взрослых птиц содержат так же, как симских фазанов.

Фазан Сальвадора (*L. inornatus*) имеет черное оперение, на верхней части с блестящими серо-голубыми каймами на перьях. Клюв светло-желтый, передняя часть головы голая, ярко-красного цвета, вокруг глаз голубовато-зеленое кольцо. Ноги серовато-зеленые, со шпорами. Длина самца 46–55, хвост 16 см, самка в длину 40–45 см. У самки окраска оперения светло-каштановая, на каждом перье широкая желтовато-бурая полоса, черное пятно и светлый стержень. Хвост черно-бурый.

Родина птиц – Суматра, где они населяют горные леса до высоты 2400 м над уровнем моря.

У желтохвостого фазана (*L. erithrophthalmus*) голова черная с металлическим блеском. Передняя часть спины, крылья и бока голубовато-черные с тонкими серыми штрихами; середина спины яркой медно-красной окраски, поясница каштаново-коричневая. Кроющие хвоста пурпурно-голубые со стальным оттенком и красно-коричневыми каймами на перьях. Хвост содержит 16 коротких рулевых перьев лимонно-желтой окраски, за что этот фазан и получил название. Шея и грудь пурпурно-черные, грудь с серебристо-серыми штрихами на стержне и огненным пятном, живот черный. Голая часть головы красная, с утолщенными вверху шипами на конце. Ноги голубовато-серые, со шпорам. Клюв желтовато-оливковый. Длина самца 47–50, хвост 15–19 см, самки – соответственно 42–44 и 14–16 см. Голова, подбородок черные, горло серое. Востальном окраска оперения схожа с окраской самки красноспинного фазана.

Распространены птицы в тропических лесах Малакки и на Суматре. Условия содержания, кормление и уход за ними такой же, как за другими видами широкохвостых фазанов.

Клинохвостые фазаны

Клинохвостые фазаны, или кокласы, представлены несколькими хорошо обособленными подвидами. Они имеют на голове хохол из узких удлиненных перьев, который во время

тока приподнимаете; на щеках и вокруг глаз голых мест нет. Большая часть оперения верхней части тела у обоих полов состоит из ланцетообразных перьев. Хвост плоский, ступенчатый, средние рулевые перья вдвое длиннее наружных, рулевых перьев 16. Клюв черный, на ногах шпоры. Длина самца 58–64, хвост 23–24 см, самки – соответственно 58–64 и 23–24 см.

Распространены от Афганистана до Среднего Непала и к востоку до Восточного и Северного Китая. Населяют горные леса и склоны, поросшие кустарником, до высота 1200–4200 м над уровнем моря. На границах ареалов подвидов между ними образуются гибридные популяции, которые часто описывают как новые расы, что приводит к большой путанице в систематике.

В неволе чаще содержат пукрасового фазана. Голова и горло у него черные с зеленым металлическим отливом; в ушной области по крупному яйцевидному белому пятну, передняя часть шеи и грудь каштаново-коричневого цвета; хохол сбоку черновато-зеленый посреди желто-коричневый. Оперение верхней стороны туловища пепельно-серое с широкими черноватыми отметинами, живот каштаново-бурый с беловатыми отметинами.

Хвост красновато-коричневый с черными поперечными полосами и беловатыми каемками на концах. У самки верх головы черный с ржаво-бурыми пятнами с темным окаймлением, хохол серый с пепельными штрихами на стержне. Горло беловатое с черными отметинами. Спина темно-коричневая с желтовато-коричневой крапчатостью. Средние рулевые перья темно-коричневые с красновато-бурыми поперечными полосами и желтоватыми кончиками, наружные такого же цвета, но с красновато-черными пятнами.

Держатся обычно клинохвостые фазаны небольшими группами, никогда не образуя больших стай. При поиске пищи спокойно кудахчут, но во время появления опасности издают быстро повторяющийся крик «кук-кук». Во время тока самцы громко и очень резко кричат, взъерошивают перья в области ушей, затем поднимают боковые перья хохла вверх и вперед, бегут к самкам и подпрыгивают перед ними на высоту до 1 м. Период тока начинается в зависимости от условий местности с апреля – июня и заканчиваются в июле. Гнездо птицы обычно устраивают среди россыпей ч камней под кустом или нависающим камнем. Лоток гнезда устилают листвой. В воспитании птенцов принимают участие оба родителя. Молодые птицы приобретают наряд взрослых в конце первого года жизни.

Ночуют клинохвостые фазаны на деревьях. После периода размножения ведут себя скрытно, испугнутые, взлетают с шумом, летят стремительно и издают во время полета грубый сигнал тревоги.

Клинохвостые фазаны тяжело переносят акклиматизацию в Европе, так как очень чувствительны к высокой влажности воздуха. В сухом и прохладном климате чувствуют себя хорошо. Держат этих птиц только парами в отдельном вольере с небольшим количеством кустов и травой. Самка за сезон может отложить до 25 яиц, которые насиживает и сама водит фазанят. При выводе птенцов в инкубаторе применяют тот же режим, что и при выводе птенцов обыкновенного фазана. Вырастить птенцов сравнительно легко.

Взрослых птиц кормят преимущественно зеленью: салатом, исходами пшеницы, тысячелистником, крапивой и др. с добавлением зерновой смеси или комбикорма, используемого для кормления домашних кур. Молодняк выкармливают теми же кормами, что и молодняк других фазанов.

Обыкновенные фазаны

Обыкновенный фазан (*Phasianus colchicus*) – довольно ручная птица с маленькой головой и длинным, особенно у самцов, клиновидным хвостом, содержащим 18 узких рулевых перьев (средние длиннее остальных). В окологлазничной области голая утолщенная кожа красного цвета, а перья по бокам головы сзади глаз немного удлинены. Окраска оперения яркая и подвержена изменениям у птиц из разных географических местностей. Длина самца примерно 80–90, самки около 60 см, на хвост приходится соответственно 42,5-53,6 и 29–31 см.



Самка обыкновенного фазана

И в России этот вид распространен от Кавказа до Приморского края, но ареал представлен изолированными участками. Севернее естественного ареала интродуцирован чаще всего в виде гибридной формы – охотничьего фазана, которого разводят на дичефермах охотничьих хозяйств Украины, Молдовы и некоторых других.

Закавказский фазан (*Phasianus c. colchicus*). Живет в бассейне р. Риони и в верхней части бассейна р. Куры.

Окраска оперения красновато-золотистая, крылья светло-коричневые, голова зеленая с металлическим отливом, передняя часть шеи и верх груди фиолетовые с таким же

отливом. На удлинённых золотисто-коричневых перьях затылка узкие вершинные зелёные каймы. Зашеек фиолетово-синий с зеленоватым металлическим блеском. На красновато-золотистом фоне верхней части тела сложный узор из чёрных пятен и чешуйчатого рисунка в передней части, а также белых с чёрным окаймлением стрельчатых пятен в лопаточной области. Нижняя часть тела более золотистая с густым чешуйчатым рисунком на груди и рисунком из поперечных чёрных полос и пятен на передней части брюха с боках. Брюхо черно-бурое. Маховые перья светло-коричневые с нечётким поперечным рисунком из беловатых полос. Рулевые перья желтовато-коричневые с узкими охристо-жёлтыми или фиолетовыми каймами на 3 средних парах и с поперечным рисунком из узких чёрных полос, которые в нижней части центральной пары не доходят до краёв; на крайних парах перьев полосы эти более широкие и к ним добавляется коричневый струйчатый рисунок. Клюв и нога желтоватые, на боках головы участки голой кожи, захватывающие область книзу от глаз до ушных отверстий и «щёки», которые в период токования становятся ярко-красными.

Самка пестрая, рябая. На верхней части тела по песочно-бурому фону в правильном порядке расположены овальные черновато-коричневые пятна по стержню пера. На голове и зашеек поперечные полосы темно-коричневого цвета, расположенные тесно друг к другу, отчего эти части выглядят более темными. Нижняя часть тела светло-песочного цвета со слабым струйчатым рисунком на брюхе и с полукруглыми бурыми пятнами в верхней части, такие же пятна на нижней части шеи. Рулевые перья с чётким поперечным рисунком из тонких белесых полос и окаймляющих их более широких черно-бурых. Клюв и ноги серые. Голые пятна по бокам головы меньше, чем у самца, и идут от глаз до ушных отверстий.

Молодые птицы окрашены одинаково. Общий тон наряда похож на наряд самки – песочно-серый с черно-бурыми и коричневыми пестринами. На пояснице и надхвостье неясные буроватые поперечные полосы. Горло беловатое. Наряд меняется постепенно, последовательность его смены: пуховой, ювенильный, первый взрослый, второй взрослый и т. д. Окончательное развитие первого взрослого наряда завершается к концу 6-го месяца жизни.

Грузинский фазан (*Ph. s. lorensi*). Для самцов характерно шоколадно-матовое или рыжеватое-бурое пятно на брюхе, окаймленное спереди блестящими перьями груди. Населяют птицы нижнюю часть бассейна Куры и низовья Аракса с притоками.

Северокавказский фазан (*Ph. s. septentrionalis*). Окраска оперения светлее, чем у закавказского фазана, золотисто-оранжевая, на чёрных отметинах спины, зоба и боков преобладает зелёный блеск. Самка несколько бледнее самки закавказского фазана. Населяет Северное Предкавказье от Чёрного до Каспийского моря. По побережью Каспийского моря проникает к югу до Апшеронского п-ова, а к северу до дельты Волги.

Талышский фазан. У самца более узкие темные каемки перьев на зобе, чем у закавказского фазана. Зоб и бока тела медно-красного или пурпурного оттенка. Окраска самок несколько темнее, чем у самок закавказского фазана. Населяет Прикаспийскую низменность южнее дельты Куры, Талыш, Ленкорань.

Персидский фазан (*Ph. s. persicus*). Самец отличается от предыдущего подвида беловато-серым цветом верхних кроющих перьев крыла, имеющий явно выраженный буланый оттенок. На спине, груди и боках преобладает золотистый отлив. Самка схожа с самкой предыдущего подвида.

Мургабский фазан (*Ph. s. principalis*). Передняя часть спины с преобладанием золотистой окраски, хорошо развит чешуйчатый рисунок благодаря наличию широких (до 1,5 мм) каемок на перьях. На плечевых перьях тоже имеются широкие каймы, но они скрыты под другими перьями, вследствие чего эти участки оперения лишены характерной для кавказских подвидов пестроты. Верхние кроющие крыла почти чисто-белые, на затылке иногда может быть багряно-красная окраска, а на середине зоба и груди имеются такие же широкие каймы на перьях и сравнительно слабо отличающиеся от прилегающей части опахала пера. На боках груди перья имеют фиолетовые и зелено-черные ободки с металлическим отливом. Самка бледнее самки закавказского фазана. Распространены птицы по долинам Восточного Копетдага, в бассейнах Теджена и Мургаба, там, где есть тугайные заросли.

Амударьинский фазан (*Ph. s. zarudny*) населяет долину Амударьи от г. Керки на север до Дарген-Ата. Окраска оперения очень изменчивая (вероятно, этот подвид имеет гибридное происхождение). Спина, как правило, ярче и светлее или темнее, чем у мургабского фазана, но отдельные особи окрашены одинаково. Черных каемок на спине иногда не бывает; у некоторых птиц есть белый «ошейник» в виде двух серпообразных полосок по бокам шеи. Некоторые особи имеют широкие багряные каймы на перьях нижней стороны туловища, а на спине почти незаметное темное окаймление по краям перьев.

Таджикский фазан (*Ph. s. bianchil*). В недалеком прошлом населял верхнее течение Амударьи и ее притоков, в пределах Таджикистана северная граница его ареала проходила по системе хребтов Гиссара и Каратечина с их отрогами. За последние 35 лет численность этого подвида и площадь его обитания сильно сократились, сейчас ареал охватывает лишь долины рек Пяндж, Амударья и Вахш. За пределами Таджикистана поголовье этого подвида сохранилось в заповеднике Арал-Пайгамар.

Перья зоба и груди у этих птиц с блестящими черными краями, которые почти сплошь закрывают темно-золотистый цвет оперения на груди и особенно на зобе, придавая этим частям тела черно-зеленый цвет; спина окрашена так же, как у амударьинского подвида, но по тону немного темнее.

Хивинский фазан (*Ph. s. chrysomelas*). Распространен в низовьях Амударьи. По окраске сходен с таджикским подвидом, но хорошо отличается от него тем, что черный или черно-зеленый цвет с нижней стороны тела развит слабее, поэтому медно-красная окраска на груди преобладает над черной, тогда как у таджикского фазана этот цвет лишь слегка проглядывает среди черного и имеет, скорее, не медно-красный, а темно-золотой оттенок. Верхняя сторона тела значительно темнее, чем у таджикского, не желтовато-оранжевая, а бронзово-красная. Зеленый цвет на спине развит слабо. Самки по окраске оперения схожи с самками других подвидов.

Зеравшанский фазан (*Ph. s. zerafschanicus*). Обитает в долинах рек Зеравшан и Кашкадарья. Основная популяция находится на территории Самаркандской обл., где в 1975 г. организован Зеравшанский заказник.

Окраска спины у этого фазана так же изменчива, как у амударьинского. Черные каемки на вершине перьев передней части спины отсутствуют или слабо заметны. Белый «ошейник» широкий, у некоторых особей до 0,5 см. Пурпурные или багряно-красные полосы около 11 мм шириной, горло пурпурно-красное, поясница кирпично-рыжая. В остальном по окраске оперения этот подвид сходен с амударьинским подвидом.

Сырдарьинский фазан (*Ph. s. turkestanicus*). Самец сходен по окраске с семиреченским подвидом, но имеет менее развитый белый «ошейник», обычно прерванный спереди.

Населяет пойменные заросли Сырдарьи от дельты до Фергонской долины, а также острова Аральского моря. Сейчас во многих частях ареала истреблен.

Семиреченский фазан (*Ph. s. mongolicus*). Самец по окраске схож с предыдущим подвидом. Голова, зоб и брюхо темно-фиолетовые, на боках красновато-кирпичная окраска с черными пятнами, вокруг шеи широкое белое кольцо. Перья зоба и середины груди без черных вершинных каемок. Спина, плечи и широкая кайма на передней части брюха с преобладающим зеленым металлическим оттенком.

Самка песчано-желтого цвета с треугольными пятнами на оперении всего тела, кроме зоба, груди и живота; кольца на шее нет. Распространен спорадически в юго-восточной части Казахстана, к востоку от Киргизского хр., по горным долинам заходит глубоко в горы Тянь-Шаня, обитает в долине Нарына, вокруг Иссык-Куля и по долинам впадающих к нему рек, а также в горах Заилийского Алатау.

Маньчжурский фазан (*Ph. s. pallasi*). Основные отличия от закавказского подвида – матово-серый, голубоватый или зеленоватый цвет поясницы и верхних кроющих перьев хвоста, без примеси медно-красного, желтого или рыжего цветов. Белый «ошейник» хорошо выражен.



Маньчжурский фазан



Фазан Коклас

Населяет бассейны рек Уссури и Амура. Расчистка тайги и зарастание лесосек кустарником способствуют расселению маньчжурского фазана, но, несмотря на это, численность его в последние годы резко сократилась в основном из-за браконьерства и интенсификации сельского хозяйства.

Охотничий фазан

Охотничий фазан – гибридная форма, полученная в результате скрещивания различных подвидов обыкновенного фазана. В основном при гибридизации на европейском континенте участвовали закавказский и китайский (*Ph. s. torquatus*) подвиды.

В процессе селекционно-племенной работы были получены несколько разновидностей охотничьего фазана, обладающих иной окраской и рисунком оперения, чем исходные формы. В Крыму разводят охотничьих фазанов двух разновидностей – пеструю и темной окраски. Самцы темной разновидности имеют бархатно-черное оперение с зеленоватым или фиолетовым оттенком, а самки темно- или светло-коричневое. Путем селекции и отбора темная разновидность была улучшена: увеличилась яйценоскость, выводимость и жизнеспособность молодняка; самцы крупнее и лучше поддаются откорму, поэтому их лучше разводить на мясо. Птиц темной разновидности можно выращивать в домашних условиях. В природе тоже иногда встречаются фазаны с темно или желтоватой окраской оперения. Кроме того, есть и другие разновидности: белая, очень ценящаяся птицеводами-любителями, а также коричневатая-белая, пятнистая и др.

В Северной Ирландии разработана программа направленного размножения чистопородной линии белых охотничьих фазанов. У этой породы отсутствуют темные пеньки на тушке, что очень важно при массовом сбыте товарной продукции.

При разведении белых фазанов применяют искусственное осеменение, что позволяет более интенсивно использовать производителей с белым оперением. За сезон (с мая по сентябрь) в среднем в одном из хозяйств в расчете на одну самку было получено 60 яиц и выращено 34 головы молодняка. У некоторых птиц период яйцекладки продолжается до 3 месяцев и число яиц от одной самки достигает 180 или даже 200 при оплодотворенности их до 70 %. В возрасте 8-12 недель масса самок белых фазанов составляла в среднем 650, а самцов 890 г. Однако белые фазаны менее устойчивы, чем пестрые, к болезням и низкой температуре.

Обыкновенный фазан – южная птица. Северная граница его естественного ареала в общих чертах совпадает с полосой малоснежных равнин, предгорий и континентальных сухих плато с малым количеством зимних осадков и глубиной снежного покрова не выше 10–20 см. Селятся эти птицы в таких местах, где есть поблизости вода и густая растительность, дающая им убежище и пищу. Излюбленные места обитания – опушки лесов, просеки, овраги, поросшие кустарником, луга с высокотравьем, тугайные и тростниковые заросли по рекам и озерам.

В штате Южная Дакота (США) ученые исследовали места обитания обыкновенного фазана, который там успешно акклиматизировался. В этих местах было выявлено 9 типов растительного покрова, из них 85 % представлено посевами кукурузы, люцерны, ржи, ячменя и других сельскохозяйственных культур (самки предпочитали посевы люцерны, защитные лесополосы посещали только утром, а посевы кукурузы и пастбища днем). Посевы ржи, овса, кукурузы и защитные лесополосы взрослые птицы использовали периодически для ночлега и гнездования. Для выводков фазанов в возрасте менее 6 недель покров из низкорослых зерновых и кормовых трав необходим как место для убежища и

добычи корма. В целом использовали различных видов травяного покрова зависит не от фенологических процессов, а от возраста птиц. Посевы кукурузы и сои бедны животной пищей, поэтому птенцы остро ощущают недостаток насекомых и воды.

Чем гуще заросли, тем для фазана лучше. Местами он проникает в сухую степь, но лишь в такие ее места, где есть кустарник. На Дальнем Востоке обыкновенный фазан заселяет дубовые леса с богатым кустарниковым подлеском, местами по зарослям кустарников речных долин заходит далеко в горы.

Фазан не боится близости человека, охотно селится по окраинам тростниковых зарослей, примыкающих к хлопковым и рисовым полям, на бахчах или посевах кукурузы.

Здесь птицы часто бывают более многочисленны, чем в естественных местообитаниях. Однако поселясь в сельскохозяйственных ландшафтах, фазан бывает очень осторожен, пуглив и, увидев опасность, старается спастись бегством; при беге голову и шею наклоняет вперед, а хвост приподнимает. Бегая лучше других куриных, он неохотно взлетает и, пролетев небольшое расстояние, опять садится и быстро бежит среди густой травы и зарослей кустарника.

Большую часть жизни обыкновенный фазан проводит на земле, на нижние ветви деревьев взлетает очень редко. На земле он разыскивает пищу, которая чрезвычайно разнообразна и состоит в основном из семян и зеленых частей растений. Из животных ловит кобылок, цикадок, различных жуков, муравьев, червей, улиток и т. д. При случае птицы могут поймать и проглотить мышь или небольшую ящерицу.

Состав кормов обыкновенного фазана зависит от мест его обитания, времени года и доступности корма. Например, на Сырдарье он населяет тугаи, заросли солянок, пойменные луга и тростниковые заросли, поэтому основным кормом для него в этих местах служат плоды джиды (лоха узколистного), семена солянок, куриного проса, вьюна, повилики, спаржи и ягоды дерезы, а из животных – преимущественно саранчовые и жуки.

В Приморском крае после зимних миграций фазаны появляются в местах гнездования и держатся на малоснежных участках в древесно-кустарниковых или кустарниково-травянистых зарослях, а также в разреженных широколиственных лесах с густым подлеском, на окраинах полей. Питаются в основном семенами пшеницы, ячменя, бобами сои и других культурных растений, оставшихся после прошлогодней уборки урожая, кроме того, поедают семена сорных растений, желуди дуба, плоды шиповника, сережки березы, почки деревьев и кустарников.

С наступлением вегетации в пище фазанов начинают встречаться зеленые листья, нежные ростки трав, иногда Личинки насекомых.

В июне зеленые листья осота и плоды (орешки) вяза составляют более половины всего объема съеденной фазаном пищи.

В июле и первой половине августа взрослые фазаны поедают насекомых и других беспозвоночных, птенцы же питаются ими с первых дней жизни. Иногда содержание саранчовых (кобылок) достигает 80–90 % общего объема пищи.

Разнообразие кормов обыкновенного фазана в зависимости от его местообитания показано в табл. 1.

Таблица 1

Район исследования	Число исследованных птиц	Число видов растений	Число видов животных
Дельта Волги	176	44	24
Долина Сырдарьи	270	27	23
Прибалхашье	107	34	8
Заилыйский Алатау	99	22	4
Долина Зеравшана	29	8	8
Нижнее Приднепровье	175	119	59

Фазан уничтожает вредителей сельского хозяйства и лесных культур во все сезоны года, но особенно интенсивно летом, когда животные корма более доступны. Это определяет большую роль фазанов в борьбе с насекомыми-вредителями. Растительных кормов в пище обыкновенного фазана больше, чем животных.

Показатели доступности растительных кормов для фазана в зависимости от их обилия в разные сезоны года приведены в табл. 2. Поедаемые обыкновенным фазаном корма можно подразделить на 4 группы: семена, плоды и ягоды при хорошем урожае и доступности всегда служат основной пищей; животные корма (членистоногие, моллюски, иногда детеныши мышей) – основная пища в первые дни жизни; зеленые корма (листья, стебли, цветы) поедаются фазанами в зависимости от их доступности в течение всего года; подземные части растений (луковицы, клубни, корневища) – второстепенные корма, которые чаще птицы поедают в период бескормицы.

Таблица 2

Группы кормов	Зима	Весна	Лето	Осень
Зелень и цветы	18	14	6	17
Ягоды	7	-	11	15
Семена	40	4	21	44
Клубни, корни	6	2	-	5
Побеги растений	2	-	-	1
Низшие растения	2	-	-	1

В конце февраля, чаще в марте, а в некоторых местностях и в апреле зимние стаи фазанов распадаются – и птицы рассеиваются по гнездовым участкам. Каждый самец облюбовывает себе определенную территорию, на которой постоянно держится и токует. Во время тока он ходит по земле, приподняв кверху длинный хвост, вытянув шею и издавая резкие крики. Токовые крики всегда двух- или трехсложные. Особенно часто они звучат на восходе и вечером. Интервалы между криками длятся 6-10 мин. В это время между самцами происходят стычки, в результате которых один из соперников покидает

гнездовой участок. Во время тока самец непрерывно бродит в пределах избранного участка по более или менее определенному маршруту, длина которого в отдельных случаях достигает 400–500 м и прерывается остановками на 30–40 минут для кормежки.

Вначале самцы токуют в одиночестве. Самки в это время держатся в стороне небольшими группами, по 3–4 птицы, но затем присоединяются к самцам, и образуются пары. Во время приближения самки самец приходит в возбуждение: издает довольно глухой звук – негромкое «гуканье», начинает рыхлить клювом землю, делает клевки, подбирая какое-нибудь семечко и вновь его бросает перед собой, как бы приглашая покормиться и самку. Перед спариванием у самца резко набухают и сильно краснеют голые участки кожи на голове, а пучки перьев возле ушей расходятся в стороны.

Для обыкновенного фазана свойственен в основном полигамный характер взаимоотношения полов, хотя не всегда. При равном соотношении полов в популяции количество самцов с гаремом из 3–4 самок всего на 25,2 % превышает количество самцов с одной самкой.

Если самцов больше, птицы ведут моногамный образ жизни, при этом холостые самцы часто преследуют друг друга, затевают драки, которые иногда приводят к гибели одного из соперников. Дерутся фазаны на манер домашних петухов, победитель преследует побежденного до границ своего гнездового участка, после чего возвращается на старое место. Холостыми чаще оказываются самцы-первогодки, так как у них менее пышное оперение и они не так активны. Самки обычно выбирают самцов постарше. В природе в гаремах самцов обыкновенного фазана обычно никогда не бывает более 5 самок.

Через несколько дней после первого спаривания самка ищет себе подходящее место для устройства гнезда на том же участке, где держалась с самцом. При выборе места эти птицы не слишком разборчивы.

Гнездо – это небольшое углубление в почве, выстланное веточками, стебельками или растительной трухой, часто и примесью собственных перьев. Очень часто оно располагается возле куста недалеко от оживленных дорог, а также возле пучков старой пожелтевшей травы, где самка благодаря покровительственной окраске оперения остается во время насиживания незаметной. Наибольшая плотность гнезд отмечена в густой траве (1,08 на 1 га). Наиболее благоприятны для гнездования участки не выкашиваемых или поздно скашиваемых трав, например красного клевера. Птицы предпочитают травы высотой 20–30 см, которые служат не только для укрытия, но и для сбора корма. Размеры гнезда: диаметр лотка около 20 см, глубина 5–7 см.

Фазан довольно плодовит: в полной кладке обычно от 7 до 18, в среднем 10–14 яиц. Окрашены они в слабый оливково-бурый цвет с зеленоватым, слегка блестящим оттенком, без рисунка.

Размеры яиц примерно 45x36 мм, а средняя масса от 30–35 г. Откладывание яиц зависит от географического расположения местности, обычно приходится на период с апреля по май. Сроки яйцекладки сильно колеблются и за счет повторных кладок после гибели первой.



Птенец обыкновенного фазана

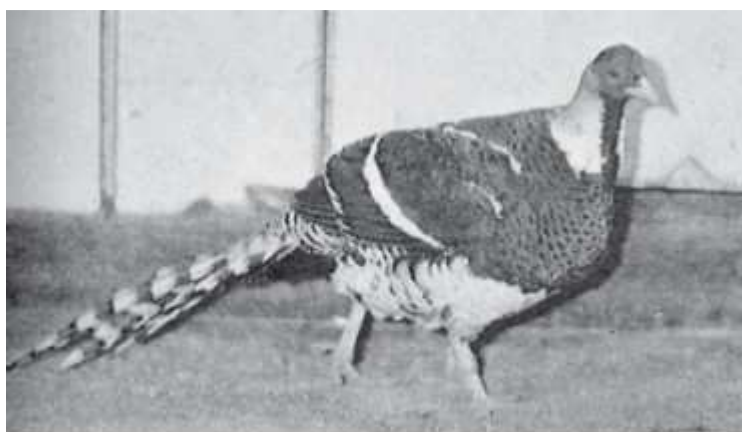

Фазан Эллиота

Самка сидит на гнезде усердно, оставляет его только на время кормежки или в случае опасности. Насиживание продолжается 21–23 дня, а при неблагоприятных условиях до 27 дней. Из-за того что самка редко сходит с гнезда, особенно перед вылуплением птенцов, она сильно худеет, теряя около 40 % своей массы. Птенцы вылупляются из яиц дружно, хорошо развитыми, покрытыми густым эмбриональным пухом. В выводке в среднем 9-10 птенцов. Фазанят водит только самка, самец присоединяется к выводку лишь осенью. В это время можно видеть несколько семей фазанов вместе. В сентябре-октябре молодые почти достигают размеров взрослых, после чего выводки распадаются.

На основе изучения роста и развития птенцов фазанов в естественных условиях отмечено 8 периодов их развития.

Первый длится 1–3 дня после вылупления птенцов и характеризуется их адаптацией к новым условиям существования. В это время отмечаются падение массы тела, максимальная относительная соразмерность головы с клювом и отсутствие половых различий в размерах.

Второй – с 3-го по 10-й день жизни. Отличается переходом к самостоятельному склеиванию пищи и высокой интенсивностью роста и массы птенцов. Половой диморфизм в размерах появляется уже в этом возрасте, но он еще мало заметен; тело птенцов в этом возрасте почти все покрыто эмбриональным пухом.

Третий длится с 11-го по 30-й день. В этот период у птенцов отрастают маховые и рулевые перья, они начинают подниматься на крыло, проявляется в сильной степени половой диморфизм в размерах, происходит снижение относительных среднесуточных привесов. Ювенильные маховые завершают рост, эмбриональный пух заменяется первичным перьевым покровом.

Четвертый продолжается с 31-х по 60-е сутки жизни птенцов. Отмечается начало смены первичных маховых на вторичные, а также замена промежуточного оперения первичным. К концу этого периода заканчивается рост ювенильных рулевых перьев, резко снижаются относительные среднесуточные привесы.

Пятый длится с 61-го по 90-й день жизни молодняка и характеризуется сменой первичных рулевых перьев на вторичные. Повышаются среднесуточные привесы массы, происходит активная замена первичных и промежуточных контурных перьев на вторичные.

Шестой охватывает период с 90-го по 165-й день жизни молодых птиц и характеризуется резким замедлением роста организма, приобретением вторичного перьевого покрова и пропорций, характерных для взрослых фазанов.

Седьмой продолжается с 165-го по 220-й день жизни птиц. В этот период они достигают полного развития и роста, полностью формируется вторичный перьевой наряд, идет половое созревание, молодые самцы приобретают яркий наряд.

Восьмой начинается с 221-го дня жизни. В этот период фазаны достигают половой зрелости и в возраст 250–300 дней могут приступать к размножению.

Вскоре после того, как окончится период токования самки сядут на яйца, у самцов начинается линька. Самки линяют позже, когда распадаются выводки. Линька начинается со смены оперения головы и шеи, почти одновременно линяют маховые, а чуть позднее – перья хвоста. Смен мелкого и крупного пера происходит одновременно. Линька взрослых птиц тянется более 3 месяцев и заканчивается в октябре и даже ноябре.

С наступлением поздней осени фазаны постепенно объединяются в стайки, отдельные по полу; в стайках самок более 10 птиц не бывает.

К зиме птицы сильно жиреют, но с наступлением холодов жировые отложения постепенно исчезают: по-видимому, за короткий зимний день не успевают собрать необходимое количество корма.

У фазанов много врагов. На взрослых птиц нападают лисицы, шакалы, бродячие собаки и другие хищники, яйца и птенцов поедают, кроме того, вараны, гюрзы, полозы, вороны и сороки, а в суровую зиму много птиц гибнет от бескормицы. В связи с этим численность обыкновенного фазана постоянно меняется, а в последние десятилетия повсеместно наблюдается тенденция к ее уменьшению. Влияют на снижение численности также интенсификация сельского хозяйства и браконьерство.

Содержание и уход за фазановыми.

Помещения для содержания птиц

В неволе фазановых обычно содержат в вольерах или больших садках. Каждое из этих помещений имеет свои преимущества и недостатки. При содержании в вольере фазановые лучше себя чувствуют, меньше болеют и интенсивнее размножаются.

Вольера. Это большое помещение, состоящее из деревянного каркаса, обтянутого с трех сторон металлической сеткой. С задней стороны к ней пристраивают дощатый сарай. Сверху вольеру покрывают крышей для защиты птиц от жары и дождя (иногда верх делают сетчатым).

Типы и размеры вольер разные, зависят от цели содержания птиц, их вида и количества особей. Примерные нормы посадки фазановых на 1 м² помещения следующие: для фазанов от 0,9 до 1,1 особи, куропаток – 5, павлинов – 0,2, бентамок – 5 особей. Для каждой семьи предназначается отдельная секция или целая вольера. Молодняк и взрослых тоже содержат отдельно.

Вольера должна быть устроена на сухом месте, где грунтовые воды залегают глубоко, желательно, чтобы грунт был песчаным. Если на участке глинистый грунт, то лопатой удаляют его верхний слой на глубину 30–40 см, посыпают поверхность старой известью (слой 2 см, или 2 кг/м²) и сверху – чистым речным песком или мелким гравием.

Вольеру ставят в стороне от других построек, ее фронтальная сторона должна быть обращена на юг или восток. В этом случае солнце дольше будет освещать помещение, и это окажет положительное действие на содержащихся в нем птиц. Каркас вольеры обтягивают оцинкованной или покрытой специальным лаком сеткой с ячейей 1,5x1,5 мм. Сетка с размером ячеей более 1,5x1,5мм не подходит, так как в вольеру будут проникать воробьи, грызуны и поедать корма; они могут занести и болезнь. Верх вольеры лучше покрыть не металлической, а капроновой или хлопчатобумажной сеткой, так как фазаны при испуге резко поднимаются вверх и часто получают травмы. Вольеру для павлинов можно полностью обтянуть металлической сеткой. Однако следует учитывать, что на ней намерзает и скапливается в больших количествах снег, с капроновой же сетки его легче стряхнуть. Капроновые и веревочные сетки имеют недостаток – они недолговечны, поэтому их приходится чаще заменять.

Верхняя сетка поддерживается на столбах или металлических трубах, которые ставят вертикально. Делать сверху обрешетку деревянными или металлическими уголками нельзя: при этом фазаны тоже травмируются. Нужно следить, чтобы острые концы проволоки и гвоздей были загнуты, а не торчали внутрь вольеры.

Вольеру ставят на крепком фундаменте, который должен предохранять от проникновения внутрь грызунов и мелких хищных зверьков. Для этого роют под каркас вольеры канаву глубиной 0,5–0,7 м, укладывают в нее бревна и заливают жидким цементом, смешанным с песком. На этом основании устанавливают вертикально опоры и сооружают каркас.

При входе в вольеру необходимо сделать тамбур из досок, чтобы предотвратить вылет птиц, когда туда заходит человек. Изнутри вольеру белят известью, а снаружи покрывают масляной краской. Сетку нельзя красить красками, содержащими свинец.

Для теплолюбивых декоративных видов следует строить вольеру, совмещенную с утепленным сараем. Сарай по высоте должен равняться вольере или быть немного выше, иметь электроосвещение, вентиляцию, отопительный прибор, окна. Между потолком и крышей, а также внутри, между дощатыми стенами, следует проложить теплоизоляционный слой. В солнечную погоду теплолюбивые виды птиц можно и зимой выпускать на открытый воздух с утра до вечера. При этом вход в сарай из вольеры должен быть открыт весь день, чтобы они сами выбирали, где им находиться, в сарае или на открытом воздухе. Внутри утепленный сарай оборудуют так же, как вольеру.

Перепелов лучше содержать в клетке, так как они очень подвижны и способны проникать наружу даже через небольшие щели и отверстия. Кроме того, эти мелкие птицы плохо смотрятся в больших вольерах. Иногда в клетках держат кекликов и обыкновенных фазанов. Примерная норма посадки перепелов – 9-12 особей на 1 м². Жердочек и гнезд в клетке не делают. Самки несут яйца прямо на пол, и их нужно сразу же убирать, чтобы не раздавили птицы. Кормушки и поилки крепят снаружи клетки.

Клетка-садок. Ее несложно изготовить из металлической сетки, которую закрепляют на каркасе из стального алюминиевого или дюралевого уголка. Под вмонтированный сетчатый пол ставят поддон. Сетчатые полы крепят с наклоном к лицевой стороне в 10–15° – этим облегчается скатывание яиц в сборный желоб.

Клетку-садок для перепелов устанавливают в теплом помещении, которое должно быть светлым и с хорошей вентиляцией. Размещают клетки вдоль стен на высоте 1 м от пола, что позволяет содержать перепелов при оптимальной температуре и на таком расстоянии друг от друга, чтобы доступ к ним был свободен для человека, обслуживающего птиц. Можно поставить клетку на кухне или в другом месте квартиры, где светло и где птицы будут постоянно под наблюдением. Домашних перепелов содержат также в клеточных батареях.

Оборудование помещений. Прежде чем заселять вольеру или клетку, их нужно соответственно оборудовать кормушками, поилками, насестами, электрообогревателями и другим инвентарем.

Кормушки. В помещении должно быть достаточно кормушек, так как их недостаток приводит к излишней гибели птиц из-за давки во время кормления и драк из-за корма. Чтобы избежать лишних потерь, особенно при выращивании молодняка, кормовой фронт должен быть достаточным и составлять не менее 20 см на особь в возрасте свыше 2 месяцев и 10 см для птенцов меньшего возраста. Лишние кормушки не нужны, так как они загромождают проходы и, кроме того, часть кормов в них остается и закисает.

Кормовой инвентарь должен быть удобным для обслуживания, исключать потерю птицей кормов, не загрязняться пометом и не подвергаться воздействию влаги. Кормушку следует делать такой высоты, чтобы птица легко доставала корм клювом, а не влезала в нее ногами. Изготавливают кормушки из сухих досок без сучков, толщиной 5-10 мм. Все острые грани необходимо закруглить. Торцевые стенки должны быть выше боковых, чтобы на них можно было укрепить вертушку, которая не позволяла бы садиться птице в кормушку и загрязнять корм; к бортам прибивают изнутри деревянную планку шириной 2 см. Лучше кормушки устанавливать на подставках такой высоты, чтобы можно было загрузить их кормом не наклоняясь. Кормом их заполняют на 2/3 емкости.

Более половины всех расходов на содержание фазанов составляет стоимость кормов. Поэтому следует придавать особое значение в этом деле рациональной конструкции

кормового инвентаря, правильному заполнению емкостей кормушки, что не позволяет птице излишне рассыпать корм. В несовершенных кормушках потери его могут достигать 15–30 %. Использование кормушек на подставках позволяет увеличить полезную площадь вольеры (секции).

Для кормления взрослых фазанов используют кормушки различных конструкций, фазанят обычно кормят из лотковых кормушек, которые изготавливают из пластмассы, листового железа или фанеры, а бортики – из реек 3х2 см. Однако такая кормушка размером 30х70 см предназначена для кормления 40 птенцов до двадцатидневного возраста. По достижении этого возраста им дают корм в желобковых кормушках.



Палаванский фазан

Для скармливания фазанам зеленых кормов (люцерны, листьев моркови, тысячелистника, лука, крапивы и др.) мелко нарезанном виде можно использовать эмалированные ванночки, мелкие тарелки и другую посуду.

Поилки. Для поения птиц можно использовать такую же посуду, которая применяется в сельскохозяйственном птицеводстве. Она может быть изготовлена из стекла, пластмассы, глины и других материалов.

Для птенцов младшего возраста лучше устанавливать вакуумные поилки, для молодняка старшего возраста и взрослой птицы – чашечные, желобковые, проточный. Примерный фронт поения для фазанов следующий: в возрасте до 30 дней – 7 см на особь, от 31 до 70 дней – 10 и свыше 71 дня – 20 см. При наличии проточной воды можно использовать для

поения взрослой птицы небольшие корыта, вода в которых после их наполнения бежит через край. Птицы охотно пьют свежую воду.

Насесты. Для ночного отдыха павлинам и некоторым видам фазанов необходимы насесты, которые изготавливают из мягких пород дерева (осины, тополя и др.) такого диаметра, чтобы птица при сидении обхватила его полностью лапами. Насесты нужно закреплять неподвижно и располагать их под навесом в отдаленном углу вольеры. Насестов в вольере должно быть столько, чтобы одновременно могли расположиться все птицы.

Навесы. Они предохраняют корма от намокания и служат для укрытия птиц в непогоду. Располагают их в середине вольеры или вплотную возле задней стенки, если верх вольеры сетчатый.

Гнезда для кур-наседок. Для вывода и выращивания птенцов фазанов под бентамками устанавливают гнездовые устройства, сплетенные из тонких веток ивы, камыша или тростника в виде корзины. Еще лучше для этих целей делать гнездовые садки. Последние имеют вид деревянного ящика, передняя стенка которого изготовлена в видедвигающейся в пазах решетки, а также выдвигающейся сплошной деревянной стенки. Размеры садка: пол 40х40 см, задняя стенка высотой 40 см, спереди высота садка 50 см. Передняя, наиболее высокая стенка (решетка) служит для свободного выхода птенцов из садка, в то время как наседка не может из него выйти. Сплошную переднюю стенку закрывают в непогоду и ночью, когда птенцов загоняют в садок, чтобы они обогрелись курицей.

Для обогрева помещения, в котором содержатся теплолюбивые птицы, зимой применяют обычные бытовые электрообогреватели или брудеры. Отапливать помещения при помощи печей с использованием дров, угля или газа не рекомендуется.

Разведение индеек

В настоящее время придается большое значение расширению производства мяса сельскохозяйственных животных и птицы в домашних условиях. Если же поголовье крупного рогатого скота, свиней, уток, кур, гусей в приусадебном секторе стало хотя и медленно, но увеличиваться, хотя еще редко в домашнем хозяйстве увидишь индеек. Причиной этому, по всей вероятности, является плохая осведомленность населения о пользе индеек и условиях их разведения.

Издавна индейки ценились в странах Европы и Америке. В России в конце XIX и начале XX в. появились специальные школы птицеводства, находящиеся под покровительством членов царской семьи. В этих школах обучали всех желающих заниматься птицеводством, и в частности индейководством, рассказывали о достижениях птицеводов-любителей как отечественных, так и зарубежных. Знания распространялись через книги и брошюры по практике разведения птицы.



Мы приводим вам несколько практических советов из этой литературы. К сожалению, нам не приходилось применять эти советы на практике, и мы предлагаем вам использовать их по своему усмотрению.

2 суток их ничем не кормят, а с 3-го дня дают мелко изрубленное крутое яйцо, хорошо перемешанное с тертой булкой. Чтобы масса хорошо перемешалась, мякиш сухой булки протирают через решето. Если корм насыпать на что-нибудь твердое, у индюшат возникает сотрясение мозга, поэтому пол в помещении должен быть устлан мягкой подстилкой, например мякиной. Корм первое время раздают на газете или холсте и только через 6 дней его насыпают в кормушки. Индюшат, которые плохо клюют с пола, кормят с руки. Некоторые птицеводы в первый раз вместо яйца дают булку, слегка смоченную вином.

С 5-го дня добавляют в корм творог и рубленую крапиву, которую сначала мнут какой-нибудь тряпкой или мешком, затем рубят и раздают в свежем виде.

Ко всякому корму хорошо примешивать мелко искрошенный лук, который индюшата очень любят. Чем разнообразнее корм, тем лучше они будут расти и развиваться.

С 8-дневного возраста яйца можно заменить какой-либо кашей, но лук, крапиву и творог исключать из рациона не следует. Некоторые сдобривают кашу небольшим количеством конопляного семени, дачу которого постепенно увеличивают, так как считают, что это зерно придает силу и крепость индюшатам.

Если несмотря на хороший уход, индюшата на вид слабоваты, вялы и появляется опасность, что они плохо перенесут рост кораллов на голове, можно с 6-недельного возраста давать им по пол чайной ложки (на 10 индюшат) порошок следующего состава (г): корицы – 15, имбиря – 50, генцианы – 5, аниса – 5, углекислого железа – 25.

Этот порошок размешивают в легком красном вине и каждому индюшонку с 6-недельного возраста вливают в рот 1 чайную ложку этой смеси. Этот порошок можно добавить в корм и следить за тем, чтобы индюшата съели всю порцию корма, так как порошок очень горький. Необходимо продолжать кормить их луком и крапивой и после 2-месячного возраста, когда рост кораллов заканчивается.

Английские индейководы в конце XIX в. – в первую неделю жизни давали индюшатам вареные яйца, к которым примешивали измельченные листья одуванчика или крапивы. Считалось, что листья одуванчика действуют на желудок укрепляюще. После 8 дней к яйцам и травам прибавляли овсяную или ячменную муку и крошки черствой булки. К началу третьей недели прекращали давать яйца. После 3-недельного возраста в корм добавляли вареный картофель и понемногу дробленое зерно, творог.

Кроме укрепляющих трав к корму примешивали и специально изготовленные порошки. Так, для профилактики и лечения простуды в холодную и сырую погоду давали порошок следующего состава: корень имбиря и английского перца – 2 унции каждого, кайенского перца или обыкновенной паприки – 1 унция, анисового семени – 1/2 унции, серноокислого железа (жел. купороса) – 1 унция.

Индейководы Франции в первые дни жизни индюшат давали им мелко искрошенную смесь из размоченной выжатой черствой булки, крутых яиц и цельных луковиц, всего в равных частях.

Через 10 дней норму яиц уменьшали, прибавляли муку с крапивой, отруби, высебки. В 6-недельном возрасте начинали давать пшеницу, ячмень, кукурузу, гречиху, лук. В первые 2–3 дня жизни для повышения активности пищеварения вливали в рот индюшатам 2 раза в день теплое красное вино и давали крошки булки, смоченные вином.

Ганноверские индейководы (Германия) через 24 часа после вывода давали индюшатам мелко нарезанные вареные яйца, примешивая к ним полынь. Так их кормили первые 3 дня, затем в рацион вводили творог, лук, кашу из проса, картофеля, гречихи и муки. Через 14 дней примешивали мелко изрубленную крапиву, шнитлук.

Заводчик Метш из Дрездена в первую неделю кормил индюшат мучными червями, муравьиными яйцами, салатом из зелени одуванчика и крапивы, творогом. Во вторую неделю добавлял гречневую кашу, картофель и крошки черствого хлеба.

Птицевод прусской Силезии Эттель в первые дни давал индюшатам вареные яйца с хлебными крошками и немного толченого конопляного семени, затем примешивал овсяную или ячменную муку с небольшим количеством зелени. До 3 недель кормил их смесью, состоящей на 1/3 из вареных яиц, крапивы, полыни, шнитлука и на 2/3 из творога. С 4-й недели жизни он начинал давать ячневую кашу, постепенно увеличивая ее количество и уменьшая норму творога. С 3 месяцев прибавлял немного жира, соли, мяса, конопляного семени и кукурузы.

Катарина Прато из Австрии кормила индюшат через 24 ч после вывода вареными яйцами, крошками булки, намоченными в вине. На 7-й день один раз в день давала немного муравьиных яиц или червей, или мелко нарубленного мяса (кроличье, лягушачье), творог, распаренную пшеницу, просо и семена кориандра. Из непросеянной гречневой муки делала месиво, после того как оно несколько забродит, смешивала его с рублеными листьями лука, чеснока, полыни или давала 3 раза в день гороховую кашу с крапивой или салатом. В посуду, из которой индейки пили воду, клала кусок железа и отдельно выпаивала им кислое молоко.

Мы привели эти данные из опыта любителей-индейководов прошлого не только для любознательных, но и надеемся, что кое-что окажется весьма полезным и в современной практике.

Чем полезна индейка?

К сожалению, неизвестно, когда наши предки одомашнили индеек, но вот что говорится в легендах.

Одна из них повествует о том, как много лет назад на Американском континенте индейцы охотились за крупной красивой птицей лишь из-за ее роскошных перьев. Однажды из-за тяжелой болезни мужчины одного из племен не могли охотиться на зверей, поэтому наловили индеек, так как они любопытны и доверчивы, и зажарили их на костре. Вскоре дела пошли на поправку, охотники окрепли; нежное и вкусное мясо так понравилось им, что они решили приручить индеек, и это удалось им довольно быстро.

Новое блюдо пришлось по вкусу и другим племенам, и началось быстрое распространение домашних индеек на Американском континенте. Могучий вождь ацтеков Монтесума, слышавший большим гурманом, угостил этим деликатесом испанских завоевателей, которым

индюшиное мясо пришлось по вкусу, и они завезли этих птиц на родину, в Испанию. Затем индейки распространились в страны Европы и Азии.

В настоящее время лидером по разведению индеек являются США – свыше 40 % мирового производства мяса индеек приходится на их долю. На европейские страны приходится 30 % производства индюшатины, основное место среди них занимают Италия, Франция, Великобритания. За последние годы в мире наметилась тенденция к увеличению производства мяса индеек. За последние десять лет численность индеек в мире возросла на 70 %, в то время как кур – только на 27, уток – на 21,4 %.

Чем же вызван такой рост производства и потребления мяса индеек в развитых странах?

Дело в том, что в профилактике ряда заболеваний людей, вызванных нарушением обмена веществ, важную роль играет рациональное питание, которое зависит от возраста, физиологического состояния организма» содержания питательных веществ и энергии в суточном рационе человека. В рационе человека наиболее ценными следует считать продукты с невысоким содержанием жира и холестерина, но богатые полноценным белком, витаминами и микроэлементами, чему полностью соответствует мясо индеек (табл. 1).

Данные этой таблицы подтверждают, что мясо индеек отличается от мяса других сельскохозяйственных животных и птиц более высоким содержанием белка, низким содержанием жира, энергии, холестерина. Пожалуй, только бройлеры могут в какой-то степени конкурировать с питательной ценностью мяса индеек. Это значит, что мясо индеек является диетическим, т. е. необходимым продуктом для детей и пожилых, а также страдающих некоторыми заболеваниями, при которых исключаются продукты с высоким содержанием жира и холестерина.

Таблица 1. Содержание протеина, энергии, жира и холестерина в мясе некоторых сельскохозяйственных животных и птицы

Животные	Энергия в 100 г, ккал	Протеин, %	Жир, %	Холестерин, мг в 100 г
Цыплята-бройлеры	119	21	3	70
Индейки	119	22	3	65
Утки	132	18	6	77
Свиньи	245	18	19	60
Крупный рогатый скот	208	20	14	70

Прежде чем перейти к рекомендациям, как разводить индеек, сделаем небольшой экскурс в биологию этой удивительной птицы.

Биологические особенности

Домашняя индейка происходит от дикой, которая и сейчас обитает в лесах Северной Америки и Мексики. Североамериканскую индейку считают родоначальницей домашней, а ее – потомком мексиканской.

Самая замечательная особенность индеек (что сразу бросается в глаза) – их большая масса. Даже гордый гусь вынужден уступить им в этом пальму первенства, что видно из приведенных ниже данных.

Птицы	Индейки	Гуси	Утки	Куры	Цесарки	Голуби
Живая масса взрослых птиц, кг	12-27	8-18	3-5	2,5-3,5	1,5-2,5	0,5-0,8

Основной рост индеек заканчивается в 7-8-месячном возрасте, но забивать их можно уже с 3–4 мес. Как растет, например, индейка белой северокавказской породы, начиная со дня вылупления, видно из табл. 2.

Таблица 2. Живая масса индеек белой северокавказской породы, кг

Индейки	Возраст, месяцев								
	1	2	3	4	5	6	7	8	взрослые
Самцы	0,6	1,7	3,5	5,5	7,2	9,0	11,5	12,5	12-14
Самки	0,5	1,5	3,0	4,2	5,2	6,2	6,5	7,0	7,0-7,5

Анализируя эту таблицу, легко заметить, что самцы тяжелее самок, и, наверное, можно сделать уже первый вывод, что они более выгодны для откорма, нежели самки. Но увы! Мудрая природа установила определенное равновесие в появлении на свет мужских и женских особей, а именно 1:1, т. е. вылупляется примерно половина самцов и половина самок. Тем не менее самочки развиваются быстрее самцов.

Сама стать этих птиц внушает уважение: сильные мускулистые ноги, унаследованные от далеких предков, которые в поисках корма в день могли проходить до десяти километров; небольшая голова с сильным клювом, способным легко разрушить кукурузный початок, и мощная широкая грудь. Индейки не утратили способность к полету: в возрасте 90-150 дней они способны взлетать на предметы, расположенные на высоте 2–2,5 м, что нужно учитывать при устройстве летних выгонов для них.

Красивое оперение самцов, гордо красующихся во дворе, внушительный и грозный вид распушившего хвост индюка не вяжется с его миролюбивым нравом. Индейка очень быстро привыкает к человеку, особенно к тем, кто постоянно ухаживает за ними. Они чрезвычайно любопытны: любая блестящая вещь вызывает у них интерес и стремление «попробовать» ее клювом. Поэтому не рекомендуем при уходе за индейками надевать украшения или часы.

У индеек-самок чрезвычайно развит инстинкт материнства. Они терпеливо сидят на яйцах положенный срок (28–28,5 суток), а иногда и дольше, чем пользуются некоторые индейководы-любители, которые умудряются дважды получить индюшат от наседки. В некоторых случаях из-за сильного истощения индюшки погибают. Индейка заботливо ухаживает за выведенным молодняком, обогревает его и учит клевать корм. В естественных условиях самка несет яйца в зимне-весенний период, откладывая за 2,5–3 месяца 45–50 яиц. Индюшата очень чувствительны в раннем возрасте к сырости и переохлаждению, но взрослые индейки довольно выносливы, не боятся морозов.

Существует множество пород индеек. Поскольку людей интересует вопрос, какую породу выбрать для разведения, остановимся более подробно на их характеристике.

Породы

Белая широкогрудая. Эта порода завезена в нашу страну из Великобритании и Голландии. Отличительная особенность индеек этой породы – широкая выпуклая грудь, высокая скорость роста и отличные мясные качества. Самки в 3-месячном возрасте весят 3,5–4,5 кг и уже вполне пригодны для убоя, самцы в 5-месячном возрасте достигают 8–12 кг. Индейки этой породы очень требовательны к условиям содержания и кормления, подвержены различным заболеваниям.

Белая северокавказская порода. Создана на основе белой широкогрудой и бронзовой северокавказской пород селекционерами Григорьевым Н. Н. и Пугачевой А. И. В результате большой, кропотливой работы авторы сумели соединить в белой северокавказской породе прекрасные мясные качества белой широкогрудой индейки с выносливостью и неприхотливостью местной. В 4-месячном возрасте самцы весят 5,0–5,5 кг, самки – 3,8–4,0 кг.



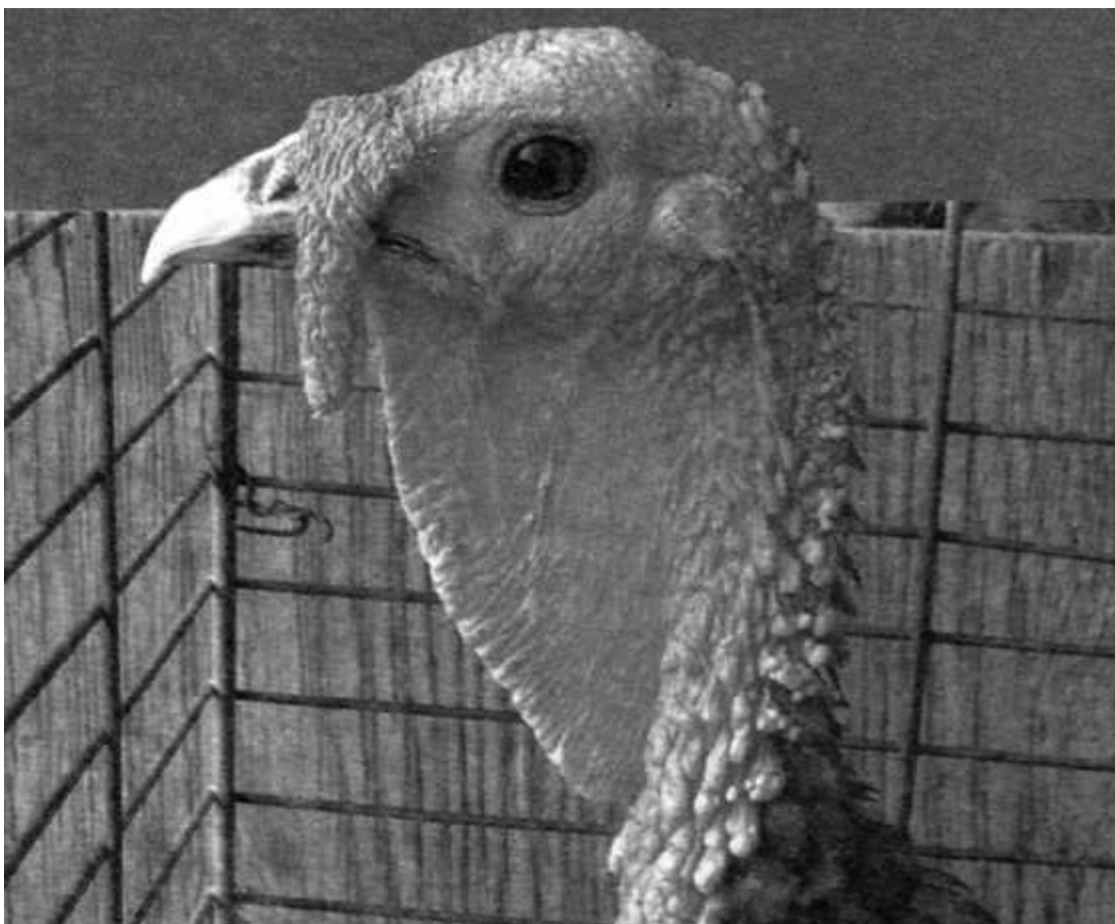

Северокавказские бронзовые индейки. Имеют удлиненное туловище, небольшую глубокую грудь и бронзовое оперение. Очень подвижны, длинноногие и хорошо приспособлены к поиску корма. Средняя живая масса взрослых самцов 13–14 кг, самок – 6,5–7 кг.

Белые московские индейки. Выведены в результате скрещивания белствиллских и голландских индеек в совхозе «Березки» Московской области. Имеют сравнительно невысокую живую массу, компактны. В 6-месячном возрасте самцы весят 6,5-7кг, самки в 5 месяцев – 4,0–4,1 кг.

Тихорецкие черные индейки. Выведены в Краснодарском крае. Имеют черное оперение, небольшую массу тела, но отличаются высокой выводимостью яиц и неприхотливостью.

Узбекские палевые индейки. По живой массе и мясным качествам сходны с бронзовыми северокавказскими, имеют палево-красное оперение.

С чего начать?

Если вы приобрели яйца индеек и решили получить из них индюшат, то это можно сделать двумя способами: подложить их под курицу-наседку, которая уже начала сидеть в гнезде, или заложить в домашний инкубатор. Занимаясь разведением кур, вы, конечно, знаете, как нужно ухаживать за наседкой. Тем не менее имеются некоторые особенности в насиживании индюшиных яиц.

Во-первых, продолжительность насиживания индюшиных яиц 27–29 суток, во-вторых, подкладывают под курицу не более 8-10 яиц, так: как они крупнее куриных.

Выведение индюшат в домашнем инкубаторе вполне осуществимо, тем более что можно получить гораздо больше молодняка, чем под наседкой. После того как вы заложили яйца под наседку или в домашний инкубатор или же собираетесь приобрести суточных индюшат, нужно провести соответствующую подготовку к их приему. Для этого необходимо усвоить главное, как содержать индеек.

Содержание

В первую очередь надо позаботиться о помещении. Не будем подробно описывать размеры помещения, так как они зависят от количества индеек. Обычно в фермерских и приусадебных хозяйствах птицу содержат на полу, поэтому размер помещения выбирают из расчета 4–5 индюшат на – 1 м² до 120-дневного возраста, в более старшем возрасте – 2 головы на 1 м². Из какого материала должен быть птичник – это зависит от ваших возможностей. Приведем лишь основные требования к помещению для индеек. Они должны быть достаточно светлыми и сухими, недоступными для хищных зверей. Площадь окон составляет обычно 1/10 площади пола. Стены, пол, потолок обязательно должны быть гладкими, чтобы их можно было очищать и дезинфицировать. Вентиляция осуществляется в теплый период года через окна, в холодный – через специальные вытяжные отверстия с крышками в потолке или в верхней части стены. Хорошими вентиляционными устройствами для птичников служат особые проемы в стене наподобие оконных рам, открываемых и закрываемых по мере надобности. В проемы вставляют специальные рамки, затянутые редкой тканью, ставнями и металлической сеткой. Рамка с тканью должна плотно входить в проем (тканью может служить мешковина). Чтобы в птичник не проник хищник или не залетела в проем индейка, снаружи проем затягивают редкой сеткой. Двери делают одностворчатые, шириной 0,85 м и высотой 1,8 м, открывающиеся внутрь. Чтобы они не задевали подставку между дверью и полом, оставляют промежуток в 10–12 см.

Рядом с птичником устраивают солярий – выгульную площадку, чтобы предоставить возможность индейкам пользоваться свежим воздухом, естественным облучением и дополнительным моционом. Размер солярия составляет 50 % площади пола помещения. Пол делают бетонным, деревянным или земляным (утрамбованным, чтобы периодически чистить его). Солярий огораживают сеткой высотой не менее 2,2 м, с фасадной стороны делают двери на высоте 25 см от пола. По верху солярия натягивают сетку-проволоку на расстоянии 8 см одну от другой. Это делают для того, чтобы индейки не перелетали через сетку.

Первые 15–20 дней индюшат лучше держать в клетках, а затем их переводят на пол, на подстилку. Этот способ содержания удобен тем, что в первые дни жизни индюшатам легче обеспечить необходимую температуру и надлежащий уход за ними, а главное – значительно уменьшить контакт их с пометом. Клетки для содержания молодняка сельскохозяйственной птицы можно приобрести в хозяйственных магазинах или изготовить самим. Особое значение имеет сетка пола: толщина прутка должна быть 2–3 мм, размер ячейки 24x24 или 16x16 мм.

Клетку проще изготовить одноярусной, так как в ней лучше поддерживать необходимый температурный режим. Ширину и длину берут с таким расчетом, чтобы клетку можно было легко вынести из помещения, промыть и продезинфицировать ее. На 0,4 м² клетки размещают 10–12 суточных индюшат. Высота клетки не превышает 40–45 см. Стойки и

раму такой клетки можно сделать из деревянных брусков. Под клеткой расстилают пленку или насыпают опилки, чтобы помет не падал на пол. Источниками обогрева могут быть как специальные брудера, которые продают в хозяйственных магазинах, так и каминные с закрытой спиралью. Можно сделать и печное отопление с боровом. Кроме того, можно изготовить специальную грелку-элеvezу. Для изготовления ее надо сколотить на стойках ящик с откидной крышкой без дна. С внутренней стороны ящик обивают фанерой или картоном. Одна сторона имеет снизу свободный проход высотой 20 см, завешенный занавеской. В ящик ставят сосуд с горячей водой (желательно глиняный горшок), вмещающий 7–8 л. Сосуд накрывают крышкой (можно сковородкой), на которую кладут подушку, набитую каким-нибудь утепляющим материалом: опилками, торфом, паклей и т. д., после чего плотно закрывают крышку ящика. Под низ сосуда кладут бумагу в несколько слоев или кусок войлока (для сохранения тепла). Вокруг сосуда настилают сухую стружку, которую 2 раза в день перетряхивают, а при необходимости заменяют чистой. Такая элевеза сохраняет тепло для суточного молодняка в течение 6–8 ч. Следовательно, в течение первых суток воду нужно менять 3–4 раза, затем реже, в зависимости от показаний термометра, который помещают в элеvezу для контроля. Примерно с 20–25-го дня сосуд можно убрать. Такая элевеза рассчитана на 15 индюшат: для выращивания больших партий размер ее по длине можно увеличить соответственно численности индюшат. При содержании маленьких индюшат в клетках первые 3–4 дня пол застилают бумагой, за исключением места под поилкой. Это делают для того, чтобы ноги не застревали в ячейках клетки.

После того как уберете бумагу, нужно еще некоторое время следить за индюшатами и вовремя освобождать застрявших в ячейках сетки пола.

Запомните и постарайтесь обязательно соблюдать следующие правила. Птица должна иметь постоянно доступ к корму и воде. Нехватка кормушек и поилок вызывает давку во время раздачи корма, и слабые, отставшие в росте индюшата в первую очередь страдают от этого.

В промышленном птицеводстве есть такое понятие, как фронт поения и кормления. Это означает длину кормушки или поилки, которая должна, приходится на одну птицу в различном возрасте.

Таблица 3. Фронт поения и кормления индеек, на 1 гол/см

Фронт	Возраст индеек, дней				
	1-20	21-60	61-120	121-180	старше 180
Поения	1,5	2,0	4	4	4
Кормления	4-8	10-12	12-14	14-16	16-20

В раннем возрасте индюшат очень важно соблюдать температурный режим.

Температура в зоне нахождения индюшат должна быть следующей.

Возраст индюшат, дней	0-7	8-14	15-21	22-28	29-35	36	Взрослые
Температура в зоне нахождения индеек, °С	35-31	31-27	27-24	24-22	21-19	18	16-12

Следует учесть, что эти данные могут быть изменены с учетом состояния индюшат. Если они скучиваются, пищат громко – значит, температуру в помещении нужно несколько повысить; если распускают крылья и часто дышат, разинув клюв, – понизить. Измерять температуру нужно только в зоне нахождения птицы.

Через две недели индюшата становятся очень подвижными, бегают по клетке и пробуют летать. Это можно объяснить интенсивным ростом костей и мышц. Дальнейшее содержание в клетке нецелесообразно, так как появляются намины на груди, пальцы ног уродливо искривляются, некоторые «сажаются на ноги», поэтому индюшат высаживают на пол, на подстилку. При содержании на полу нужно строго придерживаться норм плотности посадки на 1 м² пола. Существуют следующие нормы плотности посадки индеек.

Возраст индюшат, дней	0-42	43-84	85-112	113-140	141-210	Взрослые
Плотность посадки, голов на 1 м ² пола	9-10	4-5	3	2,5	2	1,5

Соблюдение этих норм имеет большое значение для нормального роста и развития Индюшат. Чрезмерная плотность приводит к тому, что появляется много слабых, отставших в росте индюшат, наблюдаются расклевы – тяжелые травмы кожи и тканей от ударов и щипков клювом.

Другим важным фактором, также влияющим на рост ваших питомцев является свет, а конкретно – его длительность и интенсивность.

Какой должна быть длительность освещения? Она должна регулироваться возрастом индюшат, для чего разработаны нормативы продолжительности освещения или световые режимы, которые приведены ниже.

Возраст, дней	0-4	5-14	15-120	121-210
Продолжительность освещения, ч	23	18	14	7

Немаловажное значение имеет и интенсивность освещения. Сильный, яркий свет раздражает индюшат, стимулирует расклевы, а очень слабый также отрицательно влияет на их поведение, особенно в первые дни жизни, когда идет привыкание к корму.

Интенсивность освещения регулируют следующим образом. В первые 3–4 дня для выращивания индюшат необходимо более яркое освещение, чтобы они привыкли находить корм и воду. Освещенность лучше регулировать, подбирая электрические лампочки различной мощности. В зависимости от возраста индюшат на 1 м² пола должно приходиться ватт мощности:

Возраст индюшат, дней	0-4	5-14	15-120	121-210
Освещенность, Вт/м ²	10-12	7-8	5-6	4-5

Еще один секрет хорошего ухода за индюшатами: сухая и чистая подстилка. Наиболее подходящей подстилкой является древесная стружка, но если ее нет, можно применять измельченную солому, опилки, шелуху гречихи, подсолнечника, проса. Перед тем как настелить подстилку, пол посыпают тонким слоем извести-пушонки из расчета 0,3 кг/м² пола. Какой толщины должна быть подстилка? Это зависит от сезона года и возраста индюшат. Для младшего возраста и в зимнее время она должна быть 10–15 см, в теплый период года и для старших индюшат (более 2-месячного возраста) – 5–8 см.

Подстилка должна быть сухой и рыхлой. В помещении, где содержатся индейки, воздух не должен быть спертым, с запахом аммиака. Необходимо позаботиться о вентиляции через форточки, фрамуги или специальные шахты.



В теплый период года индюшат выпускают во двор, на лужайку или специальный выгул. Чистый воздух и солнечная инсоляция укрепляют здоровье индюшат, а следовательно, улучшают их аппетит и способствуют хорошему откорму. При этом следует иметь в виду, что наиболее благоприятны для выгула утренние и вечерние часы, пасмурные дни. Нельзя держать индюшат на палящем солнце в полдень, так как возможен тепловой перегрев, солнечный удар.

А теперь обратимся к вопросу, как кормить индеек.
Как кормить индеек?

Для успешного разведения индеек их необходимо правильно кормить. Прошли сутки после вылупления и индюшонок требовательно пищит, пытается что-то склевать. Первым делом нужно позаботиться о воде, так как молодняк зачастую нуждается именно в ней. Перед посадкой индюшат в помещение там уже должны стоять поилки. В первые сутки для улучшения пищеварения целесообразно в воду добавить сахар (1 столовая ложка на 1 л воды). Последующие 2–3 суток дают воду, предварительно прокипяченную, а в дальнейшем до 2-недельного возраста – сырую с добавлением марганцовки до слабо-розового окрашивания. Дело в том, что индюшата в первые дни подвержены заболеваниям кишечника. Иногда на 3-4-е сутки дают воду с растворенным антибиотиком (левомицетином) из расчета 20–25 мг на 10 индюшат. Температура воды должна быть такой же, как и в помещении. Ни в коем случае не давайте холодную или горячую воду.

Что же касается корма для индюшат, то тут надо сделать небольшое физиологическое обоснование, это поможет в дальнейшем правильно организовать их кормление.

Дело в том, что как в кормах, так и в теле птиц содержатся одни и те же питательные вещества (углеводы, белки, жиры, минеральные вещества, витамины) и вода. Каждое вещество имеет особое значение для организма птицы, но действие их проявляется при совместном употреблении: недостаток в рационе одного из них приводит к неполному использованию других. Поэтому нужно, чтобы питательные вещества были в рационе птицы в должном количестве и правильном соотношении.

Углеводов в теле птиц мало, но это основные поставщики энергии в организме для движения и поддержания температуры тела. При недостатке углеводов плохо используется белок для роста мышечной ткани, и индюшата отстают в развитии. Избыток углеводов превращается в жир, который откладывается под кожей и на кишечнике, что также неблагоприятно сказывается на птице. Белок является основным компонентом мышц, т. е. мяса. В мясе индеек его содержится свыше 20 %. Особенно необходим он в нужном количестве в первые недели, когда идет интенсивный рост мышечной ткани.

При недостатке белка индюшата отстают в росте, слабеют и заболевают. Жир в организме птицы служит для тех же целей, что и углеводы, поэтому наличие его в небольших количествах в рационе также необходимо. Минеральные вещества находятся в основном в костях. При их недостатке в рационе кости плохо растут, а следовательно, задерживается и отложение мышечной ткани.

Из многих минеральных веществ наибольшее значение для птицы имеют кальций, фосфор, натрий, марганец и др. Для нормальной жизнедеятельности необходимы и витамины: отсутствие их отрицательно влияет на рост и развитие индеек.

Во-первых, обратите внимание на внешний вид птицы. Гладкое и невзьерошенное оперение, подвижность, отменный аппетит характеризуют ее нормальное физиологическое состояние.

Во-вторых, необходимо взвесить 5–6 голов средних по виду индюшат и сравнить полученные данные с табличными. Они не должны сильно различаться, если разница существенна, значит в рационе не хватает белка и энергии. Тогда нужно пересмотреть его и на 20–30 % увеличить удельный вес кормов, богатых белком и энергией (кукуруза, подсолнечный и соевый шрот, творог, рыбная мука). В табл. 4 приводится ряд рецептов кормосмесей, которые обеспечат необходимую продуктивность индеек.

Таблица 4. Рецепты кормосмесей для индеек, %

Корм	Индюшата в возрасте, дней					
	5-30	31-90	91-120	121-210	взрослые индейки	
					самцы	самки
Пшеница	16	40	33	25	19	19
Кукуруза	25	18	25	25	45	45
Ячмень	-	-	-	10	-	-
Овес	-	-	-	10	2,8	-
Просо	-	-	-	5	-	-
Тростра люцерны	1	4	4	8	9	9
Рыбная мука	9	9	9	9	6	6
Соевый шрот	25	-	10	-	-	-
Подсолнечниковый шрот	10	19	10	-	13	13

Творог	10	3	5	-	-	-
Масло растительное	2	2	2	-	-	-
Ракушка (мел, скорлупа яиц)	2	3	2	3	3	6
Соль поваренная	-	-	-	-	0,2	-
Морковь	-	2	-	3	2	2
Картофель вареный	-	-	-	2	-	-

В-третьих, обращают внимание на вид и консистенцию помета. При нормальном кормлении он плотной или тестообразной консистенции, зеленовато-белый или зеленовато-желтый. Помет разжиженный черного цвета или пенистый желтого цвета свидетельствует о недоброкачественности корма или каком-то заболевании желудочно-кишечного тракта.

Не скармливайте слежавшиеся, заплесневелые корма – вы погубите птицу!

Немаловажное значение имеет и оборудование для кормления и поения индеек.

Кормушки для молодняка индеек можно изготовить самим. Для индюшат первой недели выращивания изготавливают небольшие кормушки из деревянных планок шириной 4–5 см, со второй по четвертую неделю можно применять кормушки, боковые стенки которых сделаны из досок шириной 6 см, с 5 недели – шириной 12–13 см. После 9-12 недель пользуются кормушками с боковыми стенками шириной 20 см.

Можно изготовить и переносные кормушки в виде корыт с V-образным дном и вертушкой из бруса, идущего вдоль кормушки сверху и предохраняющего от залезания птицы в кормушку.

Для индюшат раннего возраста в первые две недели можно применять автоматические поилки, которые имеются в продаже.

В дальнейшем в качестве поилки можно применять ведра, которые необходимо укрепить, чтобы птица не сбивала их, или ставить на специальные подставки. Автоматические поилки можно изготовить из оцинкованного железа, швы при этом нужно пропаять.

В резервуаре поилки у края делают отверстие размером 1 см, через которое вода поступает в тазик по мере того, как индейки ее выпивают. Отверстие это располагают на 1 см ниже края таза. Диаметр верхнего края таза на 8 см больше диаметра резервуара

для воды. Пользоваться такой поилкой можно следующим образом: воду наливают в резервуар до отверстия, затем резервуар накрывают подставкой и быстро переворачивают так, чтобы тазик оказался внизу, а резервуар над ним. Вода самотеком выливается в тазик до уровня отверстия и останавливается. Такая поилка рассчитана на 45–50 индюшат.

Получение инкубационных яиц

Некоторые любители-индейководы занимаются не только откормом на мясо, но и держат птицу на племя. На племенные цели отбирают молодняк в возрасте 4–5 месяцев, причем оставляют только самых крепких и здоровых самцов и самок. На 6–8 самок оставляют одного самца. Индейки начинают нестись с 7-8-месячного возраста при длительности освещения не менее 14 ч. Самцам в начале племенного сезона подрезают когти, иначе они будут травмировать самок при спаривании.

Чтобы индейки не неслись на полу, за месяц до яйцекладки в помещении, где они содержатся, нужно установить гнезда – деревянные ящики шириной 40 см, глубиной 50 и высотой 60 см. В гнезда насыпают свежие стружки, по мере загрязнения их меняют. Одно гнездо рассчитано на 4–5 голов.

Яйца в гнезде оставлять не следует, чтобы они не загрязнялись. Следует помнить, что для выведения цыплят непригодны яйца с длительным сроком хранения (более 7-10 дней).

Для инкубации отбирают яйца средней величины, массой 80–90 г, правильной формы. Не годятся мелкие и очень крупные, чрезмерно вытянутые или совсем круглые.

Насиживание яиц наседкой

Не исключено, что у вас появится возможность получить индюшат с наседкой. Здесь нужно иметь в виду следующие обстоятельства. Перед насиживанием индейки подолгу остаются в гнезде после снесения яйца, а затем прекращают нестись и практически не сходят с гнезда. Как только вы заметите это, нужно поместить птицу в настоящее гнездо для насиживания. Для чего изготавливают деревянный ящик размером 80х80х50 см, и который насыпают сухую стружку. Затем кладут 14–15 яиц отобранных, как указано выше, и помещают индейку с гнездом в отдельное помещение, чтобы ее не тревожили другие птицы.



Для успешного вывода молодняка большое значение имеет помещение, где размещается наседка. Температура в помещении должна быть не ниже 15 и не выше 22 °С. Окна затемняют, так как свет раздражает наседку, помещение вентилируют.

Во время насиживания вволю должен быть корм, а также гравий и древесный уголь. Наседок, не сходящих с гнезда, снимают принудительно для кормления хотя бы раз в сутки, иначе они могут погибнуть.

В течение срока насиживания или инкубирования осуществляется биологический контроль. На 7-й или 8-й день яйца просматривают в темной комнате, для чего включают настольную лампу, одной рукой берут яйцо снизу за узкий конец и, приближают его к лампе, другой рукой, плотно сдвинув пальцы, прикрывают яйцо как бы крышечкой сверху, тогда оно хорошо просматривается. Зародыш похож на паука с большими глазами – это кровеносные сосуды, идущие в разных, направлениях, придают ему такое сходство. Если зародыш развивается правильно, то во время миража, при малейшем сотрясении яйца, через скорлупу видно, как он колеблется. Если зародыша нет, то яйцо совершенно прозрачно, так называемое, «жировое» или неоплодотворенное. Такие яйца изымают. Могут быть также яйца, хотя и не совсем прозрачные, но с неправильным зародышем: в них видно только красное пятно или кровяные жилки, причем содержимое яйца свободно болтается. Такие яйца называют «болтунами» и их тоже убирают из гнезда.

На 18-20-й день инкубации делают второй просмотр. В это время яйцо должно быть темнее, верхняя часть его в тупом конце, около так называемой воздушной камеры, имеет красный оттенок и, если внимательно посмотреть, можно различить движение головки индюшонка, приподнимающего пленку в воздушной камере яйца. Плохое яйцо темнеет не все, оно местами прозрачно, и содержимое свободно болтается в нем. Такие яйца следует вынимать, так как они протухают и могут принести вред зародышам в других яйцах.

В последние два дня, т. е. на 26-27-е сутки, можно уже услышать писк птенцов – начался проклев. В это время индеек не надо беспокоить, так как от волнения и страха за своих птенцов даже и хорошая наседка, защищаясь, может неловким движением задавить их. Вполне понятен порыв помочь выбраться индюшатам из скорлупы, но ни в коем случае не делайте этого. Дело в том, что при этом очень легко задеть пленку, надрыв которой вызовет кровоизлияние и гибель птенцов. Только в исключительных случаях, когда скорлупа очень толстая и проклюнувший ее индюшонок остается в том же положении больше суток, можно осторожно увеличить отверстие.

Как только индюшата обсохнут, их перекладывают на мягкую тряпку в ящик или корзинку и переносят вместе с наседкой в теплое помещение, где температура на полу должна быть не менее 25 °С. Пол помещения устилают подстилкой из стружки слоем около 15 см.

Болезни, их профилактика и лечение

Ущерб, наносимый болезнями птиц, зачастую бывает очень большим, и тогда, по выражению американских фермеров, «не индейка содержит хозяина, а хозяин индейку», т. е. затрат больше, чем прибыли. Как и в медицине, здесь тот же принцип: «Лучше предупредить заболевание, чем лечить его». Поэтому секрет успешной борьбы с заболеваниями индеек заключается в проведении постоянных санитарных мероприятий, которые способствуют укреплению здоровья птицы.

Особое значение придается подготовке помещения, где будет содержаться птица. Для этого выносят из помещения все оборудование (гнезда, кормушки и т. д.), которое моют и дезинфицируют. Обметают потолок, стены, окна, снимают паутину, затем тщательно выгребают и выметаю подстилку. Если имеется возможность, моют потолок, стены и пол водой, затем дают просохнуть помещению 3–4 дня. Проводят дезинфекцию и побелку птичника раствором свежегашеной извести или известковым молоком. Для приготовления

этого раствора на 1 ведро берут 2,8 кг негашеной извести, гасят ее равным количеством воды, а затем подливают воду и, помешивая, доводят раствор в ведре доверху, при этом получается 20 % раствор.

Известковое молоко используют свежим, так как оно поглощает углекислоту из воздуха и теряет свои обеззараживающие свойства. Чтобы побелка лучше держалась, в раствор можно прибавить клей из расчета 100 г на 18 л раствора.

Побелку стен и потолка проводят 2–3 раза. Для усиления действия извести можно раствор готовить из такой смеси: 0,4 л неочищенной карболки, 1 – керосина и 5 л раствора гашеной извести. Побелка осуществляется кистью или из опрыскивателя. Окна моют снаружи и внутри. После просушки птичника устанавливают очищенное и продезинфицированное оборудование и стелят стружку.

Кроме извести можно использовать дезинфектанты, приведенные ниже.

Зольный щелок – дешевое, наиболее доступное средство: 20 кг просеянной древесной золы смешивают с 10 л воды и, помешивая, кипятят в течение 2 ч. Полученный раствор процеживают и сливают в отдельную посуду. Для мойки кормушек, поилок, пола, стен этот раствор разводят в соотношении 1:3 горячей водой. Для приготовления щелока берут свежую золу, хранившуюся не более 1 месяца в закупоренной таре, в сухом и прохладном помещении.

Хлорная известь – сухой белый порошок с запахом хлора. Хранить его нужно в закрытой таре, в сухом и темном месте. Для слабого раствора берут 400 г извести на 10 л воды, а для более крепкого – 600 г на 10 л при наличии не менее 25 % активного хлора в ней. Такой раствор применяется для дезинфекции помещений, для дезинфекции металлических предметов его не используют.

Формалин – бесцветная, с резким запахом жидкость. 300–500 г её смешивают с 10 л воды и применяют сразу после приготовления раствора. Раздражающее действие формалина затрудняет его применение, поэтому его чаще используют для окуривания закрытых помещений.

Креолин – маслообразная жидкость темно-бурого цвета. Обычно применяют 3–5 % смесь креолина и воды (300–500 г на 10 л горячей воды).

Перед входом в помещение, где будут содержаться индейки, должен быть сооружен дезинфекционный коврик для обтирания обуви. Такой коврик представляет собой железный или плотный деревянный лоток шириной 40 см, длиной 60 и высотой 6–8 см, куда укладывают сложенную мешковину, облитую дезинфицирующим раствором (5 % раствором креолина). В летнее время коврик быстро высыхает, и его периодически увлажняют. Для этого поблизости держат бутылки с раствором. В зимнее время коврик устанавливают внутри помещения, у входа, а чтобы раствор быстро не замерзал, в него добавляют 10 % соли (1 кг на ведро).

Ни в коем случае не держите индеек в одном помещении с другой птицей!

Как мы уже отмечали ранее, особое внимание нужно уделять качеству подстилки при содержании индеек – она должна быть рыхлой и сухой. Ежедневно ее рыхлят и удаляют слежавшуюся и мокрую (около поилок и кормушек).

Кормушки и поилки лучше устанавливать на сетчатых платформах.

Птицу ежедневно осматривают, и, если обнаруживаются явно больные, их немедленно отсаживают и держат отдельно.

Как уже говорилось ранее, о состоянии индеек судят прежде всего по их виду. Здоровая птица подвижна, имеет хороший аппетит, глаза выпуклые, блестящие, оперение гладкое, голова приподнята. Больные индейки вялые, малоподвижные, забиваются в углы помещения, перо взъерошено, глаза ввалившиеся, походка неуверенная, шаткая, крылья опущены.

Чтобы определить болезнь и начать необходимые профилактические и лечебные мероприятия, нужно иметь немного представления о наиболее распространенных заболеваниях у индеек. В любом случае при заболевании нужно обратиться к ветеринарному работнику, обслуживающему населенный пункт.

Принято делить все болезни на заразные и незаразные. Заразные болезни вызываются мельчайшими живыми существами, невидимыми простым глазом, – микробами и паразитами – глистами, клещами, насекомыми.

Болезнь Ньюкасла – вирусное контаминозное заболевание, очень опасное, так как вызывает большую смертность птицы, особенно молодняка. Чаще болезнь протекает остро – 1–4 дня, реже – до 7-10 дней и дольше. Носит массовый характер, признаки ее – паралич конечностей. Одним из ранних клинических признаков является понос – испражнения жидкие, дурно пахнущие, зеленоватого, сероватого или желтоватого цвета. Зоб растянут газами и жидкими кремовыми массами со зловонным запахом. Смертность может быть от 30 до 100 %.

Никакого лечения против этого заболевания не проводится. Единственное средство, которое может обезопасить ваших индеек от этого страшного заболевания, – своевременная прививка (вакцинация), которая обязательно проводится в определенном возрасте птице.

Перед тем как завести индеек, проконсультируйтесь об этом у ветработника, и, если местность неблагополучна по этому заболеванию, нужно обязательно сделать вакцинацию птице.

Респираторный микоплазмоз (инфекционный синусит индеек) характеризуется вздутием под глазами, имеющими округлую форму. В начальной стадии заболевания индюшата «позевывают», хрипят, кашляют. Смертность невелика, но птица сильно отстает в росте, откорм затягивается. При появлении первых признаков этого заболевания немедленно обратитесь к ветработнику, который должен дать соответствующие рекомендации. Провоцирующими факторами являются неблагоприятные условия содержания – сырая подстилка, сквозняки, плохая вентиляция, духота в помещении.

Пуллороз – заболевает молодняк в возрасте до 14 дней. У заболевших снижается или полностью исчезает аппетит, но воду пьют охотно: уединяются от стада, становятся вялыми, стараются быть поближе к источнику тепла; закрывают глаза, опускают крылья, часто пищат. С самого начала проявляется расстройство пищеварения. Испражнения вначале кашицеобразные, вязкие, затем становятся жидкими, иногда с желтым оттенком. Из-за нарастающей слабости индюшата садятся на ноги, опрокидываются и погибают в

судорогах. Заболевание носит массовый характер, смертность высокая. При появлении этих признаков нужно также обратиться к ветработнику.

Аспергиллотоксикоз возникает при поедании кормов, зараженных грибом аспергиллус, или источником инфекции является подстилка. Болезнь может быть острой и хронической. Наиболее восприимчив молодняк, но могут болеть и взрослые. При остром течении отравленная птица чаще сидит и спит, часто дышит, смертность наступает внезапно, при судорогах. При хроническом течении периодически появляется понос, птица худеет, отстает в росте, неожиданно гибнет. При подозрении на это заболевание нужно немедленно заменить корма и подстилку, ввести в рацион молочнокислые продукты.

Гистомоноз – инфекционная болезнь индеек, характеризующаяся воспалением слепых кишок и очаговыми поражениями печени. Болезнь встречается чаще, если перед посадкой индюшат плохо обеззаражено помещение, в котором ранее содержались куры или утки. Характерный признак этого заболевания – понос. Каловые массы пенистые, неприятного запаха, светло-оранжевого или зеленоватого цвета. В дальнейшем они становятся коричневыми. С развитием болезни индюшата все больше слабеют, становятся апатичными, худеют, оперение грязное, взъерошенное. Лечение проводят сразу, в качестве химиотерапевтических препаратов применяют фуразолидон, добавляя его в суточную дачу корма в количестве 0,04 % в течение 8-10 дней (при необходимости курс лечения повторяют через 10–15 дней); осарсол (в дозе 15 мг на 1 кг массы индюшат в течение 4–6 дней).

Учитывая, что в передаче гистомоноза играют роль гетеракисы (внутрикишечные паразиты), нужно провести дегельминтизацию птиц, для чего используют фенотиазин в дозе 50-100 мг на голову в течение трех дней и пиперазин-сульфат в дозе 500 мг на 1 кг массы индюшат в течение двух дней.

Много вреда причиняют паразиты-пухопероеды, клещи, клопы. Некоторые из них (например, пухопероеды) паразитируют на коже птиц всю жизнь, другие же (клещи, клопы) нападают на птицу только для «питания» (остальное время живут в щелях). Пухопероеды питаются пухом и пером, а клещи и клопы – кровью. Пораженная паразитами птица часто перебирает перья, беспокоится, ночью плохо спит. Клещи и клопы, высасывая много крови, вызывают клещевую анемию и служат переносчиками некоторых заразных болезней. От клещей сильно страдает молодняк индеек, может наступить даже массовая гибель их в раннем возрасте.

В целях профилактики заражения клещами необходимо тщательно очищать помещения перед размещением индюшат: стены, пол и потолок должны быть без щелей, чтобы туда не заползали паразиты. Самый доступный метод предупреждения появления паразитов у птицы – это применение зольно-песочных ванн, которые представляют собой деревянный ящик с сухой смесью песка и золы; периодически смесь подсыпают. При обнаружении паразитов на птице можно применить севин – белый порошок. Его насыпают в небольшой марлевый мешочек (из 2–3 слоев) и слегка припудривают шею, спину, крылья, хвост и ноги птицы. Помещение можно обработать 1,5 % водным раствором хлорофоса из расчета 150 мл/м². Этот раствор не следует наносить на поверхность, побеленную известью, иначе эффект действия хлорофоса пропадает.

Можно также использовать 1 % водную эмульсию карбофоса из расчета 100–150 мл/м² или 2% водную суспензию севина из расчета 60 мл/м². Во время обработки препараты не

должны попадать в кормушки и поилки; птицу на это время из помещения выгоняют на улицу.

Болезни, не передающиеся от больной птицы здоровой, называются незаразными. Они вызываются самыми разнообразными причинами, и в первую очередь погрешностями в кормлении и нарушениями условий содержания птицы. Смертность от незаразных болезней может быть очень высокой, если своевременно не предпринять необходимые меры. К незаразным болезням относятся авитаминозы, вызываемые отсутствием некоторых витаминов в рационе индеек. Особенно страдает от авитаминозов растущий молодняк. При недостатке витамина А молодняк отстает в росте, шерсть взъерошена, роговица глаз мутнеет, наблюдается слезотечение.

При недостатке витамина D размягчаются кости, искривляется грудная кость, наблюдается отставание в росте. Для предупреждения этого заболевания необходимо строго соблюдать рацион, давать специальные препараты витаминов, пользоваться солнечной инсоляцией.

При недостатке витаминов группы В нарушается координация движения, появляется паралич конечностей, индюшата зачастую лежат с вытянутыми ногами. В данном случае также показано применение синтетических препаратов витаминов, а также дача дрожжеванного корма. Дрожжеванный корм готовят из небольшого количества (1–2 кг) отрубей и пекарских дрожжей. Дрожжи из расчета 0,3–0,5 кг на одну голову разводят в теплой прокипяченной воде, перемешивают с отрубями (в виде болтушки), ставят в теплое место на 2 дня. Подошедшую смесь с запахом кислого хлеба вносят в корм утром пропорциональными дозами.

Другими незаразными болезнями являются различные пороки индеек, травмы, деформации тела.

Индеек очень часто заглатывают блестящие предметы (гвозди, шурупы, пуговицы и т. д.), что является причиной серьезных травм зоба, пищевода и может привести к гибели птицы.

Обращайте внимание на наличие гравия, так как отсутствие его усиливает этот порок.

Ранее уже отмечалась такая вредная привычка, как расклев, или каннибализм. Предрасполагающими факторами его могут быть нарушение норм плотности посадки, слишком яркое освещение, духота в помещении, отсутствие белковых кормов в рационе. При обнаружении признаков расклева травмированных птиц на время удаляют из стада, обрабатывают рану йодной настойкой. При незначительном расклеве птицу можно оставить в стаде, но рану следует обработать йодом и замазать густой мазью белого цвета, чтобы не привлекать внимания других индеек.

Отвисший зоб – это заболевание называется еще закупоркой зоба, водяным зобом. Причиной отвисшего зоба может быть чрезмерное потребление воды в жаркое время, когда птица находится долго на открытом, не защищенном от солнца месте, очень грубые корма и дача его в больших количествах.



Убой и потрошение

Перед убоем птицу некоторое время не кормят, чтобы освободить зоб и желудочно-кишечный тракт от пищи. Если этого не сделать, то остатки пищи и кала начнут разлагаться в тушке. Поэтому проводят так называемое предубойное голодание, которое длится 18–24 ч. Воду для питья дают вволю.

Убой проводят так, чтобы обеспечить полное обескровливание тушки, что способствует лучшему и более длительному хранению битой птицы. У плохо обескровленной птицы кожа с красноватым оттенком; кроме того, кровь является хорошей питательной средой для бактерий.

Лучший способ убоя – через рот. При таком способе убоя тушка имеет более чистый и аккуратный вид, не пачкается кровью и лучше хранится. У птицы по обеим сторонам шеи расположены крупные вены, называемые яремными, которые соединяются под углом с мостовой веной. Чтобы полностью удалить кровь, перерезают место соединения яремных вен с мостовой с левой стороны шеи. Разрез обычно проводят через клюв остроконечными ножницами или специальным ножом.

Для облегчения ощипки делают укол в голову через нёбную щель: индеек подвешивают за ноги при помощи веревочных или проволочных петель, кровь собирают в отдельную тару. Убивают птицу в отдельном и чистом помещении; ни в коем случае нельзя делать этого в помещении, где содержатся индейки.

После убоя сразу начинают ощипку. Ощипку индеек можно проводить или сухим способом, или с помощью горячей воды (52–54 °С), опуская тушку в нее на полминуты.

После ощипки выдавливают остатки кала из клоачного отверстия, очищают полость рта и клюва от крови и вставляют туда бумажные тампоны, обмывают лапы от грязи и вытирают их насухо.

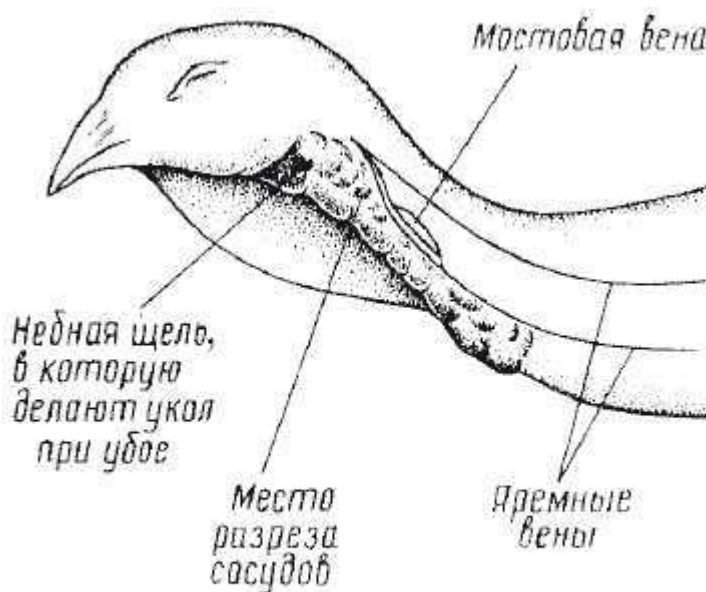

Расположение вен на шее у индейки

Потрошение тушки начинают с отделения ног: берут левой рукой и горизонтальным движением правой руки перерезают ножом кожу и сухожилия ног в заплюсневом суставе. Затем удаляют зоб, для чего с правой стороны шеи, где она соединяется с туловищем, делают разрез кожи длиной 5–7,5 см. 2–3 пальцами или всей рукой, если тушка очень крупная, осторожно удаляют зоб вместе с его содержимым, отрезая его возможно ближе к пищеводу с одной стороны и к шее – с другой, чтобы не выливалось наружу его содержимое. Затем осторожно вырезают клоаку, чтобы не испачкать тушку пометом, делают разрез стенки брюшной полости от клоаки до киля грудной кости и, согнув палец крючком, захватывают петли кишечника, стараясь оборвать их у мышечного желудка (иногда называемого «пупком»). Затем вытягивают печень, желудок, сердце. Особую ценность представляет перо с ног и нижней части туловища (под хвостом), известные под названием индюшачий пух, или марабу, длиной 5-15 см. Из этого пера изготавливают женские шляпки, пользующиеся большим спросом.

Блюда из индейки

Итак, вы знаете об индейках достаточно, чтобы заняться их разведением. Но наши рекомендации будут неполными, если мы не познакомим вас с методами приготовления различных кулинарных изделий из индюшиного мяса. Ведь зачастую неумение или незнание этого является серьезной причиной отрицательного суждения о вкусовых качествах индюшатины.

Из индюшиного мяса можно приготовить все, что делается из любого другого мяса (сосиски, сардельки, колбасу, ветчину, гуляш, котлеты, бифштекс, пельмени, манты, голубцы, шницель, шашлык и др.).

Индейка жареная. Подготовленную индейку солят, кладут спиной вверх на сковородку, поливают растопленным маслом, добавляют 1/2 стакана воды, ставят жарить в духовку. Во время жарения индейку необходимо поливать из ложки образовавшимся на противне

соком и поворачивать, чтобы она зарумянилась со всех сторон (жарится индейка от 1 до 2 1/2 ч, в зависимости от величины).

После жарения индейку снимают с огня, сливают жир, добавляют стакан прокипяченного и процеженного мясного бульона или воды. При подаче на стол разрубают на две половины, затем каждую половину – на 4–8 кусков и укладывают на подогретое блюдо, украшают ветками зелени петрушки или листиками салата. На гарнир можно подать печеные яблоки или жареный картофель. Отдельно подают зелень, салат, огурцы, маринованные фрукты и ягоды.

Индейка копченая. Существует несколько методов копчения. Потрошеную тушку индеек разрубают на две равные части. Для разделки тушку кладут на чистую доску спиной вниз, наставляют изнутри большой нож на середину спинной части и, ударя по ножу деревянным молотком или скалкой, последовательно разрубают кости спины. Таким же образом, перевернув тушку, разрубают и грудную кость, в образовавшихся половинках удаляют остатки внутренностей. При случайных загрязнениях половинки тушек промывают чистой холодной водой.

Вначале полутушки птицы натирают солью, а через двое суток натирают рассолом. Состав посолочной смеси (на 10 кг птицы): соль – 700 г, мелкий сахарный песок – 15, аскорбиновая кислота (продается в аптеке) – 15 г.

Полутушки тщательно натирают этой смесью с обеих сторон и укладывают в крепкую (непротекающую) тару. Дно бочки, кадки, эмалированной посуды перед укладкой посыпают солью. Полутушки кладут как можно плотнее, обязательно кожей вниз. На последний ряд кладут кружок с гнетом.

Для придания продукту большего аромата можно в посолочную смесь добавлять душистый молотый перец, а лавровый лист положить при укладке каждого ряда полутушек.

В таком виде посоленный продукт выдерживают 2 суток в холодном месте. Если образующегося рассола недостаточно для покрытия всех посоленных полутушек, его добавляют. Это обеспечивает равномерное просаливание полутушек.

Рассол готовят следующим образом: на 10 л холодной кипяченой воды берут 1,9 кг соли, 50 г сахара и 25 г аскорбиновой кислоты. В рассоле тушки выдерживают 8-12 суток, в зависимости от размера.

Перед копчением полутушки быстро промывают водой и подвешивают за шейку. В подвешенном состоянии подсушивают 8-10 ч в прохладном месте под навесом, на чердаке, в холодной коптильне. Коптить птицу лучше холодным способом (температура дыма около продукта 18–20 °С) 1–2 суток.

Самую простую коптильню можно сделать из двух бочек без днищ, поставленных друг на друга., в нижней части этого сооружения делается отверстие для топлива, сверху подвешивают продукты. Густота дыма может регулироваться крышкой с отверстиями.

Индейка тушенная с рисом. Индейку опалить, отрезать первое звено у крылышек (использовать отдельно на суп), промыть, натереть изнутри имбирем, затем начинить подготовленным рисом (рис отварить до полуготовности, промыть холодной водой,

обсушить, перемешать с маслом, яйцами и изюмом, предварительно промытым в горячей воде). Начиненную индейку зашить, положить в кастрюлю, обложить мелко нарезанными овощами и пряностями, налить немного кипятку (не более 1,5 стакана, если индейку тушат на плите) и тушить на слабом огне 1,5–2 ч. После этого снять крышку и поставить тушку на 15 мин в духовку открытой, чтобы она подрумянилась.

Если же индейку тушат в духовке, то к воде подливают 4 столовые ложки растительного масла и тушат с закрытой крышкой примерно 1 ч (иногда больше, в зависимости от качества мяса).

Исходные продукты: индейка средней величины, 1 стакан риса, 0,5 стакана изюма без косточек (сабза), 1–2 яйца, 3 столовые ложки сливочного масла, 1–2 чайные ложки имбиря, 1 луковица, 1 петрушка, 1 сельдерей, лавровый лист, горошки черного перца, соль. Также можно приготовить индейку с тушеной капустой или яблоками (лучше антоновскими).

Рагу из индейки. Подготовленную тушку индейки разрубить на куски, посыпать солью, обжарить в сотейнике с жиром со всех сторон, залить говяжьим бульоном, прибавить томат-пюре и тушить в закрытой посуде 1–1,5 ч, в зависимости от возраста птицы. Картофель нарезать дольками или кубиками и обжарить. Морковь, репу, петрушку и лук также нарезать дольками и также слегка обжарить с маслом.

Куски птицы после тушения переложить в другой сотейник, бульон процедить, чтобы отделить осколки костей. В бульон прибавить мучную пассеровку, как для красного соуса, и проварить несколько минут.

В сотейник с кусками индейки положить обжаренные овощи, букет с пряностями, потом поверх картофель, и все залить процеженным соусом, накрыть посуду крышкой, довести до кипения на плите, затем поставить в жарочный шкаф на 30–40 минут. Когда рагу будет готово, удалить бульон с пряностями и хранить рагу до подачи на мармите.

Это же рагу можно приготовить иначе: тушки птицу обжарить и припустить до готовности говяжьим бульоном. Готовую тушку разрубить на куски, сложить в сотейник. В полученный от припускания бульон добавить томат-пюре, пассерованную муку и приготовить соус. В остальном, поступить так же, как описано выше.

При подаче в глубокое блюдо или на тарелку положить порцию тушеной птицы, покрыть ее гарниром вместе с соусом и посыпать зеленью. Гарнир: заправленная маслом каша рисовая рассыпчатая, сваренная на бульоне, вареные стручки фасоли, цветная капуста.

Исходные продукты: индейка 150 г, картофель 150 г, репа 20 г, морковь 20 г, петрушка 10 г, лук 30 г, томат-пюре 20 г, жир птицы 15 г, маргарин: столовый 15 г, мука 3 г, соус 130 г, пучок зелени с пряностями и зелень рубленая.

Чахохбили из индейки (грузинское блюдо). Индейку нарубить на куски по 50–60 г и обжарить с маслом, затем прибавить пассерованный лук, томатный соус, уксус, перец горошком, лавровый лист и тушить 30–40 мин.

При подаче в чахохбили добавить поджаренные половинками свежие помидоры и посыпать мелко нарезанной зеленью. На гарнир можно подать припущенный рис.

Исходные продукты: индейка 150 г, лук репчатый 100 г, соус томатный 80 г, маргарин столовый 20 г, помидоры 50 г, уксус 30 %-ный 10 г, гарнир 150 г, соль, перец, лавровый лист, зелень.

Плов из индейки. Обработанную сырую индейку разрубить на порции, посыпать солью, перцем и обжарить в сотейнике с жиром, после чего залить горячим бульоном или водой так, чтобы жидкость доходила до уровня кусков. Тушить в закрытой посуде от 40 до 60 мин, после чего переложить в другой сотейник. Оставшийся после тушения бульон процедить для удаления мелких костей и их осколков.

В сотейник с птицей положить морковь, нарезанную кубиками, и мелко нарезанный лук, предварительно пассерованный вместе с томатом-пюре, налить бульон (количество бульона должно соответствовать взятому количеству риса, бульона должно быть в два с половиной раза больше, чем риса), дать вскипеть и по вкусу заправить солью, после чего засыпать промытый рис, накрыть посуду крышкой и варить на слабом огне, пока рис полностью не набухнет. Поставить плов в жарочный шкаф на 30–50 мин, нагреть до 160–180 °С. Мешать плов во время варки не рекомендуется.

Также можно приготовить плов из курицы, утки, гуся.

Котлеты из индейки натуральные. Для отделения филе от тушки птицы нужно: 1) разрезать кожу в пашинах, 2) удалить кожу с филейной части тушки, 3) отогнуть окорочка, 4) разрезать мякоть по выступу грудной кости и разрубить косточку-вилку, 5) отрезать филе вместе с крыльной костью, 6) снять филе с реберных костей.

Снятое большое филе нужно зачистить. Для этого следует отделить маленькое филе, вынуть косточку-вилку, срезать с крыльной косточки мясо и жиры, отрубить утолщенную часть и затем срезать наружную пленку тонким острым и влажным ножом. После этого большое филе слегка развернуть при помощи небольшого долевого надреза с внутренней стороны, в двух-трех местах перерезать сухожилия и вложить в надрез маленькое филе, у которого предварительно вынуть сухожилия, затем покрыть его развернутой частью большого филе.

Подготовленное филе индейки с косточкой жарить на масле так, чтобы филе только слегка зарумянилось. При подаче котлету положить на блюдо, на гренки из пшеничного хлеба, поджаренный на масле.

Гарнировать котлету сложным гарниром, состоящим из трех-четырех видов овощей (морковь, зеленый горошек, стручки фасоли, спаржа, картофель в молоке, картофель в форме орешка или соломки жареный). Гарнир можно расположить букетами или поместить в корзиночки из теста. Полить котлету маслом. Отдельно можно подать салат зеленый.

Также можно приготовить котлеты из курицы или из дичи – рябчика, куропатки или фазана.

Котлета по-киевски из индейки. Филе индейки отбить тупой стороной ножа так, чтобы получился ровный по толщине пласт. Места прорыва и прорезей закрыть таким же слоем мяса, взятого от маленького филе (миньона). На середину пласта положить кусок холодного масла, сформованного в форме еловой шишки, и закрыть его со всех сторон мясом при помощи ножа. Котлету слегка посолить и запанировать в льезоне и свежемолотом хлебе или сухарях 2 раза (чтобы получилась прочная оболочка); жарить в горячем фритюре при

150–160° 3–4 мин. Вынув из жира, котлету можно поставить на 1–2 минуты в жарочный шкаф. Жарить котлету по-киевски нужно непосредственно перед подачей на стол.

Сливочное масло для начинки можно смешать с желтком вареного яйца, протертым через сито, солью, мелко нарезанным укропом или зеленью петрушки. При подаче котлету положить на блюдо; гарнир – жареный картофель соломкой и зеленый горошек, заправленный маслом. Котлету полить растопленным маслом.

Так же можно приготовить котлеты из филе курицы.

Котлета из индейки, фаршированная молочным соусом. В молочный густой соус (пшеничная мука, пассерованная на сливочном масле, соединяется с горячим молоком; варить, непрерывно помешивая, при самом слабом кипении. В готовый горячий соус можно добавить сырые яичные желтки) добавить мелко нарубленные вареные свежие белые грибы или шампиньоны, заправить солью и перцем, хорошо перемешать. Охлажденный фарш сформовать в виде груш весом по 40 г.

Филе индейки без косточки подготовить так же, как для киевской котлеты, на острый конец подготовленного филе положить тонкую косточку, на середину филе – разделанный фарш, закрыть сверху мясом маленького филе и все вместе завернуть в большое филе. Котлеты дважды запанировать, жарить во фритюре и подавать так же, как котлету по-киевски. Отдельно в соуснике подать соус с мадерой.

Шницель из индейки. Зачищенное от пленок и сухожилий большое филе индейки распластать в продольном направлении, положить на него маленькое филе, слегка отбить тыжкой, посыпать солью и перцем и запанировать в льезоне и свежепротертом или нарезанном кубиками хлебе или в сухарях.

Шницель жарить с маслом на сковороде непосредственно перед подачей. Гарнировать зеленым горошком и жареным картофелем (соломкой), полить маслом и украсить веточками зелени.

Приготовление котлетной массы из мяса индеек. Из тушек индеек для приготовления котлетной массы используют филе и мякоть ножек. С филе и мякоти ножек снимают кожу и отделяют мясо от костей. Кости можно использовать для приготовления супа или бульона.

Подготовленное мясо два раза пропускают через мясорубку, соединяют с предварительно замоченным в молоке черствым пшеничным хлебом, солят и тщательно перемешивают. В котлетную массу, кроме хлеба и соли, кладут молотый перец. Затем котлетную массу вновь пропускают через мясорубку, добавляют сливочное масло, которое перед этим хорошо разминают, и все еще раз тщательно перемешивают.

Состав котлетной массы: на 1 кг мяса – 250 г пшеничного хлеба, 320–350 г молока или сливок, 30 г масла сливочного, 20 г соли, 0,1 г перца молотого. Из котлетной массы формуют котлеты и биточки. Для проверки качества производят пробное жарение одной котлеты. Если консистенция котлеты очень плотная, то в котлетную массу добавляют молоко, сливки, сливочное масло; наоборот, если консистенция котлеты слишком слабая, добавляют сырое мясо птицы.

Котлеты, биточки из мяса индейки (паровые). Из котлетной массы разделить котлеты или биточки и, не панируя их, уложить в смазанный маслом сотейник, добавить немного

бульона, накрыть посуду крышкой и припустить на плите в течение 15–20 мин. Гарнировать рассыпчатым рисом или зеленым горошком с маслом и полить котлеты паровым соусом. На котлеты можно положить прогретые с маслом свежие белые грибы или шампиньоны, нарезанные ломтиками (20 г).

Котлеты Пожарские. Из котлетной массы из мяса индейки разделать котлеты, запанировать в сухарях и жарить с маслом или столовым маргарином на сковороде.

При подаче котлеты полить растопленным сливочным маслом и гарнировать, сложным гарниром из моркови, зеленого горошка и т. п. и жареным картофелем.

Биточки из мяса индейки фаршированные. Приготовить котлетную массу как обычно. Для начинки биточков мелко нарубленные вареные белые свежие грибы или шампиньоны смешать с густым молочным соусом, заправив по вкусу солью и перцем.

При разделке в середину биточка положить кусочек фарша, запанировать в сухарях и жарить с маслом или маргарином на сковороде.

При подаче биточки гарнировать зеленым горошком и жареным картофелем, полить соусом с мадерой; соус можно подать отдельно в соуснике, а биточки полить маслом.

Крылышки в белом соусе. Обработанные крылышки индеек сварить в бульоне с кореньями и луком. Готовые крылышки хранить горячими на мармите.

На бульоне, оставшемся после варки крылышек, приготовить белый соус с яичным желтком. При подаче крылышки положить в глубокое блюдо или на тарелку, на гарнир подать припущенный рис; полить соусом.

Печенка в томатном соусе. Подготовленную печенку после ошпаривания заправить солью, перцем и обжарить с маслом на сковороде. Затем добавить томатный соус, прокипятить 1–2 мин.

На гарнир приготовить рассыпчатую рисовую кашу.

При подаче кашу смешать с тертым сыром, уложить в форму, затем выложить на блюдо, а углубление заполнить печенкой с соусом и посыпать ее мелко рубленой зеленью. Вокруг риса на тарелке сделать полоску из томатного соуса.

Печенка в сметанном соусе. Подготовить и обжарить печенку индейки, как описано выше. Обжаренную печенку залить сметанным соусом и прокипятить.

При подаче печенку положить на блюдо или тарелку, гарнировать жареным картофелем и посыпать зеленью.

Рагу из потрохов. Крупные потроха индейки разрубить на две-три части, обжарить до образования поджаристой корочки. Положить жареные потроха в сотейник, залить бульоном или горячей водой так, чтобы потроха были покрыты жидкостью, добавить томат-пюре и тушить 35–40 мин. Морковь, петрушку, репу, лук и картофель нарезать дольками или кубиками и обжарить с жиром. В остальном поступить так, как описано выше (см. рагу из индейки).

Из готового рагу удалить букет. Рагу подать вместе с гарниром, посыпать мелко нарезанной зеленью.

